

**AGGIORNAMENTO  
GIUGNO 2026**

***NORDTEX***



**CATALOGO  
GAMMA  
COMPLETA**

**20  
ANNI**  
2005 - 2025



# INDICE

## CHI SIAMO

FIBRA DI LEGNO NATURTEX  
FIBRA DI LEGNO NORDTEX  
ETICS SISTEMI CAPPOTTO  
LEGNO MICROLAMELLARE

INTRODUZIONE BLOCCHI  
BLOCCHI STAUDACHER  
BLOCCHI LEIPFINGER BADER

VETRO CELLULARE  
COSTRUZIONI A SECCO  
CANAPA  
LANA DI PECORA  
VAKUM  
ISOLAMENTO ACUSTICO  
GRANULATI A SECCO  
SISTEMI RADIANTI  
MINERALI  
ARGILLA  
FINITURE

ACCESSORI

REFERENZE

FIBRA DI  
LEGNO

BLOCCHI IN  
LATERIZIO

ISOLANTI  
E SISTEMI  
A SECCO



CATALOGHI  
NORDTEX



NOVITÀ  
PRODOTTI

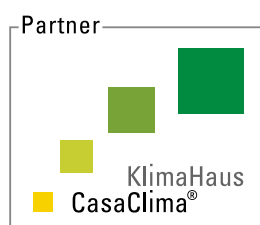

**NORDTEX è un partner CasaClima®.**

Condividiamo con l'agenzia la filosofia di proporre materiali che garantiscono il **massimo risparmio energetico e il minimo impatto ambientale** in tutte le fasi del loro ciclo di vita, dal processo produttivo allo smaltimento dimostrando il nostro impegno concreto verso la **sostenibilità e l'efficienza**.



**NORDTEX Srl**

0472 84 71 10

[info@nordtex.it](mailto:info@nordtex.it)

[www.nordtex.it](http://www.nordtex.it)

**20**  
**ANNI**  
2005 - 2025

Nordtex nasce nel 2005 per importare, produrre e divulgare **soluzioni per l'edilizia**, con prodotti per lo più naturali, da applicare nella **costruzione di edifici e nella riqualificazione degli esistenti**. La loro corretta applicazione permette un'adeguata difesa sia dal freddo invernale che dal caldo estivo aumentando notevolmente il comfort termico e acustico percepito.

La gamma dei materiali disponibili permette di risolvere tutti i nodi costruttivi parte dal vespaio sotto fondazione, passando per pavimenti, pareti o soffitti radianti, fino alla copertura. Legno, argilla, vetro, gesso, sono le materie prime dalle quali si possono ricavare prodotti e soluzioni **performanti e riciclabili**, con un'alta durabilità e traspirabilità.



# FIBRA DI LEGNO NATURTEX





# NATURTEX FLEX

## PANNELLO IN FIBRA DI LEGNO FLESSIBILE PRODOTTO CON SISTEMA A SECCO



- Bassa conducibilità termica
- Pannello resistente, comprimibile ed elastico
- Pannello resiliente, si adatta con facilità alle sagome
- Pannello naturale, atossico
- Eccellente permeabilità al vapore
- Eccellente isolamento dal calore
- Prodotto ecologico, ecosostenibile e riciclabile



### CAMPI DI APPLICAZIONE

Isolamento flessibile per tetti, pareti, solai, intercapedini, tramezze a secco.

### CERTIFICAZIONI



### DATI TECNICI

Codice	WF-EN 13171-T3-MU1/2-AFr10
Densità apparente kg/m <sup>3</sup>	50
Valore nominale della conducibilità termica λD W/mK	0,036
Comportamento al fuoco secondo DIN EN 13501-1	E
Classe di materiale da costruzione secondo DIN 4102-1	B2
Dichiarazione completa	Fibre di legno, PP / PE (fibra legante), Solfato di ammonio (agente estinguente)
Processo di produzione	Processo di essiccazione
Fattore di resistenza alla diffusione del vapore acqueo μ	1-2
Capacità termica specifica J/(kg*K)	2100
Resistenza al flusso correlata alla lunghezza kPa*s/m <sup>2</sup>	5 fino 60mm, 6 da 80mm
Numeri di codice dei rifiuti secondo AVV	030105/170201, Legno e materiali a base di legno, scarti di legno categoria A II

### FORMATI

#### Costruzione con telai in legno

Spessore	Formato mm		Peso [kg/m <sup>2</sup> ]	Bancale		
	Lung.	Larg.		Pannelli	[m <sup>2</sup> ]	Peso [kg]
30*	1.220	575	1,5	160	112,24	ca. 168
40	1.220	575	2,0	120	84,18	ca. 168
50	1.220	575	2,5	96	67,34	ca. 168
60	1.220	575	3,0	80	56,12	ca. 168
80	1.220	575	4,0	60	42,09	ca. 168
100	1.220	575	5,0	48	33,67	ca. 168
120	1.220	575	6,0	40	28,06	ca. 168
140	1.220	575	7,0	32	22,45	ca. 157
160	1.220	575	8,0	30	21,05	ca. 168
200	1.220	575	10,0	24	16,84	ca. 168
260*	1.220	575	13,0	16	11,22	ca. 146
280*	1.220	575	14,0	16	11,22	ca. 157
300*	1.220	575	15,0	16	11,22	ca. 168
Dimensione Bancale				1220x1150x2550mm		
Pallet per camion (Camion standard: interno 2,40 m largo, 13,60 m e lungo)				22		

\* su ordinazione

#### Costruzione a secco con profilati metallici

Spessore	Formato mm		Peso [kg/m <sup>2</sup> ]	Bancale		
	Lung.	Larg.		Pannelli	[m <sup>2</sup> ]	Peso [kg]
40	1.250	625	2,0	120	93,75	ca. 188
60	1.250	625	3,0	80	62,50	ca. 188
80	1.250	625	4,0	60	46,88	ca. 188
Dimensione Bancale				1250x1200x2550mm		
Pallet per camion (Camion standard: interno 2,40 m largo, 13,60 m e lungo)				20		

# NATURTEX 110

**PANNELLO IN FIBRA DI LEGNO UNIVERSALE PRODOTTO CON SISTEMA A SECCO, CON BORDO LISCIO PER APPLICAZIONE SU SISTEMI ETICS SOLO SU FORMATO 1.200 X 400**



- Pannello isolante universale multiuso
- Processo di produzione a secco
- Idoneo per sistemi ETICS (solo Wall 110)
- Intonacabile per cappotti interni/esterni (solo Wall 110)
- Idoneo per isolamento interno
- Elevata protezione dal calore e dal freddo
- Pannello permeabile al vapore e igroregolatore dell'ambiente



## CAMPI DI APPLICAZIONE

Isolamento per tetti, solai (estradosso e intradosso), interposto fra travi, intercapedine, sistemi a secco

## CERTIFICAZIONI



## DATI TECNICI

Codice	WF-EN 13171-T5-CS(10/Y)50-TR15-DS(70,-)3-AFr20-WS1,0-MU3
Densità apparente kg/m <sup>3</sup>	110
Valore nominale della conducibilità termica λD W/mK	0,038 (ROOF) 0,039 (WALL)
Comportamento al fuoco secondo DIN EN 13501-1	E
Classe di materiale da costruzione secondo DIN 4102-1	B2
Dichiarazione completa	Fibre di legno, colla in PMDI, paraffina
Resistenza alla compressione kPa	≥ 50
Resistenza a trazione perpendicolarmente al piano del pannello kPa	≥ 15
Fattore di resistenza alla diffusione del vapore acqueo μ	3
Capacità termica specifica J/(kg*K)	2100
Rigidità dinamica MN/m <sup>3</sup>	80mm<40, 100mm<30, 160mm<20
Resistenza al flusso correlata alla lunghezza kPa*s/m <sup>2</sup>	80mm>50, 100mm>45, 160mm>35
Numeri di codice dei rifiuti secondo AVV	030105/170201, Legno e materiali a base di legno, legno vecchio di categoria A II

## FORMATI NATURTEX ROOF 110

Formato mm			Peso [kg/m <sup>2</sup> ]	Bancale		
Spessore	Lung.	Larg.		Pannelli	[m <sup>2</sup> ]	Peso [kg]
40	1.250	600	4,4	56	42,00	ca. 185
60	1.250	600	6,6	38	28,50	ca. 188
80	1.250	600	8,8	28	21,00	ca. 185
100	1.250	600	11,0	22	16,50	ca. 182
120	1.250	600	13,2	18	13,50	ca. 171
140	1.250	600	15,4	16	12,00	ca. 177
160	1.250	600	17,6	14	10,50	ca. 177
Dimensione Bancale				Dimen. Bancale: 1250x1200x1300mm		
Pallet per camion (Camion standard: interno 2,40 m largo, 13,60 m e lungo)				40		

## FORMATI NATURTEX WALL 110 (Intonacabile)

Formato mm			Peso [kg/m <sup>2</sup> ]	Bancale		
Spessore	Lung.	Larg.		Pannelli	[m <sup>2</sup> ]	Peso [kg]
100	1.200	400	11,0	33	15,84	ca. 174
120	1.200	400	13,2	27	12,96	ca. 171
140	1.200	400	15,4	24	11,52	ca. 177
160	1.200	400	17,6	21	10,08	ca. 177
180	1.200	400	19,8	18	8,64	ca. 171
200	1.200	400	22,0	15	7,20	ca. 158
60*	1.800	615	6,6	38	49,94	ca. 330
80*	1.800	615	8,8	28	32,37	ca. 285
100*	1.800	615	11,0	22	25,44	ca. 280
120*	1.800	615	13,2	18	20,81	ca. 275

\* Formato grande con bordo a incastro e su ordinazione

Dimen. Bancale: 1200x1200x1300mm - Pallet per camion (Camion standard: interno 2,40 m largo, 13,60 m e lungo): 44

Dimen. Bancale: 1880x1210x1300mm - Pallet per camion (Camion standard: interno 2,40 m largo, 13,60 m e lungo): 28

# NATURTEX 140

**PANNELLO IN FIBRA DI LEGNO UNIVERSALE PRODOTTO CON SISTEMA A SECCO. LASTRA PORTAIN-  
TONACO CON BORDO AD INCASTRO (M+F) E BORDO LISCIO PER APPLICAZIONE SU SISTEMI ETICS**



- Pannello isolante universale con bordo ad incastro (M+F) e bordo liscio
- Processo di produzione a secco
- Pannello sottotegola del tipo UDP-A inclinazione  $\geq 15^\circ$
- Posa diretta sulle travi senza tavolato di supporto
- Idoneo per sistemi ETICS
- Idoneo per cappotti interni/esterni
- Elevata protezione dal calore e dal freddo
- Pannello permeabile al vapore e igroregolatore dell'ambiente



## CAMPI DI APPLICAZIONE

Isolamento per tetti, solai (estradosso e intradosso), interposto fra travi, intercapedine, sistemi a secco

## CERTIFICAZIONI



## DATI TECNICI

Codice	WF-EN 13171-T5-CS(10/Y)100-TR20-DS(70,-)3-AFr60-WS1,0-MU3
Densità apparente kg/m <sup>3</sup>	140
Valore nominale della conducibilità termica $\lambda$ D W/mK	0,041
Comportamento al fuoco secondo DIN EN 13501-1	E
Classe di materiale da costruzione secondo DIN 4102-1	B2
Dichiarazione completa	Fibre di legno, colla in PMDI, paraffina
Resistenza alla compressione kPa	$\geq 100$
Resistenza a trazione perpendicolarmente al piano del pannello kPa	$\geq 20$
Fattore di resistenza alla diffusione del vapore acqueo $\mu$	3
Capacità termica specifica J/(kg*K)	2100
Rigidità dinamica MN/m <sup>3</sup>	60mm<65, 80mm<50, 140mm<30
Resistenza al flusso correlata alla lunghezza kPa*s/m <sup>2</sup>	> 60
Numeri di codice dei rifiuti secondo AVV	030105/170201, Legno e materiali a base di legno, legno vecchio di categoria A II

## FORMATI

Formato mm			Peso [kg/m <sup>2</sup> ]	Bancale		
Spessore	Lung.	Larg.		Pannelli	[m <sup>2</sup> ]	Peso [kg]
60	1.880	615	8,4	38	43,94	ca. 369
80	1.880	615	11,2	28	32,37	ca. 363
100	1.880	615	14,0	22	25,44	ca. 356
120	1.880	615	16,8	18	20,81	ca. 350
140	1.880	615	19,6	16	18,50	ca. 363
160	1.880	615	22,4	14	16,19	ca. 363
180	1.880	615	25,2	12	13,87	ca. 350
200*	1.880	615	28,0	10	11,56	ca. 324
220*	1.880	615	30,8	10	11,56	ca. 356
Dimensione Bancale				Dimen. Bancale: 1880x1210x1300mm		
Pallet per camion (Camion standard: interno 2,40 m largo, 13,60 m e lungo)				28		

\* su ordinazione

## FORMATO PICCOLO CON BORDO LISCIO

Formato mm			Peso [kg/m <sup>2</sup> ]	Bancale		
Spessore	Lung.	Larg.		Pannelli	[m <sup>2</sup> ]	Peso [kg]
40*	1.250	600	5,6	56	42,00	ca. 235
60*	1.250	600	8,4	38	28,50	ca. 239
Dimensione Bancale				Dimen. Bancale: 1250x1200x1300mm		
Pallet per camion (Camion standard: interno 2,40 m largo, 13,60 m e lungo)				40		

\* su ordinazione

# NATURTEX 160

## PANNELLO IN FIBRA DI LEGNO UNIVERSALE PRODOTTO CON SISTEMA A SECCO CON BORDO LISCIO



- Pannello isolante universale
- Processo di produzione a secco
- Ottima resistenza a compressione per il lavoro in copertura
- Elevata protezione dal calore e dal freddo
- Pannello permeabile al vapore e igroregolatore dell'ambiente
- Prodotto ecologico, ecosostenibile e riciclabile
- Isolamento per tetti, solai (estradosso e intradosso), interposto fra travi, intercapedine, sistemi a secco



### CAMPI DI APPLICAZIONE

Isolamento per tetti, solai (estradosso e intradosso), interposto fra travi, intercapedine, sistemi a secco

### CERTIFICAZIONI



### DATI TECNICI

Codice	WF-EN 13171-T5-CS(10/Y)100-TR20-DS(70,-)3-AFr60-WS1,0-MU3
Densità apparente kg/m <sup>3</sup>	155
Valore nominale della conducibilità termica λD W/mK	0,041
Comportamento al fuoco secondo DIN EN 13501-1	E
Classe di materiale da costruzione secondo DIN 4102-1	B2
Dichiarazione completa	Fibre di legno, colla in PMDI, paraffina
Resistenza alla compressione kPa	≥ 100
Resistenza a trazione perpendicolarmente al piano del pannello kPa	≥ 20
Fattore di resistenza alla diffusione del vapore acqueo μ	3
Capacità termica specifica J/(kg*K)	2100
Rigidità dinamica MN/m <sup>3</sup>	60mm<65, 80mm<50, 140mm<30
Resistenza al flusso correlata alla lunghezza kPa*s/m <sup>2</sup>	> 60
Numeri di codice dei rifiuti secondo AVV	030105/170201, Legno e materiali a base di legno, legno vecchio di categoria A II

### FORMATI

Spessore	Formato mm		Peso [kg/m <sup>2</sup> ]	Bancale		
	Lung.	Larg.		Pannelli	[m <sup>2</sup> ]	Peso [kg]
40	1.250	600	4,8	56	42,00	ca. 205
60	1.250	600	9,3	38	28,50	ca. 265
80	1.250	600	12,4	28	21,00	ca. 260
100	1.250	600	15,5	22	16,50	ca. 255
120	1.250	600	18,6	18	13,50	ca. 250
Dimensione Bancale				Dimen. Bancale: 1250x1200x1300		
Pallet per camion (Camion standard: interno 2,40 m largo, 13,60 m e lungo)				40		

# NATURTEX 180

**PANNELLO IN FIBRA DI LEGNO UNIVERSALE PRODOTTO CON SISTEMA A SECCO. LASTRA PORTAIN-  
TONACO CON BORDO AD INCASTRO (M+F) E BORDO LISCIO PER APPLICAZIONE SU SISTEMI ETICS**



- Pannello isolante universale ad alta densità
- Processo di produzione a secco
- Ottima resistenza a compressione per il lavoro in copertura
- Pannello sottotegola del tipo UDP-A inclinazione  $\geq 15^\circ$
- Posa diretta sulle travi senza tavolato di supporto
- Idoneo per sistemi ETICS e cappotti meccanici
- Elevata protezione dal calore e dal freddo
- Pannello permeabile al vapore e igroregolatore dell'ambiente



## CAMPI DI APPLICAZIONE

Isolamento per tetti, solai (estradosso e intradosso), interposto fra travi, intercapedine, sistemi a secco

## CERTIFICAZIONI



## DATI TECNICI

Codice	WF-EN 13171-T5-CS(10/Y)150-TR30-DS(70,-)3-AFr100-WS1,0-MU3
Densità apparente kg/m <sup>3</sup>	180
Valore nominale della conducibilità termica $\lambda$ D W/mK	0,043
Comportamento al fuoco secondo DIN EN 13501-1	E
Classe di materiale da costruzione secondo DIN 4102-1	B2
Dichiarazione completa	Fibre di legno, colla in PMDI, paraffina
Resistenza alla compressione kPa	$\geq 150$
Resistenza a trazione perpendicolarmente al piano del pannello kPa	$\geq 30$
Fattore di resistenza alla diffusione del vapore acqueo $\mu$	3
Capacità termica specifica J/(kg*K)	2100
Rigidità dinamica MN/m <sup>3</sup>	40 mm < 90, 60mm < 60
Resistenza al flusso correlata alla lunghezza kPa*s/m <sup>2</sup>	> 100
Numeri di codice dei rifiuti secondo AVV	030105/170201, Legno e materiali a base di legno, legno vecchio di categoria A II

## FORMATI CON SCANALATURA E LINGUETTA PER TETTI E FACCIAE

Formato mm			Peso [kg/m <sup>2</sup> ]	Bancale		
Spessore	Lung.	Larg.		Pannelli	[m <sup>2</sup> ]	Peso [kg]
40	1.880	615	7,2	56	64,75	ca. 466
60	1.880	615	10,8	38	43,94	ca. 475
80	1.880	615	14,4	28	32,37	ca. 466
100	1.880	615	18,0	22	25,44	ca. 458
120	1.880	615	21,6	18	20,81	ca. 450
Dimensione Bancale				Dimen. Bancale: 1880x1210x1300		
Pallet per camion (Camion standard: interno 2,40 m largo, 13,60 m e lungo)				28		

## FORMATO GRANDE AD INCASTRO (M+F)

Formato mm			Peso [kg/m <sup>2</sup> ]	Bancale		
Spessore	Lung.	Larg.		Pannelli	[m <sup>2</sup> ]	Peso [kg]
40	2.550	615	7,2	56	87,82	ca. 632
60	2.550	615	10,8	38	59,59	ca. 644
60	2.550	1185	10,8	19	57,41	ca. 620
Dimensione Bancale				Dimen. Bancale: 2550x1210x1300 Dimen. Bancale: 2550x1185x1300		
Pallet per camion (Camion standard: interno 2,40 m largo, 13,60 m e lungo)				20		

## FORMATO GRANDE CON BORDO LISCIO

Formato mm			Peso [kg/m <sup>2</sup> ]	Bancale		
Spessore	Lung.	Larg.		Pannelli	[m <sup>2</sup> ]	Peso [kg]
60	3.000	1250	10,8	19	71,29	ca. 770
Dimensione Bancale				Dimen. Bancale: 3000x1250x1300		
Pallet per camion (Camion standard: interno 2,40 m largo, 13,60 m e lungo)				16		

# NATURTEX 200

PANNELLO IN FIBRA DI LEGNO UNIVERSALE PRODOTTO CON SISTEMA A SECCO CON BORDO LISCIO



- Pannello isolante universale ad alta densità
- Processo di produzione a secco
- Ottima resistenza a compressione
- Idoneo in combinazione con massetti a secco
- Elevata protezione dal calore e dal freddo



## CAMPI DI APPLICAZIONE

Isolamento per tetti, solai (estradosso e intradosso), pareti, sistemi a secco e pavimenti

## CERTIFICAZIONI



## DATI TECNICI

Codice	WF-EN 13171-T5-CS(10/Y)150-TR30-DS(70,-)3-AFr100-WS1,0-MU3
Densità apparente kg/m <sup>3</sup>	195
Valore nominale della conducibilità termica λD W/mK	0,043
Comportamento al fuoco secondo DIN EN 13501-1	E
Classe di materiale da costruzione secondo DIN 4102-1	B2
Dichiarazione completa	Fibre di legno, colla in PMDI, paraffina
Resistenza alla compressione kPa	≥ 150
Resistenza a trazione perpendicolarmente al piano del pannello kPa	≥ 30
Fattore di resistenza alla diffusione del vapore acqueo μ	3
Capacità termica specifica J/(kg*K)	2100
Rigidità dinamica MN/m <sup>3</sup>	40 mm < 90, 60mm < 60
Resistenza al flusso correlata alla lunghezza kPa*s/m <sup>2</sup>	> 100
Numeri di codice dei rifiuti secondo AVV	030105/170201, Legno e materiali a base di legno, legno vecchio di categoria A II

## FORMATI

Formato mm			Peso [kg/m <sup>2</sup> ]	Bancale		
Spessore	Lung.	Larg.		Pannelli	[m <sup>2</sup> ]	Peso [kg]
20	1.200	1.250	3,9	56	84,00	ca. 327,6
Dimensione Bancale				Dimen. Bancale: 1250x1200x1300		
Pallet per camion (Camion standard: interno 2,40 m largo, 13,60 m e lungo)				40		

# NATURTEX 220

**PANNELLO IN FIBRA DI LEGNO UNIVERSALE PRODOTTO CON SISTEMA A SECCO. LASTRA PORTAIN-  
TONACO CON BORDO AD INCASTRO (M+F) E BORDO LISCIO PER APPLICAZIONE NEI SISTEMI ETICS**



- Pannello isolante universale ad alta densità
- Processo di produzione a secco
- Ottima resistenza a compressione per il lavoro in copertura
- Pannello sottotegola del tipo UDP-A inclinazione  $\geq 15^\circ$
- Posa diretta sulle travi senza tavolato di supporto
- Idoneo per sistemi ETICS e cappotti meccanici
- Elevata protezione dal calore e dal freddo
- Pannello permeabile al vapore e igroregolatore dell'ambiente



## CAMPI DI APPLICAZIONE

Isolamento per tetti, solai (estradosso e intradosso), interposto fra travi, intercapedine, sistemi a secco

## CERTIFICAZIONI



## DATI TECNICI

Codice	WF-EN 13171-T5-CS(10/Y)200-TR30-DS(70,-)3-AFr100-WS1,0-MU5
Densità apparente kg/m <sup>3</sup>	220
Valore nominale della conducibilità termica $\lambda$ D W/mK	0,047
Comportamento al fuoco secondo DIN EN 13501-1	E
Classe di materiale da costruzione secondo DIN 4102-1	B2
Dichiarazione completa	Fibre di legno, colla in PMDI, paraffina
Resistenza alla compressione kPa	$\geq 200$
Resistenza a trazione perpendicolarmente al piano del pannello kPa	$\geq 50$
Fattore di resistenza alla diffusione del vapore acqueo $\mu$	5
Capacità termica specifica J/(kg*K)	2100
Rigidità dinamica MN/m <sup>3</sup>	100
Resistenza al flusso correlata alla lunghezza kPa*s/m <sup>2</sup>	> 100
Numeri di codice dei rifiuti secondo AVV	030105/170201, Legno e materiali a base di legno, legno vecchio di categoria A II

## FORMATI

Formato mm			Peso [kg/m <sup>2</sup> ]	Bancale		
Spessore	Lung.	Larg.		Pannelli	[m <sup>2</sup> ]	Peso [kg]
22	2.550	615	4,8	104	163,10	ca. 789
35	2.550	615	7,7	64	100,37	ca. 773
Dimensione Bancale				Dimen. Bancale: 2550x1210x1300		
Pallet per camion (Camion standard: interno 2,40 m largo, 13,60 m e lungo)				20		

## FORMATO PICCOLO CON BORDO LISCIO

Formato mm			Peso [kg/m <sup>2</sup> ]	Bancale		
Spessore	Lung.	Larg.		Pannelli	[m <sup>2</sup> ]	Peso [kg]
22	1.250	600	4,8	104	78,00	ca. 378
35	1.250	600	7,7	64	48,00	ca. 370
Dimensione Bancale				Dimen. Bancale: 1250x1200x1300		
Pallet per camion (Camion standard: interno 2,40 m largo, 13,60 m e lungo)				40		

# NATURTEX FLOW

## FIBRA DI LEGNO SFUSA PER INSUFFLAGGIO



- Fibra di legno sfusa multiuso
- Isolante che si adatta ad ogni tipo di forma e vano
- Garanzia di un isolamento continuo, privo di fughe o scarti
- Eccellente protezione dal calore e dal freddo
- Eccellente permeabilità al vapore
- Prodotto ecologico, ecosostenibile e riciclabile



### CAMPI DI APPLICAZIONE

Isolamento per solai, pareti, intercapedini, prefabbricazione di pareti a telaio e tetti

### CERTIFICAZIONI



### DATI TECNICI

Codice	ETA-23/0125
Densità apparente kg/m <sup>3</sup>	33-45
Valore nominale della conducibilità termica λD W/mK	0,038
Comportamento al fuoco secondo DIN EN 13501-1	E
Classe di materiale da costruzione secondo DIN 4102-1	B2
Dichiarazione completa	Fibre di legno, solfato di ammonio (sostanza estinguente)
Fattore di resistenza alla diffusione del vapore acqueo μ	1-2
Capacità termica specifica J/(kg*K)	2100
Numeri di codice dei rifiuti secondo AVV	030105/170201, Legno e materiali a base di legno, legno vecchio di categoria A II

### FORMATI

Peso [kg/m <sup>2</sup> ]	Bancale	
	Sacchi	Peso [kg]
15	21	315,00
20	18	360,00
Dimensione Bancale	Dimen. Bancale: 1200x800x2550	
Pallet per camion (Camion standard: interno 2,40 m largo, 13,60 m e lungo)	33	



# FIBRA DI LEGNO NORDTEX



# DIFFERENZA SFASAMENTO



**Ma cos'è lo sfasamento termico?** Quando si progetta un edificio, a livello energetico, diventa importante scegliere il giusto materiale, che sia idoneo, sia per la stagione invernale ma soprattutto per la stagione estiva.

Gli elementi principali da considerare per un isolamento termico estivo ottimale, sono la trasmittanza termica periodica e l'inerzia termica. L'inerzia termica è la capacità di un materiale di accumulare calore cederlo in forma attenuata in un tempo successivo e viene descritta attraverso due indicatori: lo sfasamento termico e il fattore di attenuazione.

Lo sfasamento termico è l'arco di tempo che serve all'onda termica per passare dall'esterno all'interno di un edificio attraverso un materiale edile e rappresenta un valore importante per calcolare l'efficienza energetica di un edificio, ovvero la sua capacità di proteggersi dal calore estivo. **Lo sfasamento termico ottimale dovrebbe essere di almeno 12 ore.**

## DIFFERENZA RITARDO FATTORE DI DECREMENTO

ISOLAMENTO	NORDTEX THERM	NORDTEX THERM DRY 110
RITARDO FATTORE DI DECREMENTO SFASAMENTO	15,11 φ [h]	12,40 φ [h]

## CARATTERISTICHE GENERALI

**Unità tecnologica:** Chiusura superiore. Copertura per edifici di nuova costruzione e ristrutturazione

**Tipologia:** Sistema di posa a secco

## CARATTERISTICHE FISICO TECNICHE

Stratigrafia	Spessore (cm)	Densità p (Kg/m³)	Conducibilità λ (cm)	Resistenza (m²K/W)	Calore specifico c (J/K·kg)	Resistenza al vapore μ
4. Isolante termico Nordtex therm 3 x 8	24	160	0,038	-	2100	5
<b>Spessore totale (cm)</b>						<b>24</b>
<b>Trasmittanza pacchetto solaio U (W/m²K)</b>						<b>(1) 0,151</b>

## PRESTAZIONI ENERGETICHE

Zone climatiche	A e B	C	D	E	F
Trasmittanza limite U (W/m²K) (D.M 26/05/2015)	0,35	0,33	0,26	0,22	0,20
	✓	✓	✓	✓	✓

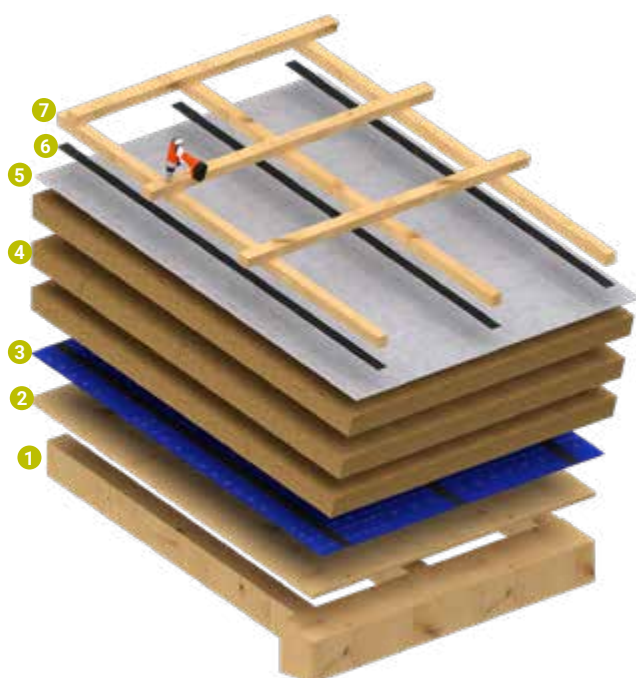

- 1 Travi in legno
- 2 Tavolato in legno
- 3 Freno vapore Budfol Antydrop S 160
- 4 Isolante termico Nordtex Therm
- 5 Membrana traspirante Strotex Q Supremeo
- 6 Nastro sigillante autoadesivo punto chiodo
- 7 Listellatura in legno per la ventilazione e la posa del manto di copertura

(1) Calcolato con il software *Passive House Planning Package (PHPP)*

1) Scegliere il tipo di componente edilizio				2) Scegliere il periodo delle variazioni termiche (<= 24 ore)				24																																																				
<b>Chiusura orizzontale (flusso ascendente)</b>				Periodo delle variazioni termiche T				[sec]	86400																																																			
				Resistenza termica sup interna Rsi				[m2K/W]	0,10																																																			
				Resistenza termica sup esterna Rse				[m2K/W]	0,04																																																			
Descrizione degli strati		Spessore (s) [m]	Conduttività termica (l) [W/mK]	Resistenza termica [mqK/W]	Calore specifico (c) [J/kgK]	Densità (p) [kg/m3]	Resistenza termica aria [m2K/W]	Profondità di penetrazione al periodo T (δ) [m]	ξ = s/d [-]	Resistenza termica [m2k/w]																																																		
Rsi	Aria Strato laminare interno		1	2	3	4	5			0,100																																																		
1	<input type="checkbox"/> Peline	0,020	0,130		2700	450		0,054	0,369	0,154																																																		
2	<input type="checkbox"/> NORDTEX THERM DRY 110	0,080	0,037		2100	110		0,066	1,205	2,162																																																		
3	<input type="checkbox"/> NORDTEX THERM DRY 110	0,080	0,037		2100	110		0,066	1,205	2,162																																																		
4	<input type="checkbox"/> NORDTEX THERM DRY 110	0,080	0,037		2100	110		0,066	1,205	2,162																																																		
5	<input type="checkbox"/>							-	-	-																																																		
6	<input type="checkbox"/>							-	-	-																																																		
7	<input type="checkbox"/>							-	-	-																																																		
8	<input type="checkbox"/>							-	-	-																																																		
9	<input type="checkbox"/>							-	-	-																																																		
10	<input type="checkbox"/>							-	-	-																																																		
11	<input type="checkbox"/>							-	-	-																																																		
12	<input type="checkbox"/>							-	-	-																																																		
13	<input type="checkbox"/>							-	-	-																																																		
14	<input type="checkbox"/>							-	-	-																																																		
15	<input type="checkbox"/>							-	-	-																																																		
Rse	Aria Strato laminare esterno									0,040																																																		
Spessore totale componente [cm]		<b>26,00</b>				Resistenza termica totale [m2K/W]		<b>6,780</b>																																																				
<b>RISULTATI</b>																																																												
<b>Regime periodico stabilizzato</b> T = 24 ore						<b>Regime stazionario</b>																																																						
<b>Fattore di decremento (attenuazione)</b> fd [-]				<b>0,232</b>		<b>Massa superficiale</b> Ms [kg/m2]		<b>35</b>																																																				
<b>Ritardo fattore di decremento (sfasamento)</b> φ [h]				<b>12,40</b>		<b>Resistenza termica totale</b> Rt [m2K/W]		<b>6,780</b>																																																				
<b>Trasmittanza termica periodica</b>  Yie  [W/m2K]				<b>0,034</b>		<b>Trasmittanza</b> U [W/m2K]		<b>0,147</b>																																																				
Ammettenza termica lato interno Yii [W/m2K] , [h]				<b>2,01</b>		3,86		<b>Conduttanza</b> C [W/m2K]																																																				
Ammettenza termica lato esterno Yee [W/m2K] , [h]				<b>0,77</b>		2,91		<b>Capacità termica areica</b> Cta [kJ/m2K]																																																				
<b>Capacità termica periodica lato interno</b> k1 [kJ/m2K]				<b>27,8</b>		30,6		<b>Costante di tempo</b> τ [h]																																																				
Capacità termica periodica lato esterno k2 [kJ/m2K]				<b>10,9</b>		11,3																																																						
Fattore di smorzamento superficiale interno																																																												
Parete disperdente fsd [-]				<b>0,799</b>		0,923																																																						
Parete interna fsi [-]				<b>0,798</b>		0,921																																																						
<b>Dati acustici</b>						<b>Stratigrafia del componente edilizio</b>																																																						
<b>Indice potere fonoisolante</b> Rw (dB) [dB]				<b>!</b>																																																								
<b>Rapporto tecnico UNI</b>																																																												
<input checked="" type="radio"/> Laboratori italiani		<b>La formula è valida solo se la massa superficiale del componente edilizio è maggiore di 80 kg/m2</b>																																																										
<input type="radio"/> Formula CEN																																																												
<b>Altre formule</b>																																																												
<input type="radio"/> Pareti monostrato																																																												
<input type="radio"/> In laterizio alleggerito																																																												
<input type="radio"/> In laterizio																																																												
<input type="radio"/> In blocchi di argilla espansa																																																												
<input type="radio"/> Pareti doppie																																																												
<input type="radio"/> In laterizio, interc. > 5 cm con materiale fibroso																																																												
<input type="radio"/> In blocchi di argilla espansa, interc. senza materiale fibroso																																																												
<input type="radio"/> Solai																																																												
<input type="radio"/> Solai in laterocemento																																																												
<b>Indice livello rumore da calpestio equivalente</b> Lnw,eq [dB]				<b>-</b>																																																								
<b>Prestazione Energetica Estiva - Metodo dei parametri qualitativi secondo Linee Guida Nazionali sulla Certificazione Energetica degli Edifici</b>																																																												
<table border="1"> <thead> <tr> <th>Sfasamento (ore)</th> <th>Attenuazione</th> <th>Prestazioni</th> <th>Qualità Prestazionale</th> </tr> </thead> <tbody> <tr> <td>S &gt; 12</td> <td>Fd &lt; 0,15</td> <td>ottime</td> <td>I</td> </tr> <tr> <td>12 &gt;= S &gt; 10</td> <td>0,15 &lt;= fd &lt; 0,30</td> <td>buone</td> <td>II</td> </tr> <tr> <td>10 &gt;= S &gt; 8</td> <td>0,30 &lt;= fd &lt; 0,40</td> <td>medie</td> <td>III</td> </tr> <tr> <td>8 &gt;= S &gt; 6</td> <td>0,40 &lt;= fd &lt; 0,60</td> <td>sufficienti</td> <td>IV</td> </tr> <tr> <td>6 &gt;= S</td> <td>0,60 &lt;= fd</td> <td>mediocri</td> <td>V</td> </tr> </tbody> </table>				Sfasamento (ore)	Attenuazione	Prestazioni	Qualità Prestazionale	S > 12	Fd < 0,15	ottime	I	12 >= S > 10	0,15 <= fd < 0,30	buone	II	10 >= S > 8	0,30 <= fd < 0,40	medie	III	8 >= S > 6	0,40 <= fd < 0,60	sufficienti	IV	6 >= S	0,60 <= fd	mediocri	V	<table border="1"> <thead> <tr> <th>Attenuazione</th> <th>Controllo attenuazione</th> <th>Controllo Sfasamento</th> <th>Sfasamento (h)</th> </tr> </thead> <tbody> <tr> <td>fa &lt; 0,15</td> <td>0</td> <td>1</td> <td>S &gt; 12</td> </tr> <tr> <td>0,15 &lt;= fa &lt; 0,30</td> <td>1</td> <td>0</td> <td>12 &gt;= S &gt; 10</td> </tr> <tr> <td>0,30 &lt;= fa &lt; 0,40</td> <td>0</td> <td>0</td> <td>10 &gt;= S &gt; 8</td> </tr> <tr> <td>0,40 &lt;= fa &lt; 0,60</td> <td>0</td> <td>0</td> <td>8 &gt;= S &gt; 6</td> </tr> <tr> <td>0,60 &lt;= fa</td> <td>0</td> <td>0</td> <td>6 &gt;= S</td> </tr> </tbody> </table>		Attenuazione	Controllo attenuazione	Controllo Sfasamento	Sfasamento (h)	fa < 0,15	0	1	S > 12	0,15 <= fa < 0,30	1	0	12 >= S > 10	0,30 <= fa < 0,40	0	0	10 >= S > 8	0,40 <= fa < 0,60	0	0	8 >= S > 6	0,60 <= fa	0	0	6 >= S	<table border="1"> <thead> <tr> <th>Prestazioni</th> <th>Qualità prestazionale</th> </tr> </thead> <tbody> <tr> <td>Ottime</td> <td>I</td> </tr> </tbody> </table>			Prestazioni	Qualità prestazionale	Ottime	I
Sfasamento (ore)	Attenuazione	Prestazioni	Qualità Prestazionale																																																									
S > 12	Fd < 0,15	ottime	I																																																									
12 >= S > 10	0,15 <= fd < 0,30	buone	II																																																									
10 >= S > 8	0,30 <= fd < 0,40	medie	III																																																									
8 >= S > 6	0,40 <= fd < 0,60	sufficienti	IV																																																									
6 >= S	0,60 <= fd	mediocri	V																																																									
Attenuazione	Controllo attenuazione	Controllo Sfasamento	Sfasamento (h)																																																									
fa < 0,15	0	1	S > 12																																																									
0,15 <= fa < 0,30	1	0	12 >= S > 10																																																									
0,30 <= fa < 0,40	0	0	10 >= S > 8																																																									
0,40 <= fa < 0,60	0	0	8 >= S > 6																																																									
0,60 <= fa	0	0	6 >= S																																																									
Prestazioni	Qualità prestazionale																																																											
Ottime	I																																																											

1) Scegliere il tipo di componente edilizio				2) Scegliere il periodo delle variazioni termiche (<= 24 ore)			24		
<b>Chiusura orizzontale (flusso ascendente)</b>				Periodo delle variazioni termiche T			[sec]	86400	
				Resistenza termica sup interna Rsi			[m2K/W]	0,10	
				Resistenza termica sup esterna Rse			[m2K/W]	0,04	
Descrizione degli strati	Spessore (s) [m]	Conduttività termica (l) [W/mK]	Resistenza termica [mqK/W]	Calore specifico (c) [J/kgK]	Densità (p) [kg/m3]	Resistenza termica aria [m2K/W]	Profondità di penetrazione al periodo T (δ) [m]	ξ = s/d [-]	Resistenza termica [m2k/w]
Rsi <b>Aria</b> Strato laminare interno		1	2	3	4	5			0,100
1 <input type="checkbox"/> Perline	0,020	0,130		2700	450		0,054	0,369	0,154
2 <input type="checkbox"/> NORDTEX THERM	0,080	0,038		2100	160		0,056	1,434	2,105
3 <input type="checkbox"/> NORDTEX THERM	0,080	0,038		2100	160		0,056	1,434	2,105
4 <input type="checkbox"/> NORDTEX THERM	0,080	0,038		2100	160		0,056	1,434	2,105
5 <input type="checkbox"/>							-	-	-
6 <input type="checkbox"/>							-	-	-
7 <input type="checkbox"/>							-	-	-
8 <input type="checkbox"/>							-	-	-
9 <input type="checkbox"/>							-	-	-
10 <input type="checkbox"/>							-	-	-
11 <input type="checkbox"/>							-	-	-
12 <input type="checkbox"/>							-	-	-
13 <input type="checkbox"/>							-	-	-
14 <input type="checkbox"/>							-	-	-
15 <input type="checkbox"/>							-	-	-
Rse <b>Aria</b> Strato laminare esterno									0,040
Spessore totale componente [cm] <b>26,00</b>				Resistenza termica totale [m2K/W] <b>6,610</b>					
RISULTATI									
Regime periodico stabilizzato T = 24 ore					Regime stazionario				
<b>Fattore di decremento (attenuazione)</b>		fd [-]	0,134		<b>Massa superficiale</b>		Ms [kg/m2]	47	
<b>Ritardo fattore di decremento (sfasamento)</b>		φ [h]	15,11		Resistenza termica totale		Rt [m2K/W]	6,610	
<b>Trasmittanza termica periodica</b>		Yie  [W/m2K]	0,020		<b>Trasmittanza</b>		U [W/m2K]	0,151	
Ammettenza termica lato interno		Yii [W/m2K], [h]	2,07 3,68		Conduttanza		C [W/m2K]	0,155	
Ammettenza termica lato esterno		Yee [W/m2K], [h]	0,94 2,90		Capacità termica areica		Cta [kJ/m2K]	105	
<b>Capacità termica periodica lato interno</b>		k1 [kJ/m2K]	28,4 31,6		Costante di tempo		τ [h]	193	
Capacità termica periodica lato esterno		k2 [kJ/m2K]	12,9 13,3						
Fattore di smorzamento superficiale interno									
Parete disperdente		fsd [-]	0,793 0,906						
Parete interna		fsi [-]	0,794 0,906						
Dati acustici					Stratigrafia del componente edilizio				
<b>Indice potere fonoisolante</b>		Rw (dB) [dB]	!						
<b>Rapporto tecnico UNI</b>									
<input checked="" type="radio"/> Laboratori italiani		La formula è valida solo se la massa superficiale del componente edilizio è maggiore di 80 kg/m2							
<input type="radio"/> Formula CEN									
<b>Altre formule</b>									
<input type="radio"/> Pareti monostrato									
<input type="radio"/> In laterizio alleggerito									
<input type="radio"/> In laterizio									
<input type="radio"/> In blocchi di argilla espansa									
<input type="radio"/> Pareti doppie									
<input type="radio"/> In laterizio, interc. > 5 cm con materiale fibroso									
<input type="radio"/> In blocchi di argilla espansa, interc. senza materiale fibroso									
<input type="radio"/> Solai									
<input type="radio"/> Solai in laterocemento									
<b>Indice livello rumore da calpestio equivalente</b>		Lnw,eq [dB]	-						
Prestazione Energetica Estiva - Metodo dei parametri qualitativi secondo Linee Guida Nazionali sulla Certificazione Energetica degli Edifici									
Sfasamento (ore)	Attenuazione	Prestazioni	Qualità Prestazionale	Controllo attenuazione		Controllo Sfasamento		Sfasamento (h)	
S > 12	Fd < 0,15	ottime	I	fa < 0,15	1	1	S > 12		
12 >= S > 10	0,15 <= fd < 0,30	buone	II	0,15 <= fa < 0,30	0	0	12 >= S > 10		
10 >= S > 8	0,30 <= fd < 0,40	medie	III	0,30 <= fa < 0,40	0	0	10 >= S > 8		
8 >= S > 6	0,40 <= fd < 0,60	sufficienti	IV	0,40 <= fa < 0,60	0	0	8 >= S > 6		
6 >= S	0,60 <= fd	mediocri	V	0,60 <= fa	0	0	6 >= S		
				<b>Prestazioni</b>		<b>Ottime</b>			
				<b>Qualità prestazionale</b>		<b>I</b>			



# NORDTEX THERM

## PANNELLI IN FIBRA DI LEGNO RIGIDI PRODOTTI CON SISTEMA A UMIDO



- Disponibile con spigolo vivo o con bordo maschio e femmina
- Eccellenti proprietà isolanti in inverno
- Elevata protezione al caldo estivo
- L'alta resistenza a compressione consente l'applicazione in copertura
- Particolarmente traspirante per costruzioni sicure
- Alta capacità di assorbire umidità garantendo un ottimo clima interno
- Ecologico, sostenibile e riciclabile come normale legno



### CAMPI DI APPLICAZIONE

Isolamento termico stabile in fibra di legno naturale per applicazione in copertura e parete.  
Pannello stabile per massetti.

### DATI TECNICI

Prodotto e controllato in conformità alle norme	UNI EN 13171
Identificazione dei pannelli	WF – EN 13171 – T4-CS(10\Y)50 – TR 2,5 – WS 2,0 – AFR100
Profilo	Spigolo vivo
Comportamento al fuoco secondo a UNI EN 13501-1	E
Valore nominale della conducibilità termica $\lambda_D$ [ W/( m*K) ]	0,038
Valore nominale della resistività termica RD [ ( m²*K) / W ]	0,50(20) / 0,75(30) / 1,05(40) / 1,55(60) / 2,10(80) / 2,60(100) / 3,15(120) / 3,65(140) / 4,20(160) / 4,70(180) / 5,25(200)
Peso specifico [ kg / m³ ]	ca. 160
Fattore di resistenza alla diffusione del vapore acqueo $\mu$	5
Valore sd [ m ]	0,1(20) / 0,15(30) / 0,2(40) / 0,3(60) / 0,4(80) / 0,5(100) / 0,6(120) / 0,7(140) / 0,8(160) / 0,9(180) / 1,0(200)
Capacità termica specifica c [ J / (kg*K) ]	2.100
Sollecitazione di compressione per 10 % di distorsione $\sigma_{10}$ [ N / mm² ]	0,05
Resistenza a compressione [ kPa ]	50
Resistenza a trazione $\perp$ [ kPa ]	10
Assorbimento d'acqua istantaneo [ kg/m² ]	$\leq 2,0$
Materiali utilizzati	Fibra di legno, incollaggio degli strati
Codice rifiuto (EAK)	030105/170201, rifiuti della lavorazione del legno e della produzione di pannelli e mobili
Classe di comportamento al fuoco in base alle Direttive di protezione al fuoco della VKF (Associazione cantonale per la sicurezza antincendio)	RF3

## FORMATI

### Pannelli a bordo liscio

Formato mm			Spigoli	Peso [kg/m <sup>2</sup> ]	Bancale		
Spessore	Lung.	Larg.			Pannelli	[m <sup>2</sup> ]	Peso [kg]
40	1.350	600	Spigolo vivo	6,4	56	45,36	310
60	1.350	600	Spigolo vivo	9,6	38	30,78	300
80	1.350	600	Spigolo vivo	12,8	28	22,68	310
100	1.350	600	Spigolo vivo	16	22	17,82	300
120	1.350	600	Spigolo vivo	19,2	18	14,58	300
140	1.350	600	Spigolo vivo	22,4	16	12,96	300
160	1.350	600	Spigolo vivo	25,6	14	11,34	300
180*	1.350	600	Spigolo vivo	28,8	12	9,72	310
200*	1.350	600	Spigolo vivo	32	12	9,72	325

Dimen. Bancale: 1350x1200x1200-1340 mm – 40 bancali/carico

\* disponibile su ordinazione



## MATERIALE

Pannello isolante in fibra di legno prodotto secondo UNI EN 13171 sotto costante controllo della qualità. Il legno utilizzato proviene esclusivamente da boschi a gestione sostenibile ed è certificato secondo le direttive FSC® e PEFC®.

## INDICAZIONE

In piano e all'asciutto. Proteggere gli spigoli da danneggiamenti. Rimuovere il film di imballaggio solo una volta che il pallet si trovi su un fondo piano e asciutto. Massimo 2 bancali sovrapposti. Seguire quanto previsto nei confronti della polvere.

CERTIFICAZIONI



Gestione della qualità ISO 9001:2015





# NORDTEX THERM DRY

## ISOLAMENTO TERMICO STABILE



- Pannello isolante universale per molteplici ambiti di impiego
- Disponibile con profilo maschio-femmina, spigolo vivo o battentato
- Ottenuto con procedimento di produzione a secco
- Pannelli isolanti particolarmente leggeri e stabili
- Eccellente protezione dal calore estivo e dal freddo invernale
- Con particolari proprietà di permeabilità al vapore e regolazione del clima



### CAMPI DI APPLICAZIONE

Isolamento esterno del tetto o del solaio, protetto dagli agenti atmosferici, isolamento sottotegola, isolamento tra le travi, copertura con intercapedine, ultimi piani non abitabili ma calpestabili, coibentazione interna del solaio (intradosso) o del tetto, coibentazione interna del solaio o della lastra di fondazione (lato superiore) sotto il massetto senza requisito di insonorizzazione, coibentazione esterna della parete dietro al rivestimento, coibentazione di strutture con telai e tavole di legno, coibentazione di pareti divisorie.

### DATI TECNICI

Prodotto e controllato in conformità alle norme	UNI EN 13171
Identificazione dei pannelli	WF – EN 13171 – T5 – CS(10\Y)50 – TR10 – WS1,0 – MU3
Profilo	Spigolo vivo / maschio e femmina
Comportamento al fuoco secondo a UNI EN 13501-1	E
Valore nominale della conducibilità termica $\lambda_D$ [ W/(m*K) ]	0,037
Valore nominale della resistività termica RD [ (m²*K)/ W ]	1,60(60) / 2,15(80) / 2,70(100) / 3,20(120) / 3,75(140) / 4,30(160) / 4,85(180) / 5,40(200) / 5,90 (220) /6,45(240)
Peso specifico [kg / m³]	ca. 110
Fattore di resistenza alla diffusione del vapore acqueo $\mu$	3
Valore sd [m]	0,18(60) / 0,24(80) / 0,3(100) /0,36(120) / 0,42(140) / 0,48(160) / 0,54(180) /0,6(200) / 0,66(220) / 0,72(240)
Capacità termica specifica c [J /(kg*K)]	2.100
Sollecitazione di compressione per 10 % di distorsione $\sigma_{10}$ [N / mm²]	0,05
Resistenza a compressione [kPa]	50
Resistenza a trazione $\perp$ [kPa]	10
Assorbimento d'acqua istantaneo [kg/m²]	$\leq$ 1,0
Materiali utilizzati	Fibra di legno, Resina PUR, Paraffina
Codice rifiuto (EAK)	030105
Valore di calcolo della conducibilità termica secondo la $\lambda$ [ W / (m*K) ]	0,037
Indice caratteristico di reazione al fuoco BKZ	4.3
Classe di comportamento al fuoco in base alle Direttive di protezione al fuoco della VKF (Associazione cantonale per la sicurezza antincendio)	RF3

## FORMATI

Spessore mm	Formato mm	Copertura utile mm	Spigoli	Peso [kg/m <sup>2</sup> ]	Pannelli / Bancale	m <sup>2</sup> / Bancale	Peso / Bancale [kg]
60	1.350 * 600	1.350 * 600	Spigolo vivo	6,60	38	30,780	ca. 185
80	1.350 * 600	1.350 * 600	Spigolo vivo	8,80	28	22,680	ca. 181
100	1.350 * 600	1.350 * 600	Spigolo vivo	11,00	22	17,820	ca. 178
120	1.350 * 600	1.350 * 600	Spigolo vivo	13,20	18	14,580	ca. 175
140	1.350 * 600	1.350 * 600	Spigolo vivo	15,40	16	12,960	ca. 181
160	1.350 * 600	1.350 * 600	Spigolo vivo	17,60	14	11,340	ca. 181
180	1.350 * 600	1.350 * 600	Spigolo vivo	19,80	12	9,720	ca. 175
200	1.350 * 600	1.350 * 600	Spigolo vivo	22,00	12	9,720	ca. 194
220	1.350 * 600	1.350 * 600	Spigolo vivo	24,20	10	8,100	ca. 178
240	1.350 * 600	1.350 * 600	Spigolo vivo	26,40	10	8,100	ca. 194
60	1.880 * 600	1.855 * 575	M+F	6,60	38	42,864	ca. 308
80	1.880 * 600	1.855 * 575	M+F	8,80	28	31,584	ca. 303
100	1.880 * 600	1.855 * 575	M+F	11,00	22	24,816	ca. 298
120	1.880 * 600	1.855 * 575	M+F	13,20	18	20,304	ca. 292
140	1.880 * 600	1.855 * 575	M+F	15,40	16	18,048	ca. 303
160	1.880 * 600	1.855 * 575	M+F	17,60	14	15,792	ca. 303
180	1.880 * 600	1.855 * 575	M+F	19,80	12	13,536	ca. 293
200	1.880 * 600	1.855 * 575	M+F	22,00	12	13,536	ca. 324
220	1.880 * 600	1.855 * 575	M+F	24,20	10	11,280	ca. 298
240	1.880 * 600	1.855 * 575	M+F	26,40	10	11,280	ca. 325

Dimen. Bancale: 1350x600 → 1,35m x 1,20m x 1,20m - 1,34m

Dimen. Bancale: 1880x600 → 1,89m x 1,20m x 1,20m - 1,34m



## INDICAZIONE

In piano e all'asciutto.

Proteggere gli spigoli da danneggiamenti.

Rimuovere il film di imballaggio solo una volta che il pallet si trovi su un fondo piano e asciutto.

Seguire quanto previsto nei confronti della polvere.

## CERTIFICAZIONI



Gestione della qualità  
ISO 9001:2015





# NORDTEX ISOREL

## PANNELLI IN FIBRA DI LEGNO MULTIUSO



- Elevata resistenza alla compressione
- Elevata protezione dal calore estivo
- Eccellenti proprietà isolanti
- Ottimale combinazione per massetti ad alta resistenza a secco e ad umido
- Pannelli isolanti indicati per massetti a base di asfalto colato
- Ecologico e sostenibile, smaltibile come normale legno



### CAMPI DI APPLICAZIONE

Versatile pannello da costruzione in fibre naturali di legno per tetto, pareti e pavimenti.

### DATI TECNICI

Fabbricazione controllata secondo la normativa	DIN EN 13986
Identificazione dei pannelli	EN 622-4 SB – E1
Comportamento al fuoco secondo la norma EN 13501-1	E
Conducibilità termica $\lambda_D$ [W/(m*K)]	0,05
Resistenza termica $R_D$ [(m <sup>2</sup> *K) / W]	0,16(8) / 0,20(10) / 0,24(12) / 0,30(15) / 0,38(19)
Densità [Kg/m <sup>3</sup> ]	ca. 230
Coefficiente di resistenza alla diffusione di vapore acqueo $\mu$	5
Valore $s_d$ [m]	0,04(8) / 0,05(10) / 0,06(12) / 0,08(15) / 0,1(19)
Calore specifico $c$ [J/(kg*K)]	2.100
Sollecitazione di compressione per 10 % di distorsione $\delta_{10}$ [N/ mm <sup>2</sup> ]	$\geq 0,10$
Resistenza a compressione [kPa]	$\geq 100$
Materiali utilizzati	Fibra di legno
Codice rifiuto (CER)	030105/170201, rifiuti della lavorazione del legno e della produzione di pannelli e mobili

### FORMATI

Spessore	Formato mm		Peso [kg/m <sup>2</sup> ]	Bancale		
	Lung.	Larg.		Pannelli	[m <sup>2</sup> ]	Peso [kg]
8	1.200	1.000	1,8	138	165,6	ca. 331
10	2.500	1.200	2,3	114	342,0	ca. 752
12	2.500	1.200	2,8	95	285,0	ca. 752
15	2.500	1.200	3,5	76	228,0	ca. 752
19	2.500	1.200	4,4	60	180,0	ca. 752

Dimen. Bancale: 1200x1000 → 1,00m x 1,20m x 1,30m  
 Dimen. Bancale: 2500x1200 → 2,50m x 1,20m x 1,24m – 1,30m

CERTIFICAZIONI



Gestione della qualità ISO 9001:2015





# NORDTEX ROOF DRY

## PANNELLO ISOLANTE IN FIBRA DI LEGNO PER COPERTURE PIANE



- Particolarmente adatto per l'isolamento di tetti piani
- Elevata protezione dal caldo estivo
- Ottima protezione contro il freddo
- Elevata sicurezza grazie alla continua idrofobicità
- Elevata resistenza alla compressione
- Ecologico, ecologico e riciclabile come il legno
- Prodotto a secco



### CAMPI DI APPLICAZIONE

Per applicazioni in piano per tetti piani e pavimenti

### DATI TECNICI

Prodotto e monitorato secondo la norma	DIN EN 13171
Marcatura del pannello	WF - EN 13171 - T5 - DS(70/-)2 - CS(10 \ Y)100 - TR10 - WS1,0 - MU3
Formazione di bordi	smussati
Comportamento al fuoco secondo DIN EN 13501-1	E
Valore nominale della conducibilità termica $\lambda_D$ [ W / ( m* K ) ]	0,040
Valore nominale Resistenza termica $R_D$ [(m <sup>2</sup> * K) / W]	1,50 (60) / 2,00 (80) / 2,50 (100) / 3,00 (120) / 3,50 (140) / 4,00 (160) / 4,50 (180) / 5,00 (200)
Densità [kg / m <sup>3</sup> ]	ca. 140
Indice di resistenza alla diffusione del vapore acqueo $\mu$	3
Valore $s_d$ [m]	0,18 (60) / 0,24 (80) / 0,30 (100) / 0,36 (120) / 0,42 (140) / 0,48 (160) / 0,54 (180) / 0,60 (200)
Capacità termica specifica $c$ [ J / ( kg* K ) ]	2.100
Assorbimento d'acqua a breve termine [kg / m <sup>2</sup> ]	≤ 1,0
Sollecitazione di compressione al 10 % di compressione $\delta_{10}$ [N / mm <sup>2</sup> ]	0,10
Resistenza a compressione [kPa]	100
Resistenza alla trazione perpendicolare al piano del pannello $\perp$ [kPa]	≥ 10
Resistenza di flusso in funzione della lunghezza [(kPa*s) / m <sup>2</sup> ]	≥ 100
Materiali utilizzati	Fibra di legno, resina PUR, paraffina
Codice rifiuto (CER)	030105 / 170201, smaltimento come legno e materiali a base di legno

### FORMATI

Formato mm			Peso [kg/m <sup>2</sup> ]	Bancale		
Spessore	Lung.	Larg.		Pannelli	[m <sup>2</sup> ]	Peso [kg]
60	800	800	8,4	38	24,32	ca. 214
80	800	800	11,2	28	17,92	ca. 208
100	800	800	14,0	22	14,08	ca. 203
120	800	800	16,8	18	11,52	ca. 198
140	800	800	19,6	16	10,24	ca. 205
160	800	800	22,4	14	8,96	ca. 204
180	800	800	25,2	12	7,68	ca. 197
200	800	800	28,0	12	7,68	ca. 218

Dimen. Bancale: 800x800 → 1,20m x 0,80m x 1,24m - 1,36m

### CERTIFICAZIONI

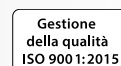



# NORDTEX FLEX 036

## ISOLAMENTO TERMICO FLESSIBILE IN FIBRA DI LEGNO



- Il pannello flessibile in fibra di legno con la migliore conducibilità termica disponibile
- Struttura migliorata, maggior resistenza, minor produzione di polvere
- Eccellente capacità d'incastro, si adatta facilmente alle forme dei profili
- Lavorazione semplice, senza effetti negativi sulla pelle
- Eccellente protezione dal calore estivo
- Particolarmente traspirante per proteggere la costruzione
- migliora la qualità biologica dell'involucro abitativo ecologico ecosostenibile e riciclabile



### CAMPI DI APPLICAZIONE

Isolamento comprimibile flessibile per tetti, pareti e solai. Isolamento dell'intercapedine di tramezze, contropareti e vani di installazione. Isolamento del tetto tra le strutture portanti

### DATI TECNICI

Fabbricazione controllata secondo la normativa	DIN EN 13171
Identificazione dei pannelli	WF - EN 13171 - T3 - TR1 - AF5
Comportamento al fuoco secondo la norma EN 13501-1	E
Conducibilità termica $\lambda_D$ [W/(m*K)]	0,036
Resistenza termica RD [(m <sup>2</sup> *K) / W]	0,80(30) / 1,10(40) / 1,35(50) / 1,65(60) / 2,20(80) / 2,75(100) / 3,30(120) / 3,85(140) / 4,40(160) / 5,00 (180) / 5,55(200) / 6,10(220) / 6,65(240)
Densità [Kg/m <sup>3</sup> ]	ca. 50
Coefficiente di resistenza alla diffusione di vapore acqueo $\mu$	2
Calore specifico c [J/(kg*K)]	2.100
Resistenza idraulica relativa alla lunghezza [(kPa*s) / m <sup>2</sup> ]	≥5
Materiali utilizzati	Fibra di legno, fibre poliolefiniche, solfato di ammonio
Codice rifiuto (CER)	030105/170201, rifiuti della lavorazione del legno e della produzione di pannelli e mobili

### FORMATI

Spessore	Formato mm		Peso [kg/m <sup>2</sup> ]	Bancale		
	Lung.	Larg.		Pannelli	[m <sup>2</sup> ]	Peso [kg]
30	1.220	575	1,8	160	112,24	ca. 202
40	1.220	575	2,4	120	84,18	ca. 202
50	1.220	575	3,0	90	63,14	ca. 189
60	1.220	575	3,6	80	56,12	ca. 202
80	1.220	575	4,8	60	42,09	ca. 202
100	1.220	575	6,0	48	33,67	ca. 202
120	1.220	575	7,2	40	28,06	ca. 202
140	1.220	575	8,4	32	22,45	ca. 189
160	1.220	575	9,6	30	21,05	ca. 202
180	1.220	575	10,8	24	16,84	ca. 182
200	1.220	575	12,0	24	16,84	ca. 202
220	1.220	575	13,2	20	14,03	ca. 185
240	1.220	575	14,4	20	14,03	ca. 202

Dimen. Bancale: 1,15m x 1,22m x 2,20m - 2,65m

## FORMATI

Formato mm			Peso [kg/m <sup>2</sup> ]	Bancale		
Spessore	Lung.	Larg.		Pannelli	[m <sup>2</sup> ]	Peso [kg]
40	1.220	600	2,0	60	87,84	ca. 176
60	1.220	600	3,0	40	58,56	ca. 176
80	1.220	600	4,0	30	43,92	ca. 176
100	1.220	600	5,0	24	35,14	ca. 176
120	1.220	600	6,0	20	29,28	ca. 176
140	1.220	600	7,0	16	23,42	ca. 164
160	1.220	600	8,0	15	21,96	ca. 176
200	1.220	600	10,0	12	17,57	ca. 176
220	1.220	600	11,0	10	14,64	ca. 161
240	1.220	600	12,0	10	14,64	ca. 176

Dimen. Bancale: 1,15m x 1,22m x 2,20m - 2,65m



## CERTIFICAZIONI





# NORDTEX FLEX 038

## ISOLAMENTO TERMICO FLESSIBILE IN FIBRA DI LEGNO



- Eccellenti proprietà isolanti, in estate come in inverno
- Posa facile
- Traspirante, favorisce un ambiente confortevole e salutare
- Materiale da costruzione testato e autorizzato in base alle norme europee in vigore
- Riciclabile, ecologico, rispetta l'ambiente



### CAMPI DI APPLICAZIONE

Isolamento comprimibile flessibile per tetti, pareti e solai. Isolamento dell'intercapedine di tramezze, contropareti e vani di installazione. Isolamento del tetto tra le strutture portanti.

### DATI TECNICI

Fabbricazione controllata secondo la normativa	DIN EN 13171
Identificazione dei pannelli	WF - EN 13171 - T3 - TR1 - AF5 - MU2
Comportamento al fuoco secondo la norma EN 13501-1	E
Conducibilità termica $\lambda_D$ [W/(m*K)]	0,038
Resistenza termica RD [(m <sup>2</sup> *K) / W]	1,05(40) / 1,55(60) / 2,10(80)
Densità [Kg/m <sup>3</sup> ]	ca. 50
Coefficiente di resistenza alla diffusione di vapore acqueo $\mu$	2
Calore specifico c [J/(kg*K)]	2.100
Resistenza idraulica relativa alla lunghezza [(kPa*s) / m <sup>2</sup> ]	≥5
Materiali utilizzati	Fibra di legno, fibre poliolefiniche, solfato di ammonio
Codice rifiuto (CER)	030105/170201, rifiuti della lavorazione del legno e della produzione di pannelli e mobili

### FORMATI

Formato mm			Peso [kg/m <sup>2</sup> ]	Bancale		
Spessore	Lung.	Larg.		Pannelli	[m <sup>2</sup> ]	Peso [kg]
40	1.200	625	2,4	120	90	ca. 198
60	1.200	625	3,6	80	60	ca. 198
80	1.200	625	4,8	60	45	ca. 180

Dimen. Bancale: 1,25m x 1,2m x 2,55m - 21 bancali/carico

CERTIFICAZIONI



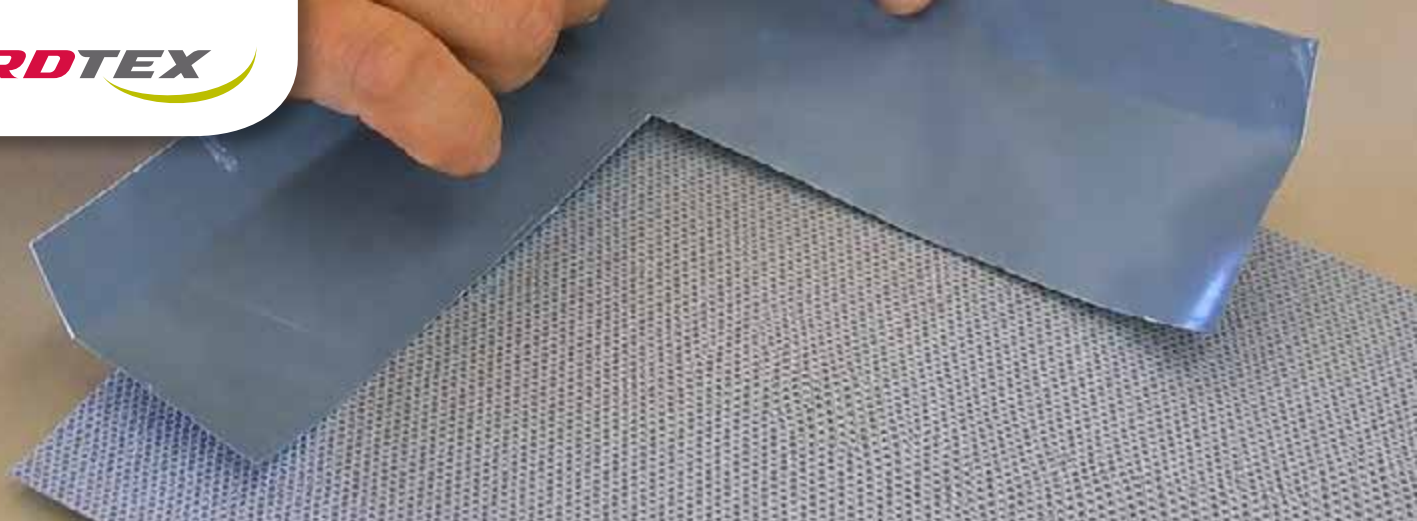

# NORDTEX FIX

## CUNEI DI ISOLAMENTO IN FIBRA DI LEGNO PER DAVANZALI



- Protezione affidabile nei confronti della pioggia battente e della neve
- Sicurezza duratura nei collegamenti della finestra nelle costruzioni in legno
- Combinazione ideale con NORDTEX Protect per cappotti esterni
- Facile da installare
- Disponibile in formati tradizionali
- Lavorazione sicura tramite accessori NORDTEX

### CAMPI DI APPLICAZIONE

Per il montaggio dei davanzali come secondo strato incanalatore d'acqua



### DATI TECNICI

Spessore in [mm]	16	20	23	25	30
Lunghezza in [mm]	1.350				
Pendenza	5°				
Comportamento al fuoco secondo UNI EN 13501-1	E				
Valore di calcolo della conducibilità termica $\lambda$ [ W / ( m* K ) ]	0,045				
Fattore di resistenza alla diffusione del vapore acqueo $\mu$	7				
Resistenza alla pressione idraulica in [mm] colonna d'acqua	$\geq 4.000$				
Resistenza alla compressione [kPa]	200				
Carbonio trattenuto [kg CO <sup>2</sup> equ./m <sup>3</sup> ]	260				
Materiali utilizzati	Fibra di legno, resina PUR, paraffina, tessuto-non-tessuto				

Lo spessore va concordato con il produttore delle finestre

### FORMATI

Formato mm			Pacco	
Spessore	Lung.	Larg.	Pannelli	[ml]
16 (8)	1.350	100	10	13,50
20 (8)	1.350	140	10	13,50
23 (8)	1.350	180	10	13,50
25 (8)	1.350	200	10	13,50
30 (8)	1.350	260	10	13,50

### CERTIFICAZIONI

Gestione della qualità ISO 9001:2015

multi UDB

## NORDTEX FIX 2.0

### CUNEO DI ISOLAMENTO IN FIBRA DI LEGNO PER DAVANZALI



- Pannello idrorepellente e isolante in fibra di legno, con membrana funzionale laminata e profilo 2.0 per parapetto integrato in plastica con gocciolatoio e rete in fibra di vetro
- Per installazione sotto i davanzali delle finestre come secondo strato incanalatore d'acqua



#### CAMPI DI APPLICAZIONE

Per il montaggio dei davanzali come secondo strato incanalatore d'acqua

#### DATI TECNICI

Spessore in [mm]	16	20	23	25	30
Lunghezza in [mm]	1.350				
Pendenza	5°				
Comportamento al fuoco secondo UNI EN 13501-1	E				
Valore di calcolo della conducibilità termica $\lambda$ [ W / ( m* K ) ]	0,045				
Fattore di resistenza alla diffusione del vapore acqueo $\mu$	7				
Resistenza alla pressione idraulica in [mm] colonna d'acqua	$\geq 4.000$				
Resistenza alla compressione [kPa]	200				
Carbonio trattenuto [kg CO <sup>2</sup> equ./m <sup>3</sup> ]	260				
Materiali utilizzati	Fibra di legno, resina PUR, paraffina, tessuto-non-tessuto				

Lo spessore va concordato con il produttore delle finestre

#### FORMATI

Formato mm			Pacco	
Spessore	Lung.	Larg.	Pannelli	[ml]
16 (8)	1.350	100	10	13,50
20 (8)	1.350	140	10	13,50
23 (8)	1.350	180	10	13,50
25 (8)	1.350	200	10	13,50
30 (8)	1.350	260	10	13,50

#### CERTIFICAZIONI

Gestione  
della qualità  
ISO 9001:2015

# NORDTEX INTERNAL

## PANNELLI ISOLANTI RIGIDI PER PARETI INTERNE INTONACABILI



- Pannello intonacabile per pareti interne con calce o argilla
- Elevata resistenza alla compressione
- Eccelente protezione dal calore estivo e dal freddo invernale
- Notevoli proprietà isolanti
- Aperto alla diffusione di vapore acqueo
- Regolatore igrometrico grazie alla grande capacità di assorbimento
- Apporta un'atmosfera interna veramente sana e di comfort naturale
- Riciclabile, ecologico, rispetta l'ambiente
- Materiale da costruzione testato e autorizzato secondo le norme europee



### CAMPI DI APPLICAZIONE

Pannelli isolanti rigidi per pareti interne intonacabili con calce naturale o argilla. Il campo di applicazione deve essere protetto dall'umidità.

### DATI TECNICI

Fabbricazione controllata secondo la normativa	EN 13171
Identificazione dei pannelli	WF - EN 13171 - T4 - CS(10\Y)50 - TR2,5 - AFR100
Bordo	spigolo vivo / incastro
Comportamento al fuoco secondo la norma EN 13501-1	E
Conducibilità termica $\lambda_D$ [W/(m*K)]	0.038
Resistenza termica $R_D$ [(m <sup>2</sup> *K) / W]	1,05(40) / 1,55(60) / 2,10(80)
Densità [Kg/m <sup>3</sup> ]	circa 160
Resistenza al passaggio del vapore acqueo $\mu$	5
Valore $s_d$ [m]	0,2(40) / 0,3(60) / 0,4 (80)
Calore specifico $c$ [J/(kg*K)]	2.100
Resistenza alla compressione [kPa]	50
Resistenza idraulica relativa alla lunghezza [(kPa*s) / m <sup>2</sup> ]	$\geq 100$
Componenti	Fibra di legno, Incollatura degli strati
Codice rifiuti AVV	030105/170201

### FORMATI

#### Formato con bordo liscio

Spessore mm	Formato mm	Peso [kg/m <sup>2</sup> ]	Pannelli / Bancale	m <sup>2</sup> / Bancale	Peso / Bancale [kg]
40	1.200x380	6,40	84	38,304	245
60		9,60	57	25,992	250
80		12,80	42	19,152	245
100		16,00	33	15,048	241

#### Formato con bordo ad incastro sui quattro lati

Spessore mm	Formato mm	Peso [kg/m <sup>2</sup> ]	Pannelli / Bancale	m <sup>2</sup> / Bancale	Peso / Bancale [kg]
40	1.200x380	6,40	84	38,304	245
60		9,60	57	25,992	250

Dimen. Bancale: 1200x380 → 1,20m x 0,80m x 1,27m

### CERTIFICAZIONI



# NORDTEX PROTECT

## PANNELLI ISOLANTI IN FIBRA DI LEGNO PER CAPPOTTO



- Fibra di legno intonacabile, per cappotti termici con omologazione dell'istituto edile della Germania.
- Pannelli idrorepellenti e traspiranti, per costruzioni robuste
- Eccellenti proprietà isolanti sia in estate che in inverno
- Qualità del prodotto riconosciuta da anni; superficie dei pannelli maschio e femmina levigata su entrambi i lati
- Già a partire dai pannelli da 40mm utilizzabile per l'insufflaggio di materiale isolante
- Lavorazione economica
- Approvato per costruzioni resistenti al fuoco fino a F90-B



### CAMPI DI APPLICAZIONE

Sistema isolante con pannelli di fibra di legno intonacabili per sistemi di costruzione in legno.

### DATI TECNICI

	Tipo H	Tipo M
Identificazione dei pannelli	WF EN 13171 - T5 - DS(70/90)3 - CS (10 \ Y)150 - TR20(30) - WS1,0 - MU5	WF EN 13171 - T5 - DS(70/90)3 - CS (10 \ Y)100 - TR15(30) - WS1,0 - MU5
Classe di reazione al fuoco EN 13501-1	E	
Conducibilità termica dichiarata $\lambda_D$ W / (m*K)	0,048	0,046
Conducibilità termica di calcolo $\lambda$ [W / (m*K)]	0,05	0,048
Densità [kg/m <sup>3</sup> ]	ca. 265	ca. 230
Resistenza al passaggio del vapore acqueo $\mu$	5	
Calore specifico c [J/(kg* K)]	2.100	
Resistenza alla compressione [kPa]	180	100
Tolleranza di perpendicolarità secondo EN 824	3 mm / m	
Resistenza alla trazione $\perp$ [kPa]	20	15
Stabilità dimensionale 48h, 70°C, 90%. Umidità relativa	≤ 3%	
Codice rifiuto (CER)	030105 / 170201	

### FORMATI

	Formato mm			Peso [kg/m <sup>2</sup> ]	Bancale		
	Spessore	Lung.	Larg.		Pannelli	[m <sup>2</sup> ]	Peso [kg]
Tipo H	40	2.800	1.250	10,7	28	98,00	ca. 1047
Tipo H	60	2.800	1.250	16,0	19	66,50	ca. 1065
Tipo H	20	1.350	500	3,6	112	75,60	ca. 270
Tipo H	20	1.350	500	3,6	6	4,05	ca. 14

Pannelli con bordo ad incastro (M+F)							
	Formato mm			Peso [kg/m <sup>2</sup> ]	Bancale		
	Spessore	Lung.	Larg.		Pannelli	[m <sup>2</sup> ]	Peso [kg]
Tipo H	40	1.325	600	10,8	56	44,52	ca. 481
Tipo H	60	1.325	600	16,2	38	30,21	ca. 489
Tipo M	80	1.325	600	18,4	28	22,26	ca. 410
Tipo M	100	1.325	600	23,0	22	17,49	ca. 402

### CERTIFICAZIONI



Produzione certificata secondo norma ISO 9001:2008





# NORDTEX PROTECT DRY

## PANNELLI ISOLANTI IN FIBRA DI LEGNO PER CAPPOTTO



- Pannello porta intonaco in fibra di legno
- Ideale per costruzioni a telaio in legno, per pareti in legno massiccio e per il risanamento di pareti in muratura
- Sistema economico ma resistente
- Ottenuto con procedimento di produzione a secco; pannelli isolanti particolarmente leggeri e stabili
- Eccellente isolamento termico in inverno, ottima protezione dal calore in estate
- Pannelli idrorepellenti e al tempo stesso permeabili al vapore per costruzioni robuste
- Certificazione tedesca ABZ  
ETA-16/0400

### CAMPI DI APPLICAZIONE

Pannello isolante intonacabile in fibra di legno

### DATI TECNICI

Identificazione dei pannelli UNI EN 13171	WF – EN 13171 – T5 – DS(70,90)3 – CS(10\Y)50 – TR10 – WS1,0 – MU3
Classe di reazione al fuoco UNI EN 13501-1	E
Valore nominale della conducibilità termica $\lambda_D$ [ W / ( m*K ) ]	0,037
Peso specifico apparente [ kg / m <sup>3</sup> ]	ca. 110
Fattore di resistenza alla diffusione del vapore acqueo $\mu$	3
Capacità termica spec. c [ J / ( kg*K ) ]	2100
Resistenza a compressione [ kPa ]	50
Resistenza a trazione $\perp$ [ kPa ]	10
Componenti	Fibra di legno, resina PUR, paraffina
Codice rifiuto (CER)	030105 / 170201

### FORMATI

Formato mm			Spigolo	Peso [kg/m <sup>2</sup> ]	Bancale		
Spessore	Lung.	Larg.			Pannelli	[m <sup>2</sup> ]	Peso [kg]
100	1.200	400	vivo	11,0	22	10,56	ca. 116
120	1.200	400		13,2	18	8,64	ca. 114
140	1.200	400		15,4	16	7,68	ca. 118
160	1.200	400		17,6	14	6,72	ca. 118
180	1.200	400		19,8	12	5,76	ca. 114
200	1.200	400		22,0	12	5,76	ca. 127
220	1.200	400		24,2	10	4,80	ca. 116
240	1.200	400		26,4	10	4,80	ca. 127
80	600	400		8,8	56	13,44	ca. 118

Dimen. Bancale: 1200x400 → 1,20m x 0,80m x 1,26m – 1,39m - Dimen. Bancale: 600x400 → 1,20m x 0,80m x 1,27m

### INDICAZIONE

NORDTEX protect dry stoccare su superfici orizzontali, piane e asciutte. Proteggere gli spigoli da danneggiamenti. Rimuovere il film di imballaggio solo in un ambiente asciutto e conservare il foglio illustrativo allegato al pallet. Rispettare le norme per la rimozione delle polveri.

CERTIFICAZIONI



FORUM  
HOLZBAU  
PREMIUM  
PARTNER

Gestione  
della qualità  
ISO 9001:2015





# NORDTEX UNIVERSAL

## PANNELLO PER SOTTOCOPERTURA E PARETE



- Elevata resistenza alla compressione, calpestabile nelle zone di appoggio
- Riduce i ponti termici strutturali
- Particolarmente aperto alla diffusione, indicato per tetti coibentati senza ventilazione
- Resistente alla pioggia senza ulteriore aggiunta di rivestimento con una pendenza del tetto  $\geq 18$
- Protezione efficace contro vento, polvere, umidità e rumore e eccellente protezione dal calore estivo
- Completamente idrofobizzato, nessun post-trattamento degli spigoli di taglio
- Ecologico, ecocompatibile e riciclabile



### CAMPI DI APPLICAZIONE

Isolamento esterno del tetto o del solaio, protetto dagli agenti atmosferici, isolamento sottotegola, isolamento sotto alle impermeabilizzazioni, coibentazione esterna della parete dietro al rivestimento, coibentazione di strutture con telai e tavole di legno

### DATI TECNICI

Prodotto e controllato in conformità alle norme IT EN 13171 e IT EN 13986	
Identificazione dei pannelli	WF-EN 13171-T5-DS(70,-)2-CS (10Y)200- TR30 - WS1,0 - AF100; EN 622-4 - SB.H - E1
Realizzazione dei bordi	Profilo speciale a maschio e femmina
Comportamento al fuoco secondo a DIN EN 13501-1	E
Valore nominale della conducibilità termica $\lambda_D$ [W/(m*K)] e $\lambda$	0,048 e 0,050
Valore nominale della resistività termica RD [(m²*K)/ W]	0,45 (22) / 0,50 (24) / 0,70 (35) / 1,05 (52) / 1,25 (60)
Peso specifico apparente [kg / m³]	270
Fattore di resistenza alla diffusione del vapore acqueo $\mu$	5
Valore Sd [m]	0,11 (22) / 0,12 (24) / 0,18 (35) / 0,26 (52) / 0,30 (60)
Assorbimento d'acqua a breve termine [kg / m²]	$\leq 1,0$
Capacità termica spec. c [J / (kg*K)]	2.100
Sollecitazione di compr. per 10 % di distorsione $\delta_{10}$ [N / mm²]	0,20
Resistenza a compressione [kPa]	200
Resistenza a trazione $\perp$ [kPa]	$\geq 30$
Resistenza specifica al flusso d'aria [(kPas*s) / m²]	$\geq 100$
Materiali utilizzati	fibra di legno, solfato di alluminio, paraffina, incollaggio degli strati
Codice rifiuto (EAK / AVV)	030105 / 170201
Il valore nominale della conducibilità termica $\lambda_D$ [W/(m*K)]	0,048
Indice di combustibilità	BKZ 4.3
Comportamento all'incendio secondo la direttiva sulla protezione antincendio VHK	RF3

### FORMATI

Spessore mm	Formato mm	Peso [kg/m²]	Pannelli / Bancale	m² / Bancale	Peso / Bancale [kg]
22	2.230 * 600	5,7	104	139,15	ca. 811
35	2.230 * 600	9,1	64	85,63	ca. 794
60	2.230 * 600	15,6	36	48,17	ca. 766

Dimen. Bancale: 2,25m x 1,20m x 1,21m - 1,28m

- Controventante secondo norma tedesca AbZ AbZ Z-9.1-826.

### PANNELLI IN GRANDI FORMATI PER STRUTTURE A TELAIO CONTROVENTATE SECONDO LA NORMA ABZ Z-9.1-826

Spessore mm	Formato mm	Tipologia spigoli	Peso [kg/m²]	Pannelli/Bancale	m² / Bancale	Peso / Bancale [kg]
35	2.800 * 1.250	spigolo vivo	9,1	33	115,5	ca. 1.072
35	2.800 * 1.200	bordo M+F	9,1	33	110,88	ca. 1.028

Dimen. Bancale: 2800x1250 → 2,85m x 1,25m x 1,19m - 1,30m  
Dimen. Bancale: 2800x1200 → 2,80m x 1,20m x 1,30m

### CERTIFICAZIONI



Produzione certificata secondo norma ISO 9001:2008



011-7D003



# NORDTEX UNIVERSAL BLACK

## PANNELLI ISOLANTI RIGIDI PER PARETI ESTERNE



- Disponibile con bordo ad incastro
- Elevata resistenza alla compressione
- Aperto alla diffusione di vapore acqueo
- Materiale da costruzione testato e autorizzato secondo le norme europee



### CAMPI DI APPLICAZIONE

Pannelli isolanti rigidi, trattati e rivestiti con bitume ad incastro per pareti esterne ventilate con aperture tra i listelli fino a 20 mm. Il campo di applicazione deve essere protetto dall'umidità.

### DATI TECNICI

Fabbricazione controllata secondo la normativa	DIN EN 13986 e DIN EN 622
Identificazione dei pannelli	SB.E-E1
Bordo pannello	incastro maschio/femmina
Comportamento al fuoco secondo la norma EN 13501-1	E
Conducibilità termica $\lambda_D$ [W/(m*K)]	0,05
Resistenza termica $R_D$ [(m <sup>2</sup> *K) / W]	0,4(22) / 0,70(35)
Densità [Kg/m <sup>3</sup> ]	260
Resistenza al passaggio del vapore acqueo $\mu$	5
Valore $s_d$ [m]	0,11(22) / 0,18(35)
Calore specifico $c$ [J/(kg*K)]	2.100
Assorbimento d'acqua a breve termine [k/m <sup>2</sup> ]	≤ 1
Resistenza alla compressione [kPa]	150
Resistenza alla trazione [kPa]	≥ 30
Sollecitazione alla flessione con il 10% di compressione $\delta_{10}$ [N/mm <sup>2</sup> ]	0,15
Componenti	Fibra di legno, solfato di alluminio, bitume
Codice rifiuti (EAK)	030105/170201

### FORMATI

Spessore mm	Formato mm	Peso [kg/m <sup>2</sup> ]	Pannelli / Bancale	m <sup>2</sup> / Bancale	Peso / Bancale [kg]
22	2.230x600	5,72	52	69,576	405
35		9,1	64	85,632	795

Dimen. Bancale: 2230x600 → 2,25m x 1,20m x 1,21m - 1,28m

### CERTIFICAZIONI



# NORDTEX UNIVERSAL DRY

## PANNELLI TERMOISOLANTI PER SOTTOCOPERTURA E PARETI IN FIBRA DI LEGNO NATURALE



- Pannello per sottocopertura in nuove costruzioni e ristrutturazioni
- Riduce i ponti termici strutturali
- Protezione efficace contro vento, polvere, umidità e rumore
- Particolarmente traspirante per un'elevata sicurezza della costruzione
- Pannello portaintonaco per ETICS a partire da spessore 40 mm
- Prodotto con procedimento a secco
- Ecologico, ecocompatibile e riciclabile



### CAMPI DI APPLICAZIONE

Isolamento esterno del tetto o del solaio, protetto dagli agenti atmosferici, isolamento sottocopertura, isolamento sotto alle impermeabilizzazioni, isolamento tra i travetti, coperture con intercapedine, ultimo piano non calpestabile ma accessibile, isolamento interno dei solai (parte inferiore) o della coperura, isolamento interno di solai o pavimenti (parte superiore) al di sotto del massetto senza richiesta di prestazione acustica, coibentazione esterna della parete dietro al rivestimento, coibentazione di strutture con telai e tavole di legno, isolamento dei divisori.

### DATI TECNICI

Prodotto e controllato in conformità alle norme UNI EN 13171 e EN 14964	
Identificazione dei pannelli	WF – EN 13171 – T5 – DS(70/-)2 – CS(10V)180 – TR25 – WS1,0 – MU3
Profilo	Maschio e femmina, spigolo vivo
Comportamento al fuoco secondo a UNI EN 13501-1	E
Valore nominale della conducibilità termica $\lambda D$ [ W/(m*K) ]	0,045 (35-40 mm) / 0,043 (52 - 100 mm)
Valore nominale della resistività termica $R_D$ [(m²*K)/ W]	0,75 (35) / 0,85 (40) / 1,20 (52) / 1,40 (60) / 1,85 (80) / 2,30 (100)
Peso specifico [kg / m³]	ca. 210 (35-40 mm) / ca. 180 (52-100 mm)
Fattore di resistenza alla diffusione del vapore acqueo $\mu$	3
Valore $s_d$ [m]	0,11 (35) / 0,12 (40) / 0,16(52) / 0,18 (60) / 0,24 (80) / 0,30 (100)
Assorbimento d'acqua a breve termine [kg / m²]	≤ 1,0
Capacità termica specifica $c$ [J / (kg*K)]	2.100
Sollecitazione di compressione per 10 % di distorsione $\sigma_{10}$ [N / mm²]	0,18
Resistenza a compressione [kPa]	180
Resistenza a trazione $\perp$ [kPa]	≥ 25
Resistenza specifica al flusso d'aria [(kPa*s) / m²]	≥ 100
Materiali utilizzati	Fibra di legno, Resina PUR, Paraffina
Codice rifiuto (EAK)	030105 / 170201, Smaltibile come normale legno e materiali a base legno
Valore di calcolo della conducibilità termica in base a SIA $\lambda$ [W/(m*K)]	0,045 (35,40mm) 0,043 (52-100mm)
Indice di combustibilità	BKZ 4.3
Comportamento all'incendio secondo la direttiva sulla protezione antincendio VHK	RF3

## FORMATI

Spessore mm	Formato mm	Spigolo	Peso [kg/m <sup>2</sup> ]	Pannelli / Bancale	m <sup>2</sup> / Bancale lordo	m <sup>2</sup> / Bancale netto	Peso / Bancale [kg]
35	2.230 * 600	M + F	7,4	64	85,632	81,144	ca. 629
40	1.880 * 600		7,2	56	63,168	59,731	ca. 455
40	2.230 * 600		7,2	56	74,928	71,001	ca. 539
60	1.325 * 600		10,8	38	30,210	28,405	ca. 326
60	1.880 * 600		10,8	38	42,864	40,532	ca. 463
60	2.230 * 600		10,8	36	48,168	45,644	ca. 520
80	1.880 * 600		14,4	28	31,584	29,866	ca. 455
100	1.880 * 600		18,0	22	24,816	23,466	ca. 447

### Dimen. Bancale:

1325x600 mm ca. 1,33 x 1,23 x 1,26 m  
 1880x600 mm ca. 1,89 x 1,20 x 1,22 m  
 2230x600 mm ca. 2,25 x 1,20 x 1,22 m  
 2550x600 mm ca. 2,57 x 1,20 x 1,27 m  
 2550x1175 mm ca. 2,57 x 1,20 x 1,27 m



## CERTIFICAZIONI

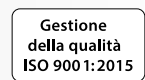

# NORDTEX PHALTEX

## PANNELLI ISOLANTI RIGIDI PER PARETI, COPERTURE E PER ISOLAMENTO DI SOTTOFONDI



- Pannelli in fibra di legno impregnati con bitume
- Elevata resistenza alla compressione
- Ottimo come ultimo strato pedonabile in copertura
- Ottimale combinazione per massetti ad alta resistenza ad umido e a secco
- Aperto alla diffusione di vapore acqueo
- Regolatore igrometrico grazie alla grande capacità di assorbimento
- Apporta un'atmosfera interna veramente sana e di comfort naturale
- Riciclabile, ecologico, rispetta l'ambiente
- Materiale da costruzione testato e autorizzato secondo le norme europee



### CAMPI DI APPLICAZIONE

Pannelli isolanti rigidi per pareti, coperture e per isolamento di sottofondi. Il campo di applicazione deve essere protetto dall'umidità.

### DATI TECNICI

Fabbricazione controllata secondo la normativa EN 13986	
Identificazione dei pannelli	EN622-4SB-E1
Bordo	spigolo vivo
Comportamento al fuoco secondo la norma EN 13501-1	E
Conducibilità termica $\lambda_D$ [W/(m*K)]	0.05
Densità [Kg/m <sup>3</sup> ]	circa 230
Resistenza al passaggio del vapore acqueo $\mu$	5
Valore sd [m]	0,05(10) / 0,06(12) / 0,08(15) / 0,1 (19)
Calore specifico c [J/(kg*K)]	2.100
Sollecitazione alla flessione con il 10% di compressione $\delta_{10}$ [N/mm <sup>2</sup> ]	$\leq 0,15$
Resistenza alla compressione [kPa]	100
Resistenza allo strappo $\wedge$ [kPa]	$\geq 10$
Resistenza idraulica relativa alla lunghezza [(kPa*s) / m <sup>2</sup> ]	$\geq 100$
Componenti	Fibra di legno, bitume, paraffina, agente idrofobizzante
Codice rifiuti (EAK)	030105/170201

### FORMATI

Spessore mm	Formato mm	Peso [kg/m <sup>2</sup> ]	Pannelli / Bancale	m <sup>2</sup> / Bancale	Peso / Bancale [kg]
10	1200x2500	2,30	114	342	752
12		2,76	95	285	752
19		4,37	60	180	752

Dimen. Bancale: 2500x1200 → 2,50m x 1,20m x 1,24m – 1,30m

### CERTIFICAZIONI



# NORDTEX TOP 140

## COIBENTAZIONE DEL SOLAIO DELL'ULTIMO PIANO



- Ideale per l'isolamento del pavimento di mansarde accessibili ma non abitate
- Ottima protezione contro il caldo e il freddo
- Semplice e veloce da posare
- Realizzato con legno fresco di conifere – protezione sostenibile del clima attraverso lo stoccaggio di CO<sub>2</sub>
- Particolarmente traspirante - protegge la costruzione, in quanto non sono necessari pannelli di copertura con funzione di barriera al vapore

**Pannelli isolanti NORDTEX Top – leggeri, maneggevoli e direttamente calpestabili. Ideali per le ristrutturazioni.**

Le esigenze di efficienza energetica degli edifici sono in aumento. Un elevato potenziale di risparmio energetico può essere realizzato con precisione isolando il soffitto dell'ultimo piano. Questo provvedimento è particolarmente facile da realizzare con NORDTEX Top e si ripaga dopo pochi anni.



### CAMPI DI APPLICAZIONE

Coibentazione del solaio dell'ultimo piano

### DATI TECNICI

Prodotto e monitorato secondo la norma DIN EN 13171	
Identificazione della piastra	WF – EN13171 – T5 – CS(10\Y)100 – TR10 – MU3
Formazione dei bordi	smussati
Comportamento al fuoco secondo DIN EN 13501-1	E
Valore nominale della conducibilità termica $\lambda_D$ [ W/ ( m* K ) ]	0,040
Valore nominale Resistenza termica RD [(m <sup>2</sup> * K) / W]	1,95 (80) / 2,40 (100)
Densità apparente [kg / m <sup>3</sup> ]	ca. 140
Indice di resistenza alla diffusione del vapore acqueo $\mu$	3
Valore sd [m]	0,24 (80) / 0,30 (100)
Capacità termica specifica c [J / (kg* K)]	2.100
Sollecitazione di compressione al 10 % di compressione [N / mm <sup>2</sup> ]	0,1
Resistenza alla compressione [kPa]	100
Resistenza alla trazione perpendicolare al piano del pannello $\perp$ [kPa]	10
Resistenza al flusso in funzione della lunghezza [(kPa*s) / m <sup>2</sup> ]	$\geq$ 100
Materiali utilizzati	Fibra di legno, resina PUR, paraffina
Codice rifiuti (EAK)	030105 / 170201, smaltimento come legno e materiali a base di legno
Valore di progetto della conducibilità termica secondo SIA [W/(m*K)]	0,040
Codice antincendio	BKZ 4.3
Gruppo di comportamento al fuoco secondo le direttive VKF sulla protezione antincendio	RF3

### FORMATI

Spessore mm	Formato mm	Peso [kg/m <sup>2</sup> ]	Pannelli / Bancale	m <sup>2</sup> / Bancale	Peso / Bancale [kg]
80	1.200 * 400	11,20	28	13,44	ca. 150
100	1.200 * 400	14,00	22	10,56	ca. 148

Dimen. Bancale: 1200x400 → 1,20m x 0,80m x 1,26m – 1,39m

**Altri spessori disponibili solo per carichi completi**

CERTIFICAZIONI

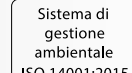
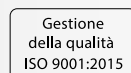



## NORDTEX SPECIAL DRY

### SISTEMA DI ISOLAMENTO IN FIBRA DI LEGNO PER RISANAMENTI



**NEW**  
INTONACABILE  
PER APPLICAZIONE  
A CAPPOTTO

- Pannello di risanamento per l'isolamento ulteriore sopra le travi
- Triplice funzione: strato anti-vento, secondo strato impermeabile all'acqua, isolamento
- Riduzione dei ponti termici strutturali
- Elevata protezione dal calore estivo e buon isolamento acustico
- Può essere posato direttamente sulle travi senza tavolato
- Formato maneggevole, lavorazione particolarmente facile
- Particolarmente permeabile al vapore per una sicurezza elevata nel risanamento degli edifici
- Pannelli sottotegola di tipo UDP-A per tetti con inclinazione  $\geq 16^\circ$ .
- Elevata sicurezza grazie allo speciale profilo



#### CAMPI DI APPLICAZIONE

Isolamento esterno del tetto o del solaio, protetto dagli agenti atmosferici, isolamento sottotegola, isolamento sotto alle impermeabilizzazioni, coibentazione interna del solaio (intradosso) o del tetto, coibentazione interna del solaio o della lastra di fondazione (lato superiore) sotto il massetto senza requisito di insonorizzazione, coibentazione esterna della parete dietro al rivestimento, coibentazione di strutture con telai e tavole di legno, coibentazione di pareti divisorie.

#### DATI TECNICI

Fabbricazione controllata secondo la normativa UNI EN 13171	
Identificazione dei pannelli	WF-EN 13171-T5-CS(10/Y)100-TR10-WS1,0-MU3
Profilo	Profilo speciale a maschio e femmina (compatibile con prodotti NORDTEX Special ottenuti per via umida)
Comportamento al fuoco secondo a UNI EN 13501-1	E
Coefficiente di conduttività termica $\lambda D$ [W/(m*K)]	0,040
Resistenza termica $R_D$ [(m <sup>2</sup> *K) / W]	1,5(60) / 2(80) / 2,5(100) / 3(120) / 3,5(140) / 4(160) / 4,5(180) / 5(200)
Densità [kg / m <sup>3</sup> ]	ca. 140
Fattore di resistenza alla diffusione di vapore acqueo $\mu$	3
Valore $s_d$ [m]	0,18(60) / 0,24(80) / 0,30(100) / 0,36(120) / 0,42(140) / 0,48(160) / 0,54(180) / 0,60(200)
Calore specifico $c$ [J / (kg * K)]	2.100
Resistenza alla flessione a 10% di compressione $\sigma_{10}$ [N / mm <sup>2</sup> ]	0,10
Resistenza a compressione [kPa]	$\geq 100$
Resistenza allo strappo [kPa]	$\geq 10$
Resistenza idraulica relativa alla lunghezza $\perp$ [(kPa * s) / m <sup>2</sup> ]	$\geq 100$
Componenti	Fibra di legno, resina poliuretanic, paraffina
Codice rifiuto (EAK)	030105 / 170201

## FORMATI

Spessore mm	Formato mm	Spigolo	Peso [kg/m <sup>2</sup> ]	Pannelli / Bancale	m <sup>2</sup> / Bancale lordo	m <sup>2</sup> / Bancale netto	Peso / Bancale [kg]
60	1.325 * 600	M + F	8,40	38	30,210	28,405	ca. 254
60	1.880 * 600		8,40	36	40,608	38,399	ca. 341
60	2.230 * 600		8,40	36	48,168	45,644	ca. 405
80	1.325 * 600		11,20	28	22,260	20,930	ca. 249
80	1.880 * 600		11,20	28	31,584	29,866	ca. 354
80	2.230 * 600		11,20	28	37,464	35,501	ca. 420
100	1.325 * 600		14,00	22	17,490	16,445	ca. 245
100	1.880 * 600		14,00	22	24,816	23,466	ca. 347
100	2.230 * 600		14,00	22	29,436	27,893	ca. 412
120	1.880 * 600		16,80	18	20,304	19,199	ca. 341
140	1.880 * 600		19,60	16	18,048	17,066	ca. 354
160	1.880 * 600		22,40	14	15,792	14,933	ca. 354
180	1.880 * 600		25,20	12	13,536	12,800	ca. 341
200	1.880 * 600		28,00	12	13,536	12,800	ca. 379

Dimen. Bancale:  
 1325x600 mm ca. 1,33 x 1,20 x 1,26 m  
 1880x600 mm ca. 1,89 x 1,20 x 1,22 m  
 2230x600 mm ca. 2,25 x 1,20 x 1,22 m

### Formato con bordo liscio

Spessore mm	Formato mm	Spigolo	Peso [kg/m <sup>2</sup> ]	Pannelli / Bancale	m <sup>2</sup> / Bancale	Peso / Bancale [kg]
60	2.800 * 1250	vivo	8,4	19	66,500	ca. 559
80	2.800 * 1250		11,2	14	49,000	ca. 549
100	2.800 * 1250		14,0	11	38,500	ca. 539

Dimen. Bancale: 2800x1250 mm ca. 2,80 x 1,25 x 1,30 m

## I materiali isolanti di nuova generazione per il risanamento del tetto dall'esterno.

Il procedimento ideale prevede innanzitutto la coibentazione dello spazio fra le travi – ad esempio con il materiale isolante flessibile in fibra di legno NORDTEX Flex 036 del sistema NORDTEX. Spesso però le dimensioni delle travi degli edifici vecchi non sono sufficienti a garantire i valori di coibentazione richiesti oggi. Con NORDTEX Special dry è possibile aggiungere l'ulteriore isolamento necessario sopra le travi senza intralciare lo spazio abitativo sotto il tetto. I pannelli isolanti NORDTEX Special dry sono fabbricati con l'innovativo metodo di produzione a secco che permette di ottenere pannelli leggeri e stabili con ottime proprietà isolanti. Quando si risana il tetto dall'esterno è necessario garantire il prima possibile alle stanze sottostanti una protezione dalle intemperie. Sui tetti con inclinazione di almeno 16 gradi il profilo speciale su tutto il perimetro di NORDTEX Special dry garantisce la tenuta al vento e alla pioggia senza bisogno di incollare le fughe (su inclinazioni inferiori diventa possibile con ulteriori accorgimenti).

### I vantaggi in sintesi

**0,040: conduttività termica molto buona** - I pannelli isolanti NORDTEX Special dry garantiscono valori di coibentazione eccezionali. Con NORDTEX Special dry è possibile isolare in modo eccellente il tetto posando uno strato particolarmente poco ingombrante. E grazie all'isolamento sulla parte superiore delle travi si ottiene un'efficace riduzione dei ponti termici.

**Profilo che garantisce una sicura protezione dalle intemperie** - Lo speciale profilo a maschio e femmina di NORDTEX Special dry presenta una geometria di nuova concezione che garantisce facilità di posa e sicurezza a lungo termine.

**Pannelli leggeri, facili da posare** - Con un peso specifico apparente di 140 kg/ m<sup>3</sup> i pannelli isolanti NORDTEX Special dry sono particolarmente leggeri e maneggevoli: in ultima analisi un pannello da 60 mm pesa solo 9,5 kg e può essere trasportato e posato anche da una sola persona. Così è possibile coibentare in modo rapido ed economico anche tetti di grandi dimensioni.

### INDICAZIONE

Conservare NORDTEX Special dry in posizione orizzontale, su una superficie piana e in un ambiente asciutto. Proteggere gli spigoli da danneggiamenti. Rimuovere il film di imballaggio solo una volta che il pallet è posto su una superficie solida, piana e asciutta. Rispettare le regole in vigore per il trattamento delle polveri.

## CERTIFICAZIONI

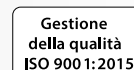



# NORDTEX TRI

## CUNEO ISOLANTE IN FIBRA I LEGNO PER DAVANZALI DI FINESTRE



- Protezione affidabile contro la pioggia battente e la neve spazzata dal vento
- Sicurezza permanente per i collegamenti delle finestre per murature in laterizio
- Ideale per la combinazione con il sistema a cappotte NORDTEX Protect
- Particolarmente facile da installare
- Particolarmente traspirante dal punto di vista della fisica delle costruzioni rappresenta il completamento perfetto per il mattone naturale del materiale da costruzione
- Lavorazione sicura con gli accessori del sistema NORDTEX

### CAMPI DI APPLICAZIONE

Per il montaggio in muratura come secondo strato incanalatore d'acqua sotto il davanzale.

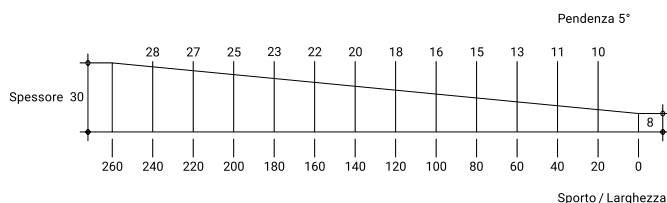

DATI TECNICI	
Spessore del cuneo isolante [mm]	30-8 (conico)
Lunghezza [mm]	1.350
Inclinazione [°]	5
Comportamento al fuoco secondo nach DIN EN 13501-1	E
Valore nominale della conducibilità termica $\lambda$ [W/(m*K)]	0,045
Spessore dello strato d'aria equivalente valore $s_d$ (in media) [m]	0,06
Resistenza a compressione [kPa]	180
Codice rifiuti (AVV)	030105 / 170201, smaltimento come legno e materiali a base di legno

FORMATI			
Formato mm	Spessore mm	Pezzo / Pacchetto	Misuratore di corsa / Pacchetto
1.350 * 200	25 (8)	25	33,75
1.350 * 260	30 (8)	25	33,75

### CERTIFICAZIONI

Gestione della qualità  
ISO 9001:2015

Sistema di gestione ambientale  
ISO 14001:2015

Le informazioni in questo documento si basano sulla nostra esperienza, ma senza garanzia. L'utente è responsabile della verifica prima dell'uso, poiché le condizioni di impiego non sono sotto il nostro controllo. In caso di dubbi, consigliamo test preliminari o supporto tecnico. Nordtex si riserva il diritto di modificare prodotti e dati senza preavviso. Versione 15.6.2026

# NORDTEX INSTALL

## SISTEMI ISOLANTI PER IL PIANO IMPIANTISTICO



- Ideali per la prefabbricazione in fase di produzione
- Il rivestimento interno (es. cartongesso) può essere fissato alla sottostruttura tramite il pannello isolante
- Non è richiesta nessun'altra costruzione di supporto
- Eccellente combinazione con fermacell® e rigips®
- Facile accessibilità per l'installazione di impianti in loco
- Realizzato in fibra di legno naturale



### CAMPI DI APPLICAZIONE

Pannello isolante per il piano d'installazione nelle costruzioni in legno

### L'innovativo pannello isolante per il piano d'installazione

Costruire con sistemi prelaborati aumenta l'efficienza in termini di costi. Un esempio è l'innovativo pannello isolante in fibra di legno NORDTEX Install per il piano di installazione. Con NORDTEX Install, è possibile ridurre significativamente i costi e le tempistiche – fattori fondamentali per le aziende di qualsiasi dimensione in caso di carenza di manodopera e sovraccarico di lavoro.

### DATI TECNICI

Prodotto e controllato secondo DIN EN 13171	
Indicazione del pannello	WF - EN13171 - T5 - CS(10V)100 - TR10 - MU3
Spigoli	Spigolo vivo
Densità [kg/m³]	ca. 140
Conducibilità termica dichiarata λ [W / (m*K)]	0.040
Valore nominale della resistività termica RD [(m*K)/W]	1,25 (50 mm) / 1,50 (60 mm)
Fattore di resistenza alla diffusione del vapore acqueo μ	3
Classe di reazione al fuoco secondo UNI EN 13501-1	E
Valore Sd [m]	0,15 (50 mm) / 0,18 (60 mm)
Resistenza a compressione c [J / (kg*K)]	2.100
Resistenza a compressione [kPa]	≥100
Resistenza a trazione ortogonale al pannello [kPa]	110
Resistenza al flusso in direzione longitudinale [(kPa*s)/m²]	≥100
Materiali utilizzati	Fibra di legno, paraffina, resina PUR
Codice rifiuto (EAK)	030105 / 170201, smaltimento come legno e materiali a base di legno

### FORMATI

Spessore mm	Formato mm Lordo	Spigoli	Pannelli / Bancale	m² / Bancale	Peso [kg/m²]	Peso / Bancale [kg]
<b>Variante non pre-fresata, per montaggio in sito, senza condotti di installazione</b>						
50	2.600 * 600 a)	Spigolo vivo	44	68,640	7,00	ca. 480
Dimen. Bancale: 2600x600 → 2,60m x 1,20m x 1,22m						
<b>Grande formato per la produzione di elementi prefabbricati, con canali di installazione</b>						
50	2.635 * 1.200 b)	Spigolo vivo	22	69,564	5,60	ca. 487
60	2.650 * 1.200 c)	Spigolo vivo	19	60,420	8,40	ca. 507
Dimen. Bancale: 2635x1200 → 2,64m x 1,20m x 1,25m						
Dimen. Bancale: 2650x1200 → 2,65m x 1,20m x 1,28m						

a) Formati personalizzati su richiesta

b) Fresature 50\*25mm (larghezza\*profondità); Distanza tra le fresature 75mm; Distanza dal bordo 35mm

c) Uso consigliato solo in combinazione con intonaco

CERTIFICAZIONI



Gestione della qualità ISO 9001:2015

Sistema di gestione ambientale ISO 14001:2015

# NORDTEX SAFE

## PANNELLI ISOLANTI RIGIDI PREACCOPIATI TRASPIRANTI PER COPERTURE



- Disponibile con incastro maschio-femmina
- Elevata resistenza alla compressione
- Eccellente protezione dal calore estivo e dal freddo invernale
- Notevoli proprietà isolanti
- Aperto alla diffusione di vapore acqueo
- Regolatore igrometrico grazie alla grande capacità di assorbimento
- Apporta un'atmosfera interna veramente sana e di comfort naturale
- Riciclabile, ecologico, rispetta l'ambiente
- Materiale da costruzione testato e autorizzato secondo le norme europee



### CAMPI DI APPLICAZIONE

Pannelli isolanti rigidi preaccoppiati con membrana impermeabilizzante traspirante per coperture con inclinazione minima di 5°.

### DATI TECNICI

Fabbricazione controllata secondo la normativa EN 13171

	40	60-100	120-160	180-240
Identific. pannelli mm - WF-EN 13171-T5	CS(10\Y)200-TR30-WS1	CS(10\Y)100-TR10-WS1	CS(10\Y)50-TR10-WS1	CS(10\Y)50-TR10-WS1
Bordo	incastro maschio femmina			
Classe di reazione al fuoco UNI EN13501-1	E			
Conducibilità termica $\lambda D$ [W/(m*K)]	0,043	0,040	0,037	0,037
Resistenza termica RD [(m <sup>2</sup> *K) / W]	0,90	1,50(60) / 2,00(80) / 2,50(100)	3,20 (120) / 3,75 (140) / 4,30(160)	4,85 (180) / 5,40 (200) / 6,45(240)
Densità [Kg/m <sup>3</sup> ]	180	140	110	110
Impermeabilità	≥ 4 m			
Valore sd				
Calore specifico c [J/(kg*K)]	2100			
Resistenza alla compressione [kPa]	200	100	50	50
Componenti	Fibra di legno monostrato, paraffina, resina poliuretanic			
Codice rifiuti	030105/170201,170203			

### FORMATI

Formati maneggevoli, ad es. per il montaggio in cantiere

Spessore mm	Formato mm	Spigoli	Pannelli / Bancale	Peso / Bancale [kg]	m <sup>2</sup> / Bancale
40	2230x600	M+F	56	539	74,928
60		M+F	36	404	48,168
80		M+F	28	420	37,464
100		M+F	22	412	29,436
120	1880x600	M+F	18	292	20,304
140		M+F	16	303	18,048
160		M+F	14	303	15,792
180		M+F	12	292	13,536
200		M+F	12	325	13,536
240		M+F	10	325	11,28

Dimen. Bancale: 2230x600 → 2,25m x 1,20m x 1,21m - 1,28m  
 Dimen. Bancale: 1880x600 → 1,89m x 1,20m x 1,20m - 1,34m

### CERTIFICAZIONI



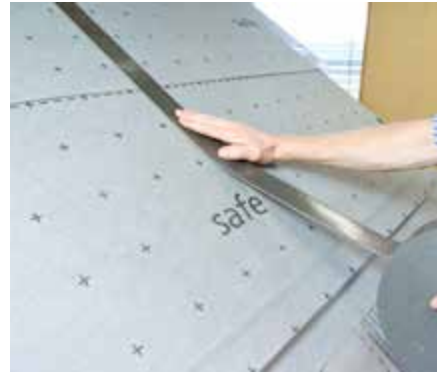

# NORDTEX BASE

## PANNELLO ISOLANTE PER PAVIMENTO STABILE



- Combinazione ottimale per la realizzazione di massetti a secco e a umido ad alta resistenza
- Resistenza a compressione particolarmente alta con 150 kPa
- Pannelli isolanti indicati per massetti a base di asfalto colato
- Eccellenti proprietà isolanti
- Ecologici ed ecocompatibili
- Riciclabili



### CAMPI DI APPLICAZIONE

Isolamento interno dei solai o dei basamenti (estradosso) sotto il massetto, senza prescrizioni di isolamento acustico.  
 Isolamento per telai in legno e sistemi costruttivi in pannelli di legno prefabbricati.  
 Isolamento interno dei muri. Isolamento dei muri divisorii interni.

### DATI TECNICI

Prodotto e controllato in conformità a DIN EN 13171	
Marcatura pannello	WF - EN 13171 - T5 - DS(70,-)2 - CS (10 \Y)150 - TR10 - MU5
Classe di reazione al fuoco secondo la norma EN 13501-1	E
Coefficiente di conduttività termica $\lambda_D$ [W/(m*K)]	0,048
Resistenza termica RD [(m <sup>2</sup> *K) / W]	0,40(20) / 0,80(40) / 1,25(60) / 1,65(80) / 2,05(100)
Densità [kg / m <sup>3</sup> ]	250
Fattore di resistenza alla diffusione di vapore acqueo $\mu$	5
Valore sd [m]	0,1(20) / 0,2(40) / 0,3(60) / 0,4(80) / 0,5(100)
Calore specifico c [J / (kg*K)]	2.100
Resistenza alla flessione a 10% di compressione $\delta_{10}$ [N/mm <sup>2</sup> ]	$\geq 0,15$
Resistenza alla compressione [kPa]	$\geq 150$
Resistenza allo strappo $\perp$ [kPa]	$\geq 10$
Resistenza idraulica relativa alla lunghezza [(kPa*s) / m <sup>2</sup> ]	$\geq 100$
Componenti	fibra di legno, incollaggio a strati
Codice rifiuti (AVV)	030105, smaltimento come legno e materiali a base di legno
Valore nominale di conduttività $\lambda$ [W/(m*K)]	0,048
Resistenza a fuoco in base alle direttive VKF per le protezioni a fuoco	RF3

### FORMATI

Spessore mm	Formato mm	Peso [kg/m <sup>2</sup> ]	Pannelli / Bancale	m <sup>2</sup> / Bancale	Peso / Bancale [kg]
20	1.350 * 600	5,00	112	90,72	ca. 472
40	1.350 * 600	10,00	56	45,36	ca. 471
60	1.350 * 600	15,00	38	30,78	ca. 480
80	1.350 * 600	20,00	28	22,68	ca. 472
100	1.350 * 600	25,00	22	17,82	ca. 463

Dimen. Bancale: 1350x600 → 1,35m x 1,20m x 1,20m - 1,34m

### CERTIFICAZIONI



# NORDTEX THERM SD

## ISOLAMENTO ACUSTICO DA CALPESTIO SOTTO MASSETTO A SECCO



- Isolamento anticalpestio
- Elevata resistenza alla compressione
- Adatto per sistemi di riscaldamento a pavimento
- Posa con massetti umidi e sistemi a secco
- Aperto alla diffusione di vapore acqueo
- Mantiene la stabilità dimensionale nel tempo
- Riciclabile, ecologico, rispetta l'ambiente
- Materiale da costruzione testato e autorizzato secondo le norme europee



### CAMPI DI APPLICAZIONE

Pannelli isolanti rigidi, anticalpestio da posare sotto pavimentazioni a secco.

### DATI TECNICI

Fabbricazione controllata secondo la normativa DIN 13986 e DIN EN 622-4

Identificazione dei pannelli spessore 20/21	WF - EN 13171 - T7 SD50 - CP2
Identificazione dei pannelli spessore 30/31	WF - EN 13171 - T7 SD30 - CP2
Classe di reazione al fuoco secondo la norma EN 13501-1	E
Conducibilità termica $\lambda_D$ [W/(m*K)]	0,038
Resistenza termica RD [(m <sup>2</sup> *K) / W] (20/21) (30/31)	0,50 spess.(20/21) 0,75 spess. (30/31)
Densità [kg / m <sup>3</sup> ]	160
Resistenza al passaggio del vapore acqueo $\mu$	5
Valore sd [m]	0,10/0,15
Calore specifico c [J / (kg*K)]	2.100
Rigidità dinamica (MN/m <sup>3</sup> ) mm.20/21	50
Rigidità dinamica (MN/m <sup>3</sup> ) mm.30/31	30
Resistenza relativa di carico [(kPa*s) / m <sup>2</sup> ]	≥ 100
Componenti	Fibra di legno
Codice rifiuti (EAK)	030105/170201

### FORMATI

Spessore mm	Formato mm	Peso [kg/m <sup>2</sup> ]	Pannelli / Bancale	m <sup>2</sup> / Bancale	Peso / Bancale [kg]
20/21	1.350x600	3,20	116	93,96	301
30/31		4,80	74	59,94	306

Dimen. Bancale: 1350x600 → 1,35m x 1,20m x 1,20m - 1,34m

### CERTIFICAZIONI



# NORDTEX FLEX SD

## ISOLAMENTO ACUSTICO DA CALPESTIO SOTTO MASSETTO A UMIDO



- pannello fonoisolante anticalpestio
- rigidità dinamica estremamente bassa
- Pannello isolante per massetti umidi tipo cemento o anidrite
- Comprimibilità: CP 5



### CAMPI DI APPLICAZIONE

Pannelli isolanti rigidi, anticalpestio da posare sotto pavimentazioni umide.

### DATI TECNICI

Fabbricazione controllata secondo la normativa DIN EN 13171	
Identificazione dei pannelli spessore	WF-EN 13171-T6-SD 18-CP5
Classe di reazione al fuoco secondo la norma EN 13501-1	E
Conducibilità termica $\lambda_D$ [W/(m*K)]	0,038
Resistenza termica RD [(m <sup>2</sup> *K) / W]	0,50 spess.(20/21) 0,75 spess. (30/31)
Densità [kg / m <sup>3</sup> ]	160
Calore specifico c [J / (kg*K)]	2.100
Rigidità dinamica (MN/m <sup>3</sup> ) mm	18
Resistenza relativa di carico [(kPa*s) / m <sup>2</sup> ]	≥ 20
Componenti	Fibra di legno
Codice rifiuti (EAK)	030105/170201

### FORMATI

Spessore mm	Formato mm	Peso [kg/m <sup>2</sup> ]	Pannelli / Bancale	m <sup>2</sup> / Bancale	Peso / Bancale [kg]
20	1.220x575	3,20	240	168,360	303
30		4,80	168	117,852	319

Dimen. Bancale: 1220x575 → 1,15m x 1,22m x 2,20m – 2,65m

## CERTIFICAZIONI



# NORDTEX FLOOR

## PANNELLI ISOLANTI RIGIDI AD INCASTRO



- Isolamento anticalpestio
- Sistema a secco con l'abbinamento di listelli in legno
- Posa a secco
- Aperto alla diffusione di vapore acqueo
- Mantiene la stabilità dimensionale nel tempo
- Riciclabile, ecologico, rispetta l'ambiente
- Materiale da costruzione testato e autorizzato secondo le norme europee



### CAMPI DI APPLICAZIONE

Pannelli isolanti rigidi ad incastro, anticalpestio da posare abbinandoli a listelli in legno senza contatto con la struttura sottostante, ideale per pavimentazioni a secco.

DATI TECNICI	
Fabbricazione controllata secondo la normativa DIN 13171	
Identificazione dei pannelli	WF - EN 13171 - T4 CS(10\Y)50 - TR2,5 - AF100
Bordo	incastro
Comportamento al fuoco secondo la norma EN 13501-1	E
Conducibilità termica $\lambda_D$ [W/(m*K)]	0,038
Resistenza termica RD [(m <sup>2</sup> *K) / W] (20/21) (30/31)	1,05 spess.(40) 1,55 spess. (60)
Valore sd [m]	0,2 spess.(40) 0,3 spess. (60)
Densità [kg / m <sup>3</sup> ]	160
Resistenza al passaggio del vapore acqueo $\mu$	5
Calore specifico c [J / (kg*K)]	2.100
Resistenza alla flessione a 10% di compressione $\delta_{10}$ (N/mm <sup>2</sup> )	0,05
Resistenza alla trazione perpendicolare [kPa]	$\geq 2,5$
Resistenza alla compressione [kPa]	$\geq 50$
Componenti	Fibra di legno, solfato di alluminio, paraffina, colorante
Codice rifiuti (EAK)	30105

FORMATI					
Spessore mm	Formato mm	Peso [kg/m <sup>2</sup> ]	Pannelli / Bancale	m <sup>2</sup> / Bancale	Peso / Bancale [kg]
40	1.200x380	6,40	84	38,30	245
60		9,60	57	25,99	250
Listello in legno ad incas. mm.35x50x200 (1,3 pz/m <sup>2</sup> )				360 pz/bancale	
Listello in legno ad incas. mm.55x50x200 (1,3 pz/m <sup>2</sup> )				330 pz/bancale	
Dimen. Bancale: 1200x380 → 1,20m x 0,80m x 1,27m					

## CERTIFICAZIONI



# NORDTEX ECOSILENT

## SOTTOFONDO PER POSA DI PAVIMENTI IN LAMINATO E PARQUET FINITO



- Sottofondo fonoassorbente per pavimenti in parquet e laminato finiti
- Elevato miglioramento dell'acustica interna
- Prodotto utilizzando il processo a umido
- circa 250 kg/m<sup>3</sup>



### CAMPI DI APPLICAZIONE

Isolamento acustico per LVT e rivestimenti di design per pavimenti per applicazioni a secco.

### DATI TECNICI

Formazione del bordo	smussato
Densità lorda [kg /m <sup>3</sup> ]	ca. 250
Conducibilità termica λ [W/ (m* K)]	0,07 (secondo DIN ISO 10456, Tab. 3)
Resistenza alla diffusione del vapore acqueo μ	5
Materie prime	Fibra di legno, solfato di alluminio, colorante
Codice rifiuti (EAK)	030105 /170201, smaltimento come legno e materiali a base di legno

### CARATTERISTICHE TECNICHE SECONDO EN 16354 / EN 826

		3mm	4mm	5mm	7mm
Resistenza termica [m <sup>2</sup> K/W]	R	0,043	0,057	0,071	0,100
Capacità di compensazione puntuale [mm]	PC	1,0	1,6	2,0	2,9
Resistenza alla diffusione del vapore acqueo [m]	SD	0,02	0,02	0,03	0,04
Resistenza alla compressione [kPa]	CS	> 150			
Riduzione del rumore da impatto [dB]	ISLAM	19			
Reazione al fuoco secondo UNI EN 13501-1	RTF	Efl			
I valori dichiarati soddisfano i maggiori requisiti dell'MMFA per il sottogruppo 2					Si

### FORMATI

Spessore mm	Formato mm	Spigoli	N°/banc. [Pan.]	m <sup>2</sup> / Bancale	Pal./Bilico	Peso / Bancale [kg]
3	790 * 590	spigolo vivo	32 pac. à 20 pan.	298,304	66	214
4			32 pac. à 15 pan.	223,728	66	214
5			26 pac. à 15 pan.	181,779	66	218
7			20 pac. à 15 pan.	139,830	66	225

Dimen. Bancale: 790x590 → 1,20m x 0,80m x 1,20m – 2,00m

### CERTIFICAZIONI



Gestione della qualità ISO 9001:2015





# NORDTEX ZELL

## ISOLANTE IN FIBRA DI LEGNO PER INSUFFLAGGIO



- Senza fughe, senza scarti di taglio, isola vani di ogni spessore e altezza
- Eccellenti proprietà isolanti in inverno
- Eccellente protezione dal calore in estate
- Traspirabilità a garanzia della sicurezza dell'edificio
- Sicurezza grazie alla pluriennale esperienza con il prodotto
- Nessun problema di cedimento nel tempo
- Da fibra di legno selezionata e non trattata
- Esiti prove isolamento acustico e al fuoco disponibili
- Ecologico, sostenibile e riciclabile esattamente come normale legno

Per formare lo strato isolante, le microfibre di legno vengono iniettate sotto elevata pressione nelle cavità chiuse e in tal modo il materiale si adatta alla superficie limitata andandone ad occupare tutti gli spazi. In tal modo NORDTEX Zell é adatto sia per la prefabbricazione industriale (ad es. per elementi di parete completi) sia per risanare edifici esistenti.



### CAMPI DI APPLICAZIONE

Idoneo per la coibentazione di intercapedini in loco.  
 Prefabbricazione di elementi per pareti e solai riempiti di materiale isolante.  
 Materiale isolante ideale per il risanamento di solai e pavimenti.





### DATI TECNICI

Certificazione per la fibra di legno come materiale isolante	
Specifica tecnica qualificata tedesca	12/0011
Classe di reazione al fuoco secondo UNI EN 13501-1	E
Classificazione al fuoco secondo il laboratorio tecnico ITB (EN13501-1+A1:2010) (Certificato02039/18/ZOONZP)	B-s2, d0
Conducibilità termica $\lambda_D$ [W/(m*K)]	0,038 (secondo ETA-12/0011)
Densità consigliata $\rho$ [Kg/m <sup>3</sup> ] • insufflaggio aperto: ultimo piano • insufflaggio in cavità: copertura, parete e solaio	ca. 32-38 ca. 35-45
Fattore di resistenza alla diffusione del vapore acqueo $\mu$	1-2
Capacità termica specifica $c$ [J/(kg*K)]	2.100
Codice rifiuto (EAK)	030105 /170201
Valore di calcolo della conducibilità termica secondo SIA $\lambda$ [W/(m*K)]	0,038
Classificazione di resistenza al fuoco BKZ	BKZ 5.3
Comportamento all'incendio secondo la direttiva sulla protezione antincendio VKF	RF2

### FORMATI

Bancale da 21 sacchi	Dimen. Bancale: 1,20m x 0,80m x 2,60m
----------------------	---------------------------------------

## TABELLA DI MINIMA DENSITÀ

				
		⚡ 0° - 20°	⚡ 20° - 60°	⚡ > 60°
Spessore da isolare	[kg/m³]			
≤ 16 cm	32	35	35	35
≤ 22 cm				
≤ 28 cm				
≤ 34 cm				
≤ 40 cm				

## ISOLANTE CON POSSIBILITÀ ILLIMITATE

Isolando mediante NORDTEX Zell, non é piú rilevante se i vani sono stati realizzati con interassi che rispecchiano le dimensioni standard dei pannelli isolanti. Anche tubi e cavi vengono, grazie all'insufflaggio, automaticamente incorporati nell'isolamento. In tal modo si garantisce un riempimento omogeneo e senza fughe mediante NORDTEX Zell. Tale prodotto può essere utilizzato anche per isolamento aperto, non limitato a cavità. Ciò ha numerosi vantaggi qualora si voglia isolare ponendo uno strato di materiale sfuso su superficie orizzontali, bombate o leggermente inclinate tra le capriate o travi del tetto. Non importa se si tratta di nuova costruzione, ristrutturazione, costruzione in legno o a traliccio – con NORDTEX Zell si isola sempre in maniera conveniente ed ecologica.

## LAVORAZIONE VELOCE E SICUREZZA DURATURA

L'insufflaggio di NORDTEX Zell avviene solo ad opera di Partner specializzati. Vengono anche effettuati corsi pratici in loco, im modo da assicurare ai progettisti e ai committenti una qualità duratura – sia in fase di produzione che di montaggio. NORDTEX Zell viene compresso e spedito in sacchi. Il materiale così compresso viene poi lavorato e posato grazie a macchinari specializzati e incanalato attraverso tubi flessibile in modo da raggiungere il punto di posatura. Vantaggio: sia i macchinari che il materiale nei sacchi rimangono fuori dall'edificio, in modo da garantire una lavorazione agevole anche in stanze e cavità piccole. Con NORDTEX Zell non si hanno scarti di lavorazione e i resti possono essere riutilizzati. Il prodotto NORDTEX Zell, se correttamente stoccato, può essere utilizzato anche dopo diversi anni. Persino in fase di riciclaggio si hanno vantaggi, dato che NORDTEX Zell viene smaltito come normale legno. In tal modo il prodotto si differenzia dalla maggior parte dei materiali isolanti, il cui smaltimento deve rispettare severe norme di sicurezza ed é soggetto a costi aggiuntivi.



## MATERIALE

Fiocchi di fibra di legno prodotti secondo la specifica tecnica qualificata tedesca Z-23.11-1120 con controllo costante di qualità. Il legno utilizzato per NORDTEX Zell proviene esclusivamente da boschi a gestione sostenibile ed é certificato secondo le direttive FSC®.

## INDICAZIONE

NORDTEX Zell stoccare in luogo asciutto.

Rimuovere l'imballaggio solo dopo che i bancali sono stati posizionati su un supporto asciutto a planare.

Attenersi alle prescrizioni relative all'abbattimento delle polveri da legno.

Suggerimento per il calcolo dei quantitativi di materiale: 40 kg/m³ o 2,5 - 3 sacchi/m³

## CERTIFICAZIONI



Le informazioni in questo documento si basano sulla nostra esperienza, ma senza garanzia. L'utente é responsabile della verifica prima dell'uso, poiché le condizioni di impiego non sono sotto il nostro controllo. In caso di dubbi, consigliamo test preliminari o supporto tecnico. Nordtex si riserva il diritto di modificare prodotti e dati senza preavviso. Versione 15.6.2026



# NORDTEX FLOC

## FIOCCHI ISOLANTI IN FIBRA DI CELLULOSA



- Materiale isolante particolarmente ecologico ricavato da carta riciclata selezionata, disponibile anche nella versione senza boro
- Senza fughe, senza scarti di taglio, isola vani di ogni spessore e altezza
- Ottima qualità dei fiocchi isolanti grazie ad una moderna linea di produzione • Eccellenti proprietà isolanti in inverno
- Elevata protezione al caldo in estate
- Traspirabilità a garanzia della sicurezza dell'edificio
- Nessun problema di cedimento nel tempo
- Lavorazione sicura con macchine per insufflaggio tradizionali



### CAMPI DI APPLICAZIONE

Isolamento per insufflaggio per riempire cavità chiuse in pareti, solai e coperture.





Prefabbricazione di moduli per pareti e coperture a riempimento.

Materiale isolante ideale per il risanamento di coperture e pavimenti.

### DATI TECNICI

Certificazione per la fibra di cellulosa come materiale isolante	
Specificazione tecnica qualificata tedesca	DIBT Z-23.11-2070
Benestare tecnico europeo (ETA)	16/0141
Classe di reazione al fuoco secondo UNI EN 13501-1	E
Classificazione al fuoco secondo il laboratorio tecnico ITB (EN13501-1+A1:2010) (Certificato 01963/17/Z00NZP; 02039/18/Z00NZP)	B-s2, d0
Valore nominale della conducibilità termica $\lambda_D$ [W/(m*K)]	0,038
Densità consigliata $\rho$ [Kg/m <sup>3</sup> ] • insufflaggio aperto: ultimo piano. • insufflaggio in cavità: copertura, parete e solaio.	ca. 27-39 ca. 40-60
Resistenza fluidodinamica secondo UNI EN 29053 30 kg/m <sup>3</sup> 45 kg/m <sup>3</sup>	6,2 kPa * s /m <sup>2</sup> 18,4 kPa * s /m <sup>2</sup>
Fattore di resistenza alla diffusione del vapore acqueo $\mu$	1-2
Capacità termica specifica $c$ [J/(kg*K)]	2.100
Codice rifiuto (EAK)	030105 /170201

## TABELLA DI MINIMA DENSITÀ

				
		⊗ 0° - 20°	⊗ 20° - 60°	⊗ > 60°
Spessore da isolare	[kg/m³]			
≤ 16 cm	30	38	43	47
≤ 22 cm	32	40	45	50
≤ 28 cm	34	43	47	52
≤ 34 cm	34	44	49	55
≤ 40 cm	34	48	51	57



### MATERIALE

Fiocchi di cellulosa prodotti secondo la specifica tecnica qualificata tedesca Z-23.11-2070 con controllo costante di qualità. Per il prodotto NORDTEX Floc si usa esclusivamente carta da riciclo selezionata.

### INDICAZIONE

NORDTEX Floc stoccare in luogo asciutto.

Attenersi alle indicazioni di lavorazione.

Rimuovere l'imballaggio di trasporto solo quando il bancale viene posato su un supporto stabile.

Attenersi alle prescrizioni relative all'abbattimento delle polveri da legno.

## CERTIFICAZIONI



FORUM  
HÖLZBAU  
PREMIUM  
PARTNER

Monitorato secondo  
la norma tedesca  
Z-23.11-2070

Gestione  
della qualità  
ISO 9001:2015



# NORDTEX TIMBERFLOC

## ISOLAMENTO DA INSUFFLAGGIO DA FIBRA DI LEGNO E CELLULOSA DA SCATOLE DI CARTONE



- Resa fino al 25% in più rispetto alla cellulosa
- Materiali isolanti in fibra di legno e cellulosa di produzione propria
- Senza giunti, a prova di assestamento, senza fresature necessarie
- Facile stoccaggio e trasporto
- Sacchi e balle consegnati altamente compressi
- Efficiente dal punto di vista energetico ed economico
- Lavorazione rapida

NORDTEX Timberfloc è il primo isolamento da insufflaggio che unisce i vantaggi dei materiali naturali fibra di legno e cellulosa da scatole di cartone: l'aggiunta di cellulosa migliora la fluidità rispetto alla fibra di legno pura, permettendo l'uso di comuni macchine da insufflaggio, anche a bassa potenza. **Grazie all'interblocco tridimensionale delle fibre di legno, è possibile lavorare NORDTEX Timberfloc con una densità inferiore del 10 - 25 % rispetto all'isolamento iniettato ad aria in pura cellulosa.** NORDTEX Timberfloc offre un ottimo isolamento termico in tutte le stagioni e, grazie alla struttura a fibre lunghe, garantisce una resistenza permanente all'assestamento anche con grandi spessori.



### CAMPI DI APPLICAZIONE

Per tutte le cavità chiuse con telaio in legno in tetti, pareti e solai

### DATI TECNICI





Approvazione per fibra di legno sfusa e focchi di cellulosa come isolante termico	
Valutazione tecnica europea (ETA)	23/0465
Classe di reazione al fuoco secondo UNI EN 13501-1	E
Conducibilità termica $\lambda_D$ [W/(m*K)]	0,039
Densità consigliata $\rho$ [Kg/m <sup>3</sup> ] • insufflaggio aperto: ultimo piano • insufflaggio in cavità: copertura, parete e solaio	ca. 32 ca. 42-60
Fattore di resistenza alla diffusione del vapore acqueo $\mu$	1 / 3
Capacità termica specifica $c$ [J/(kg*K)]	2.100
Resistenza al flusso $r$ [kPa * s / m <sup>2</sup> ] secondo EN 29053 30 kg / m <sup>3</sup> w	( $\geq 45$ kg/m <sup>3</sup> ) = 8 ( $< 45$ kg/m <sup>3</sup> - $\geq 35$ kg/m <sup>3</sup> ) = 5 ( $< 35$ kg/m <sup>3</sup> - $\geq 32$ kg/m <sup>3</sup> ) = 4
Materiali	Fibra di legno, focchi di cellulosa, ritardante di fiamma
Codice rifiuto (EAK)	170604 / 170904
Carbonio immagazzinato / Stoccaggio di CO <sub>2</sub> [kg CO <sub>2</sub> equ./m <sup>3</sup> ]	circa 51

### FORMATI

Bancale da 21 sacchi	Dimen. Bancale: 1,20m x 0,80m x 2,60m
----------------------	---------------------------------------

Le informazioni in questo documento si basano sulla nostra esperienza, ma senza garanzia. L'utente è responsabile della verifica prima dell'uso, poiché le condizioni di impiego non sono sotto il nostro controllo. In caso di dubbi, consigliamo test preliminari o supporto tecnico. Nordtex si riserva il diritto di modificare prodotti e dati senza preavviso. Versione 15.6.2026

## TABELLA DI MINIMA DENSITÀ

				
		⚡ 0° - 20°	⚡ 20° - 60°	⚡ > 60°
Spessore da isolare	[kg/m³]			
≤ 16 cm				
≤ 22 cm				
≤ 28 cm	32	42	42	42
≤ 34 cm				
≤ 40 cm				

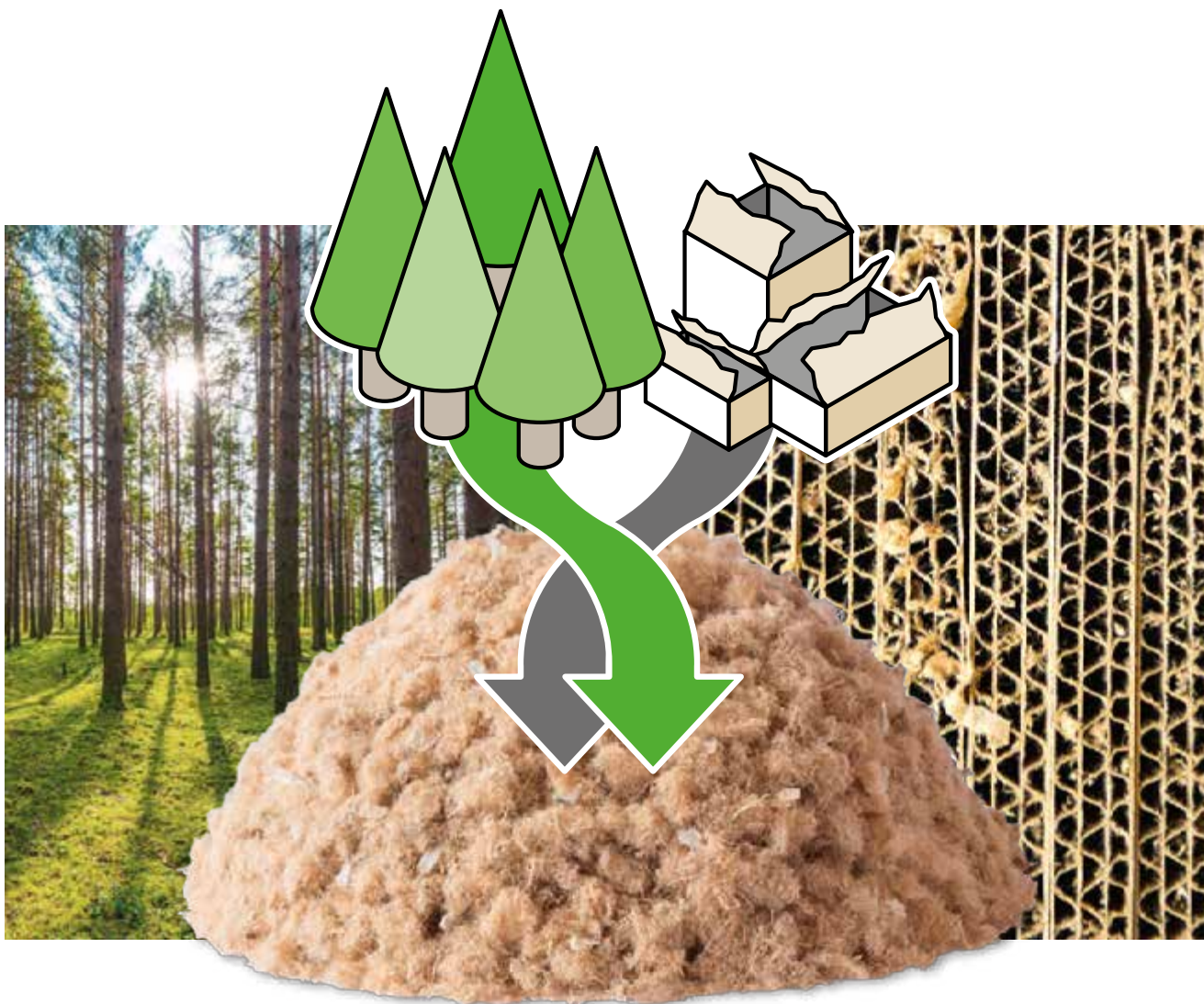

### MATERIALE

Fibra di legno, fiocchi di cellulosa, ritardante di fiamma

### INDICAZIONE

Conservare in un luogo asciutto. Non rimuovere l'imballaggio di trasporto finché il pallet non si trova su una superficie solida, piana e asciutta. Attenersi alle linee guida per la lavorazione.

### CERTIFICAZIONI





# NORDTEX SOUNDSTRIP

## ISOLAMENTO TERMOACUSTICO DELLE PARETI PERIMETRALI



### CAMPI DI APPLICAZIONE

Striscie ecologiche per separare verticalmente i sottofondi a secco dalle pareti perimetrali.



### FORMATI

Spessore mm	Altezza mm	Lunghezza mm	Rotoli cartone pz	Confezione bancale	Peso Bancale Kg
10	100	10.000	6	24	150

Dimen. Bancale: 10000x100 → 0,80m x 1,20m x 2,62m

### DATI TECNICI

Bordo	spigolo vivo
Classe di reazione al fuoco secondo la norma EN 13501-1 E	E
Resistenza termica $\lambda D$ [W/(m*K)]	0,26
Densità [Kg/m³]	circa 60
Resistenza al passaggio del vapore acqueo $\mu$	5
Calore specifico c [J/(kg*K)]	2.100
Resistenza alla compressione [kPa]	$\geq 8$
Resistenza allo strappo $\wedge$ [kPa]	$\geq 2,5$
Componenti	Fibra di legno, fibra di poliolefine, fosfato di ammonio

### CERTIFICAZIONI





SISTEMA TETTO NORDTEX

## NORDTEX MULTI FILL

**PREGIATO COLLANTE E SIGILLANTE MONOCOMPONENTE. UTILIZZO PER SIGILLARE LE FUGHE DI APERTURA MASSIMA FINO A 6 MM. IDEALE ANCHE COME COLLANTE PER RIPARAZIONI (INCOLLAGGIO DI TASSELLI/TAPPI IN PANNELLI IN FIBRA DI LEGNO)**



### VANTAGGI

- Elastico e contemporaneamente con alta resistenza a compressione
- Intonacabile
- Resistente ai raggi UV
- Indurisce velocemente
- Anche su superfici umide
- Elevate proprietà di presa su varie superfici
- Senza solventi, siliconi e isocianati

Applicare il prodotto NORDTEX Multi fill su uno dei due lati della superficie di incollaggio, che deve essere asciutta, priva di grasso e polvere. Buona presa su sistemi di vernici, metalli, vetro, ceramica, su superfici non porose in generale e su differenti materiali plastici. Sebbene nella pratica mostri buoni livelli di presa anche senza un primer di sottofondo, viene consigliato l'utilizzo di un primer per incollaggio su calcestruzzo.

Su superfici non omogenee va fatto prima un test per valutare la tenuta dell'incollante stesso.

In presenza di elevata umidità dell'aria o dopo aver spruzzato acqua, il tempo di formazione della pellicola superficiale è decisamente ridotto.

### CARATTERISTICHE TECNICHE

Consistenza viscosità	media- pastosa
Colore	beige-marrone
Densità	1,5 g / cm <sup>3</sup>
Indurimento	24 ore (20°C, 50%, umidità relativa) 4 mm
Allungamento alla rottura (ISO 37)	370 %
Resistenza alla rottura (ISO 37)	2,5 MPa
Temperatura di lavorabilità	min. +5 °C
Resistenza alla temperatura	-40 °C / +100 °C
Decolorazione	assente



SISTEMA TETTO NORDTEX

# NORDTEX MULTI CONNECT

COMPOSTO ADESIVO E SIGILLANTE PERMANENTEMENTE ELASTICO



## VANTAGGI

- Permanentemente elastico
- Senza solventi
- Non gocciola
- Può essere utilizzato senza una barra di pressione
- Elevata forza adesiva
- Utilizzabile anche esternamente per la ristrutturazione del tetto

Le superfici adesive devono essere stabili, pulite e prive di grasso, olio e polvere. Eventuali distaccanti presenti devono essere rimossi. In caso di utilizzo su supporti rivestiti, è necessaria una prova preliminare di compatibilità. Applicare perline di spessore 6 - 8 mm su un lato della membrana o sul materiale da costruzione stabile.

## CARATTERISTICHE TECNICHE

Colore	azzurro
Proprietà del film	permanentemente elastico
Temperatura di lavorazione	min. [°C] -5
Resistenza al gelo [° C]	fino a -30
Tempo di asciugatura [h]	circa 48 (a seconda del supporto e dello spessore del cordone)
Intervallo di temperatura [° C]	da -30 a +80
Intervallo	
600 ml [m]	12-14
310 ml [m]	6 - 8
Resistenza dell'incollaggio	DIN 4108/11
Resistenza dell'incollaggio dopo l'invecchiamento	DIN 4108/11



SISTEMA TETTO NORDTEX

## NORDTEX MULTI PRIMER

IL PRIMER SENZA SOLVENTI, A BASE DI DISPERSIONE ACQUOSA DI POLIMERO ACRILATO



### VANTAGGI

- Asciugatura rapida
- Forte effetto di profondità
- Può essere utilizzato su una superficie fredda a -10 °C
- Efficace applicazione del materiale grazie al pratico flacone erogatore
- Buona stabilità all'acqua
- Per vari supporti minerali assorbenti (ad es. cartongesso, cemento, muratura)
- Per legno e materiali a base di legno (es. materiali isolanti in fibra di legno NORDTEX)



### CARATTERISTICHE TECNICHE

Proprietà del film	elastico (dopo la polimerizzazione)
Tempo di asciugatura [min.]	Circa 14 (a +20 °C / 50% r.h.)
Temperatura di lavorazione	min. [°C] da -10
Portata per 1 kg:	
Multi tape F 100 mm [m]	circa 35
Multi tape F 150 mm [m]	circa 25
Durata (non aperto)	12 mesi



# ETICS SISTEMI CAPPOTTO



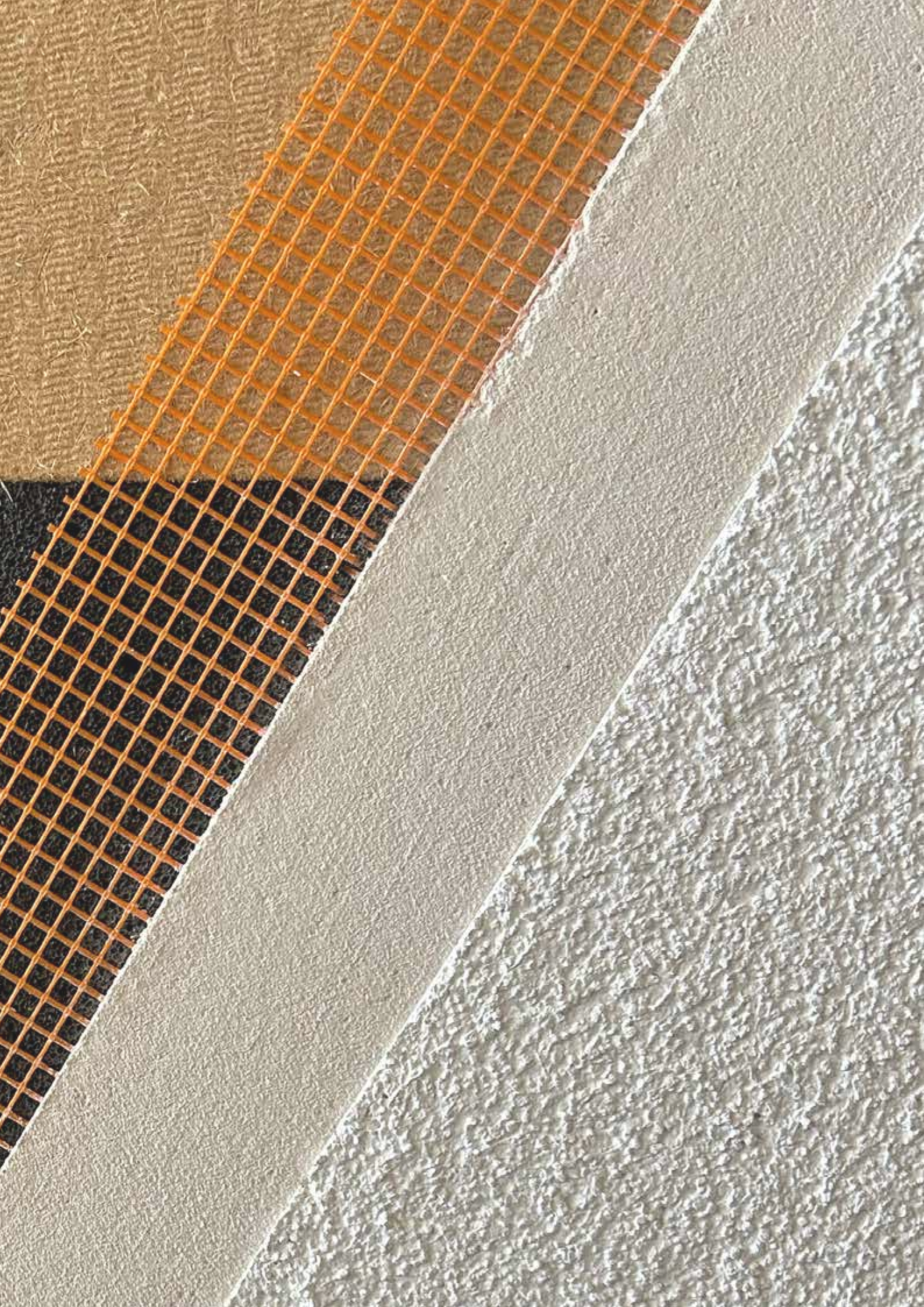

# ETICS

Nel Giugno del 2018, l'UNI - Ente Italiano di normazione, ha pubblicato il seguente RAPPORTO TECNICO: **UNI/TR 11715 Isolanti termici per l'edilizia-Progettazione e messa in opera dei sistemi isolanti termici per l'Esterno (ETICS)**

Il Rapporto in modo dettagliato ed esplicativo definisce le regole di Progettazione e di posa dei sistemi ETICS per le superfici verticali o sub-orizzontali, per edifici nuovi o esistenti.

Contemporaneamente, l'UNI - Ente Italiano di normazione, ha pubblicato la seguente NORMA: **UNI 11716**

**Attività professionali non regolamentate – Figure professionali che eseguono la posa dei sistemi composti di isolamento termico per esterno (ETICS) – Requisiti di conoscenza, abilità e competenza**

La Normativa ha lo scopo di definire i requisiti di conoscenza, competenza e abilità dei posatori dei sistemi ETICS e i parametri dei corsi di formazione ed esami per determinare l'apprendimento.

NORDTEX consiglia fortemente per tutti gli addetti ai lavori dei **sistemi ETICS**, dalla progettazione all'applicazione, di visionare attentamente i seguenti documenti, e per gli applicatori di diventare una figura professionale di posa dei sistemi secondo la normativa UNI 11716. Riassumiamo brevemente le principali regole di posa dei sistemi ETICS:

## VALUTAZIONE DEL SUPPORTO

La massa frontale che un sistema ETICS esercita nelle pareti verticali opache può variare dai 12 kg/m<sup>2</sup> per un sistema standard fino ad oltre 100 kg/m<sup>2</sup> per i sistemi innovativi.

Di conseguenza la fase di valutazione del supporto è fondamentale per la riuscita e la durata nel tempo dei sistemi a cappotto.

## SUPPORTO

### SUPPORTI IN MURATURA NUOVI (NON INTONACATI)

Non dovrebbero presentare nessun degrado o fenomeni di contaminazione. Verificare.



LATERIZI



CALCESTRUZZO ARMATO C.A.



BLOCCHI IN CALCESTRUZZO



CALCESTRUZZO ALVEOLARE AUTOCLAVATO



BLOCCHI IN CASSERO DI TRUCIOLO DI LEGNO

### SUPPORTO IN MURATURA ESISTENTE

Verificare lo stato, eseguire le prove di idoneità e il trattamento necessario. Consultare i nostri tecnici.



Intonaci



Finiture minerali



Finiture organiche



Rivestimenti ceramici

### SUPPORTO IN LEGNO O IN PANNELLI DA COSTRUZIONE LEGGERI

Non dovrebbero presentare nessun degrado o fenomeni di contaminazione. Verificare.



Pannelli in legno OSB, truciolare o compensato

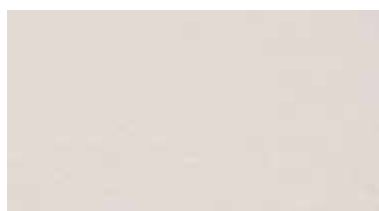

Pannelli in fibrogesso, cemento o calcio-silicato per esterno



Pannelli con struttura a setti autoportanti tipo CLT

## PROVA DI IDONEITÀ

### PROVA DI SFREGAMENTO

Determina l'eventuale presenza di polveri, efflorescenze, rivestimenti friabili



### TEST DI QUADRETTATURA

Eeguire con un taglierino sette tagli paralleli distanziati di circa un centimetro e sette tagli perpendicolari a quelli appena eseguiti, fino ad ottenere un reticolo. Il test determina la resistenza a la capacità di sopportazione del carico

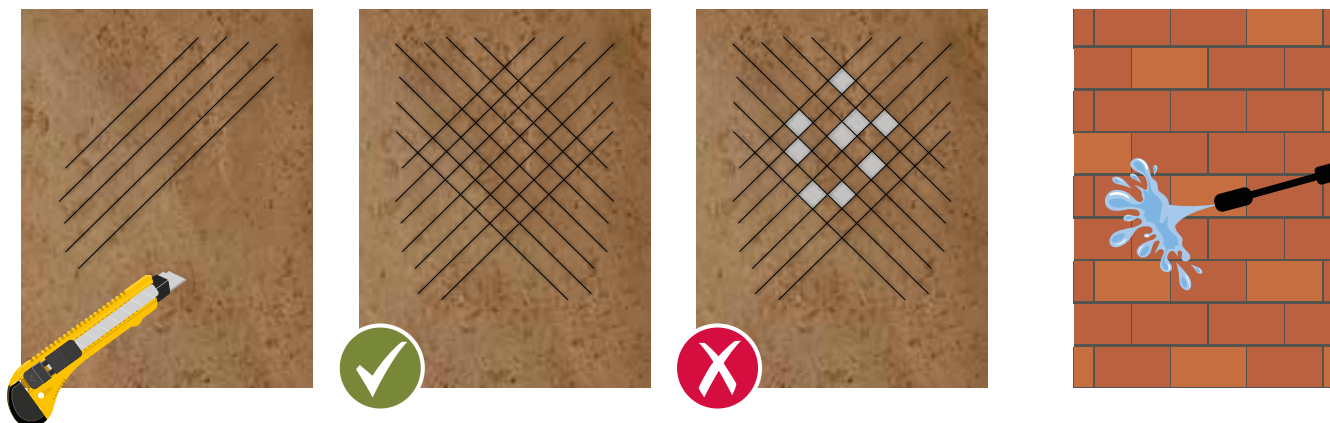

### PROVA DI BAGNATURA

Determina l'assorbimento e l'umidità del supporto

### PROVA DI RESISTENZA ALLO STRAPPO

Applicazione del collante/rasante mediante spatola dentata e successivo annegamento della rete di armatura in fibra di vetro di almeno 30x30 cm, lasciando libera una piccola porzione di rete. Tempo di attesa dello strappo: 3-7 gg a seconda delle condizioni climatiche

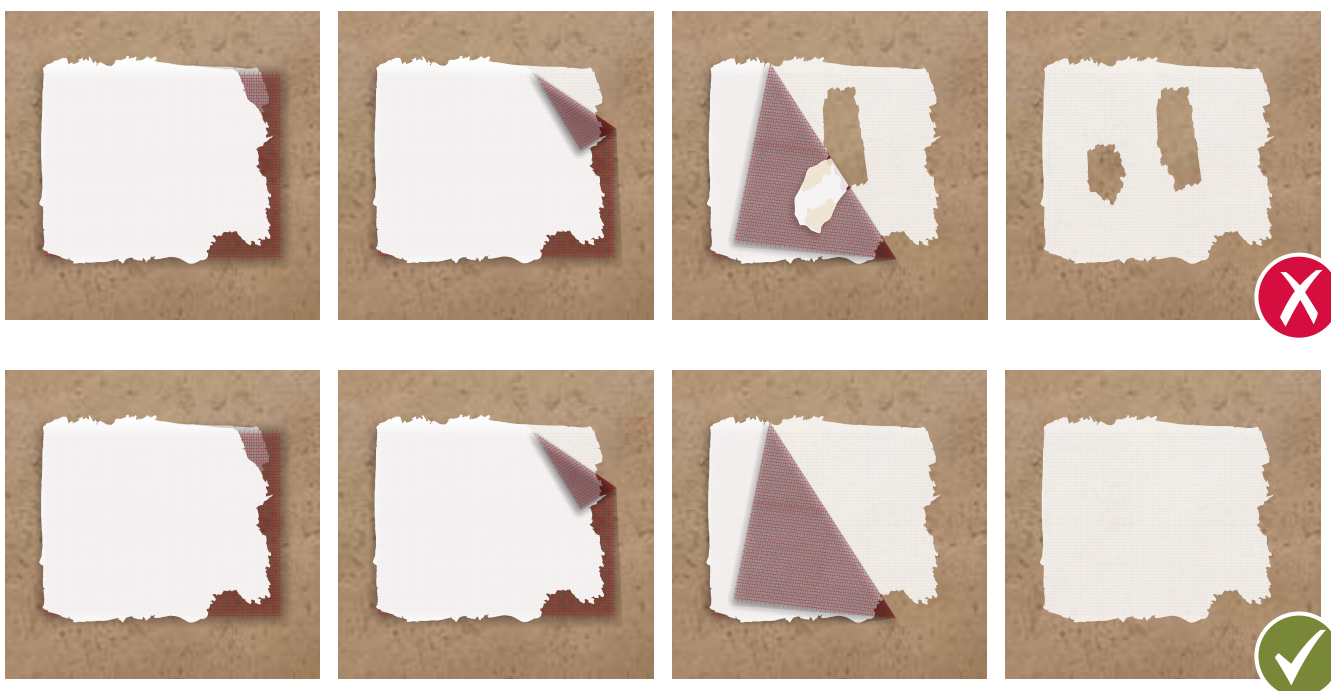

## PREPARAZIONE DEL SUPPORTO

- ✓ Spazzolare il supporto
- ✓ Lavaggio ad alta pressione
- ✓ Applicare un consolidante
- ✓ Scrostare il supporto
- ✓ Livellare il supporto con malte ad essiccazione rapida

**IMPORTANTE:** In caso di umidità di risalita **ELIMINARE** (se possibile) la causa, vi consigliamo di consultare i nostri tecnici

## ALLINEAMENTI ORTOGONALI E VERTICALI

### VERIFICA DEL PIANO ZERO

Verificare se il progetto prevede di isolare le parti sotto il piano zero. In ogni caso tenere in considerazione che fino alla quota di 30 cm oltre al piano zero si dovranno utilizzare pannelli idrorepellenti

### ALLINEAMENTI VERTICALI E ORIZZONTALI

Proiettare i punti nodali che saranno il nuovo filo esterno della facciata con un filo a piombo. Ancorare provvisoriamente un filo di acciaio per posizionare la lenza parallela al piano ortogonale. Proseguire le lavorazioni posizionando corso dopo corso la lenza all'altezza del bordo alto dei pannelli. In pratica seguire le regole di posa di allineamento di una muratura tradizionale.

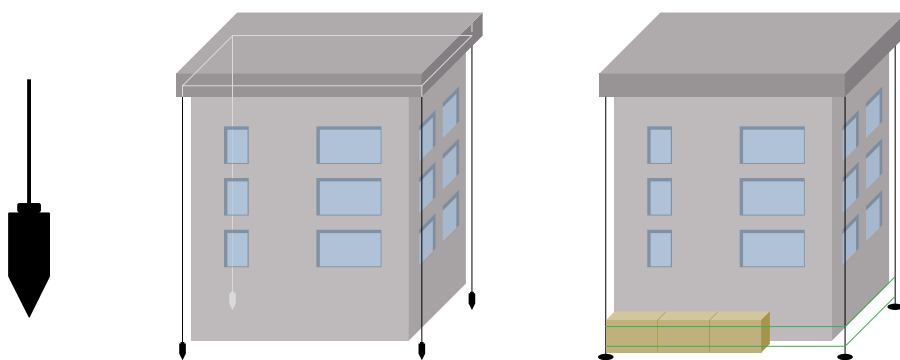

## INCOLLAGGIO DEI PANNELLI ISOLANTI

### METODO

**Metodo di incollaggio a tutta superficie:** incollaggio del pannello al 100% mediante l'utilizzo di spatola dentata R16, se necessario FLOATING-BUTTERING (doppia spalmatura supporto e pannello)

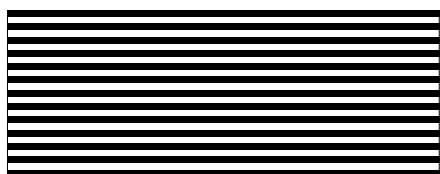

**Metodo di incollaggio a cordolo perimetrale e punti:** Incollaggio con cazzuola, cordolo perimetrale di circa 5-10 cm di spessore e 2 cm di altezza, e tre punti centrali del diametro di circa 10 cm

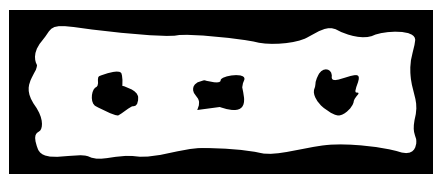

## POSA

Applicare i pannelli dal basso verso l'alto a corsi sfalsati (minimo  $\frac{1}{4}$  del pannello). L'accostamento orizzontale e verticale dovrà coincidere alla perfezione. Negli angoli degli edifici utilizzare solo pannelli interi o dimezzati, accoppiarli e posarli in modo alternato dal basso verso l'alto. Negli angoli delle finestre e delle porte, utilizzare dei pannelli interi, sagomati ad L, in modo che non ci sia corrispondenza fra la giunta dei pannelli e l'angolo delle aperture, sia nel lato orizzontale che nel lato verticale (distanza minima dall'angolo 15 cm). Nei vari raccordi: davanzali, parapetti, tubi di scarico, tetti, ecc., utilizzare un nastro sigillante autoespandente che garantisca la tenuta all'acqua e alle sollecitazioni conforme alla UNI 11673-1.

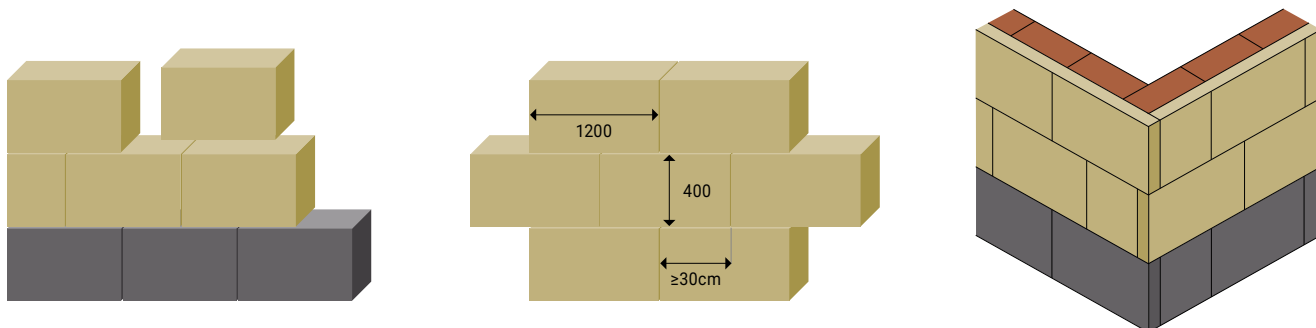

## REGOLE PRINCIPALI

Posa dei pannelli dal basso verso l'alto lungo il lato orizzontale a corsi sfalsati

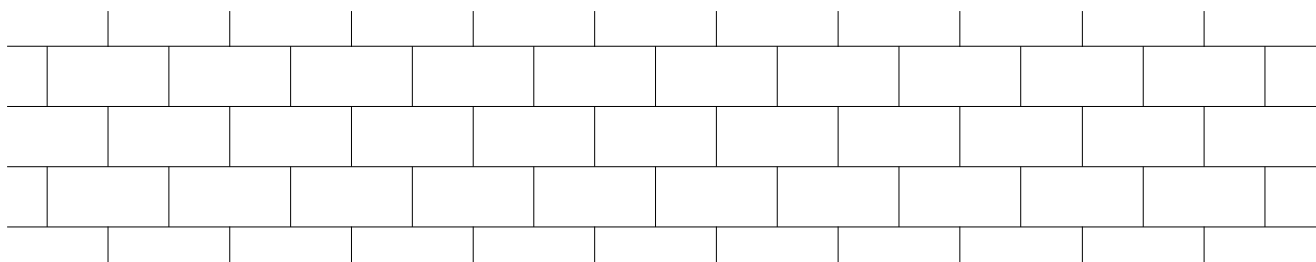

Accostare i pannelli alla perfezione sia in orizzontale che in verticale

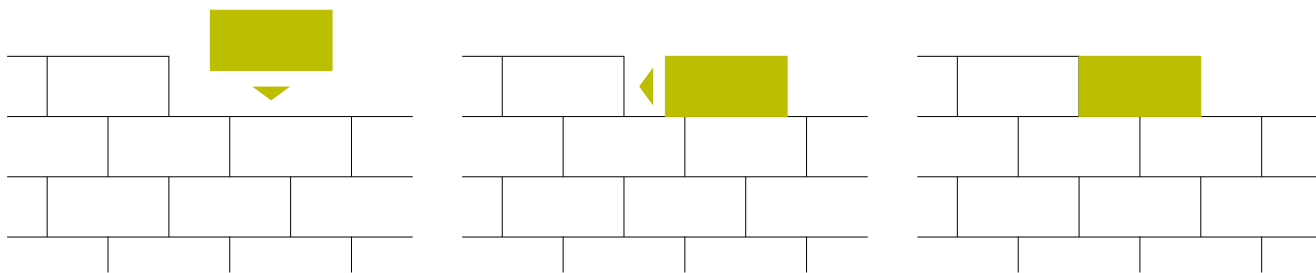

Negli angoli delle finestre e delle porte, utilizzare dei pannelli interi, sagomati ad L, in modo che non ci sia corrispondenza fra l'accostamento dei pannelli e l'angolo delle aperture, sia nel lato orizzontale che nel lato verticale (distanza minima dall'angolo 15 cm)

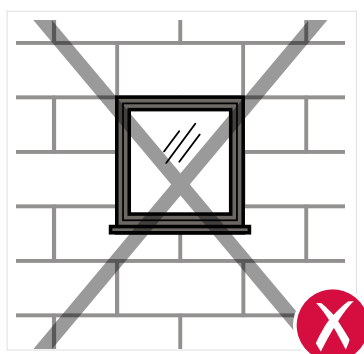
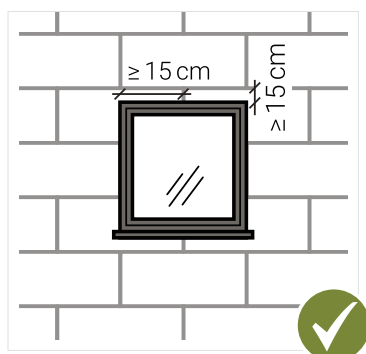

## FISSAGGIO MECCANICO

### TASSELLATURA

Dopo aver rispettato i tempi di essiccazione del collante (24-72 ore a seconda delle condizioni climatiche), procedere con il fissaggio meccanico. Rispettare le categorie di supporto A-B-C-D-E secondo i requisiti EAD 330335-00-0604. Posizionare i tasselli con lo schema a T (6 pz/m<sup>2</sup>) per pannelli in fibra di legno o schema a W (6 pz/m<sup>2</sup>) per pannelli in canapa o lana di roccia. In caso di tassello ad avvitamento con vite in acciaio ed installazione a scomparsa grazie alla speciale geometria elicoidale, posizionare i tasselli all'interno dei quattro angoli del pannello (8 pz/m<sup>2</sup>), oppure con lo schema a doppia W (6 pz/m<sup>2</sup>). Il numero dei tasselli al m<sup>2</sup> può variare da 6 a 12 pezzi a seconda dell'altezza dell'edificio, delle condizioni topografiche (edificio isolato o in centro abitato) e della velocità del vento. Verificare il prospetto APPENDICE B-UNI/TR11715.

#### Schema a T di tassellatura

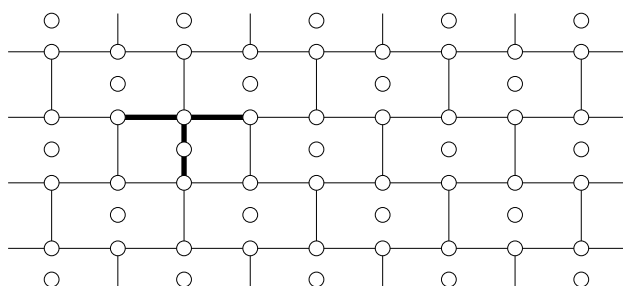

#### Schema a W di tassellatura

L'interasse del tassello deve trovarsi a 100 mm dal bordo del pannello isolante

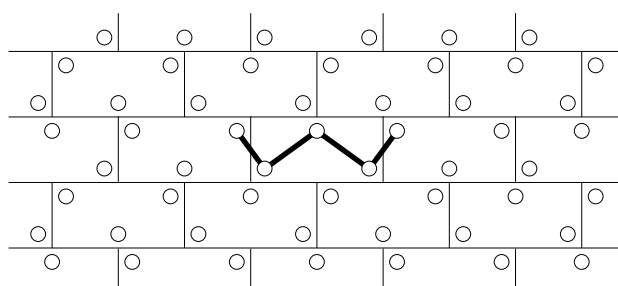

## INTONACO DI BASE

### PREPARAZIONE

A causa delle condizioni climatiche che si possono generare in cantiere è consigliato verificare l'umidità dei pannelli in fibra. Avvalersi di strumenti elettronici o del test con film PE (consultare i nostri tecnici).

La preparazione consiste nella posa degli accessori, iniziare nelle aperture con i rinforzi di rete armata 30x20 o la freccia di rinforzo diagonale in corrispondenza degli angoli bassi, e la staffa angolare per architrave per garantire un rinforzo nell'angolo interno dell'intradosso. Successivamente proiettare con l'aiuto di un filo a piombo i punti nodali per la posa degli angolari paraspigolo. Seguire con la posa degli altri accessori utili per il sistema (profilo salvagocchia, profili di collegamento, profili per giunti, ecc.).

**Affondare le staffe angolari per architrave nel rasante appena steso:**



### APPLICAZIONE

Procedere con l'applicazione del rasante mediante l'utilizzo di spatola dentata 16x16 mm nei pannelli isolanti. Stendere e affondare nei cordoli del rasante ancora fresco la rete di armatura alcali resistente. I teli della rete dovranno essere applicati dall'alto verso il basso e sovrapposti di almeno 10 cm. Lo spessore dell'intonaco non dovrà essere inferiore ai 5 mm (8 mm per fibra di legno e canapa) e la rete dovrà essere perfettamente applicata nel terzo esterno del rasante, evitare porzioni di rete scoperti. Essiccazione 10 gg.

## INTONACO DI FINITURA

### PREPARAZIONE

T trattare l'intonaco perfettamente indurito con il Primer mediante un rullo. L'applicazione garantisce una migliore protezione dagli agenti atmosferici e uniforma l'assorbimento della successiva lavorazione. Essiccazione: 24-48 h, a seconda delle condizioni climatiche

### APPLICAZIONE

Procedere con l'applicazione del rivestimento mediante frattazzo inox livellandolo allo spessore della granulometria scelta, e strutturare con frattazzo in plastica prima che il prodotto inizi a filmare. Essiccazione: 8-20 gg, a seconda delle condizioni climatiche

## ZOCCOLO DI BASE

### PROGETTAZIONE

I primi 30 centimetri dal suolo sono l'area a rischio infiltrazioni di acqua. Riguardano anche terrazzi, tetti piani, tettoie e abbaini. Si consiglia l'applicazione con zoccolo incassato e gocciolatoio. Utilizzare gli accessori corretti, profili in PVC con guide a L e nastri sigillanti. Si consiglia un pannello isolante in vetro cellulare o comunque con materiali resistenti all'umidità.

#### Set profili di partenza

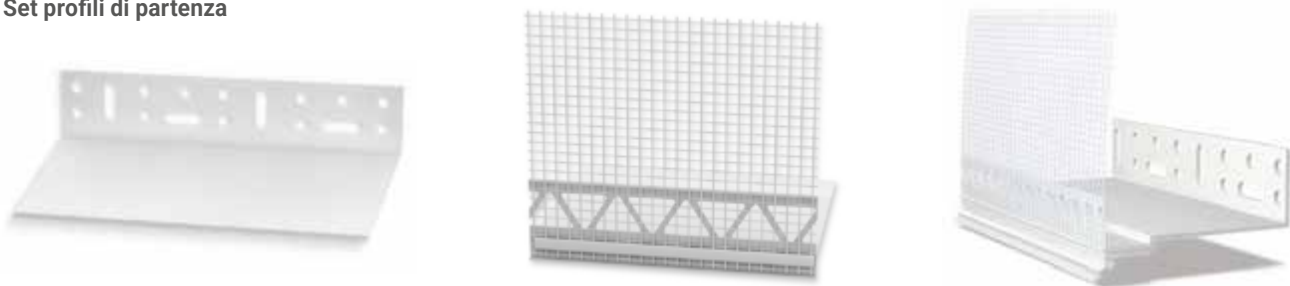

#### Dettaglio di raccordo fra pannello di zoccolatura e facciata con il set dei profili di partenza e il nastro sigillante autoespandente

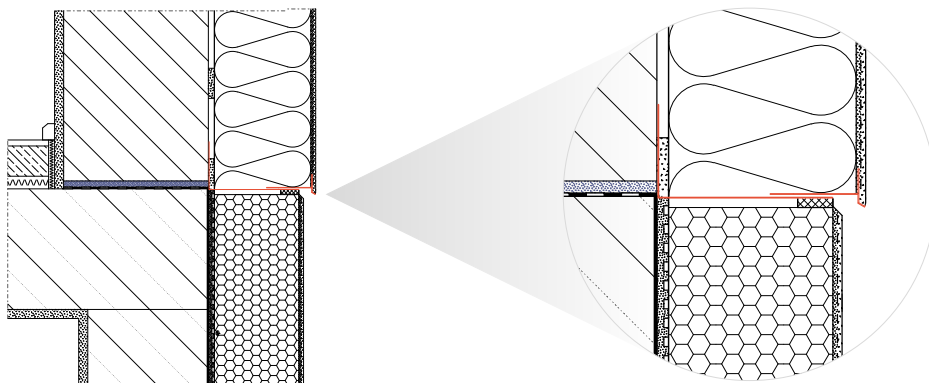

#### Soluzioni progettuali dello zoccolo di base

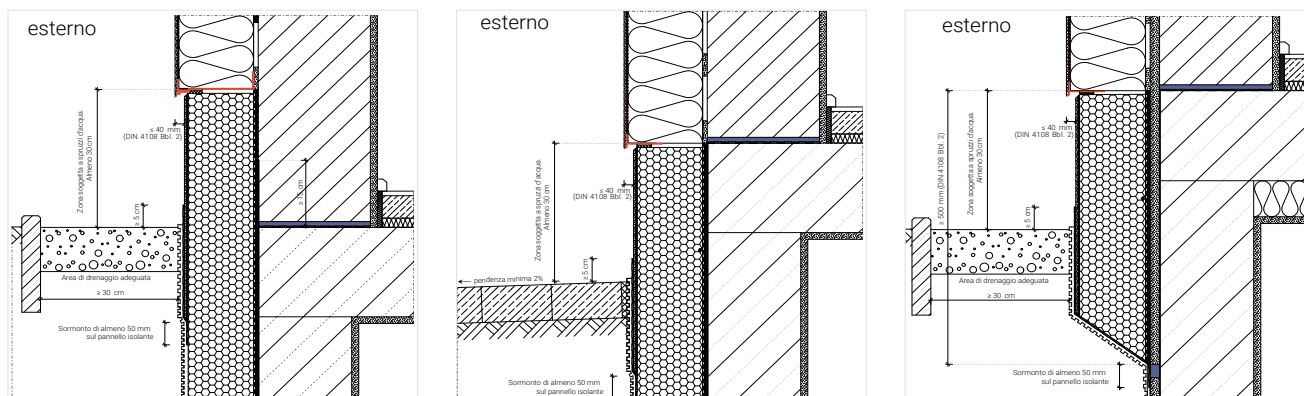

# NORDTEX PURA CALCE

## COLLANTE E RASANTE DI CALCE IDRAULICA NATURALE NHL5 E INERTI PURI SELEZIONATI

### COS'È PURA CALCE?

È uno speciale collante e rasante di colore chiaro, dotato di alta traspirabilità, adesione ed elasticità, a base di legante idraulico naturale e inerti puri selezionati, di granulometria massima pari a 0,8 mm.

**Natura del prodotto:** inorganica

**Tipologia di inerte utilizzato:** dolomia estratta in ipogeo, di origine naturale (carbonato di Calcio e Magnesio)

**Smaltimento:** in discarica come materiale inerte (rifiuto non pericoloso)

### IMPIEGO

È studiato appositamente per l'incollaggio di pannelli da isolamento termico (EPS, calcio silicato, lana di roccia, sughero, fibra di legno, ecc.) a murature in blocchi di cemento, laterizio normale o porizzato, mattone pieno. Si presta altrettanto bene per la successiva rasatura degli stessi pannelli, con il supporto di una rete in fibra di vetro.

### PREPARAZIONE DELL'IMPASTO

Va mescolato esclusivamente con acqua pulita in quantità pari a ca. 6 - 6,5 litri per sacco da 25 Kg. L'impasto può essere effettuato a mano, con trapano a basso numero di giri o con macchina intonacatrice. Evitare tempi di miscelazione superiori a 3 minuti.

### APPLICAZIONE COME COLLANTE

Va applicato tra il pannello e il supporto in quantità tali da garantire buona adesione e stabilità al sistema (3 - 5 Kg/mq). Si consiglia l'applicazione del collante in corrispondenza dell'intera superficie del pannello o in prossimità del perimetro esterno del pannello ed in 4 - 5 punti interni dello stesso.

### APPLICAZIONE COME RASANTE

Applicare la prima mano, stendere la rete in fibra di vetro e procedere ad una ulteriore mano, per rendere la superficie il più omogenea possibile in previsione della finitura.

## CARATTERISTICHE TECNICHE

Granulometria	da 0 a 0,8 mm
Acqua d'impasto	0,25 l/Kg (6l/sacco)
Resa (m3 di impasto fresco / tonnellata polvere)	ca. 0,8 m <sup>3</sup> / ton
Resa per incollaggio	4-6 Kg/m <sup>2</sup>
Resa per rasatura	1 Kg/m <sup>2</sup> /mm
Massa volumica (UNI EN 1015-10)	1600 - 1700 Kg/m <sup>3</sup>
Adesione a lastra isolante (ETAG 004)	> 0,08 N/mm <sup>2</sup>
Adesione su Calcestruzzo (ETAG 004)	> 0,25 N/mm <sup>2</sup>
Resistenza allo strappo	> resistenza a trazione di normali pannelli in sughero, lana di roccia, calcio silicei
Modulo Elastico (E)	ca. 5000 N/mm <sup>2</sup>
Resistenza alla diffusione del vapore (Parametri di calcolo Budget VOC Biosafe®)	μ = 12
Conducibilità termica (tab. EN 1745:2002 Prosp. A.12)	0,82 W/(m x °K)
Tempo di lavorabilità	60 minuti
pH	> 10,5
Conservazione (confezione integra in logo asciutto)	12 mesi
Confezione:	Sacco da 25 Kg

Le informazioni in questo documento si basano sulla nostra esperienza, ma senza garanzia. L'utente è responsabile della verifica prima dell'uso, poiché le condizioni di impiego non sono sotto il nostro controllo. In caso di dubbi, consigliamo test preliminari o supporto tecnico. Nordtex si riserva il diritto di modificare prodotti e dati senza preavviso. Versione 17.6.2026

## NORDTEX CALCE FINE

### FINITURA IDROREPELLENTE DI SOLA CALCE NHL5 COLORE NATURALE DOLOMITI PER INTERNI

#### DESCRIZIONE

Finitura minerale naturale idrorepellente, confezionata con solo calce idraulica naturale purissima e inerte minerale dolomitico in curva granulometrica continua da 0 a 1 mm. L'unione di materie prime di altissima qualità permette di realizzare un prodotto che coniuga ottime doti di durabilità nel tempo, resistenza, e basso indice di assorbimento d'acqua, alle naturali caratteristiche di traspirabilità e salubrità della calce idraulica naturale.

Le caratteristiche fisico-chimiche della calce garantiscono un'ottima aderenza al supporto e permettono di ostacolare la formazione di muffe e contribuire in maniera significativa alla regolazione igrometrica della muratura e degli ambienti, influenzando così positivamente sul comfort abitativo degli spazi interni; la tecnologia utilizzata nella formulazione per garantire l'idrorepellenza del prodotto lo rendono invece ideale per l'applicazione in esterno, su supporti particolarmente esposti alle intemperie. Il prodotto è

#### CARATTERISTICHE TECNICHE

Peso Specifico	1500 - 1600 kg/m <sup>3</sup>
Tipo di legante	100% natural lime
Colore	Naturale
Resa indicativa	3 kg/m <sup>2</sup>
Acqua dell'impasto	0,220 lt/kg
Coefficiente d'impermeabilità	μ 11
Spessore	mm 1/minimo - mm 2/massimo
Adesione al supporto (calcestruzzo)	0,3 N/mm <sup>2</sup>
Confezioni:	Sacchi da 25 kg

resistente ai sali e garantisce la totale compatibilità e inerzia chimica sul supporto e affinità con la muratura, moderna come antica.

## NORDTEX CALCE MEDIA

### FINITURA IDROREPELLENTE DI SOLA CALCE NHL5 COLORE NATURALE DOLOMITI PER ESTERNI

#### DESCRIZIONE

Finitura minerale naturale idrorepellente, confezionata con solo calce idraulica naturale purissima e inerte minerale dolomitico in curva granulometrica continua da 0 a 2 mm. L'unione di materie prime di altissima qualità permette di realizzare un prodotto che coniuga ottime doti di durabilità nel tempo, resistenza, e basso indice di assorbimento d'acqua, alle naturali caratteristiche di traspirabilità e salubrità della calce idraulica naturale.

Le caratteristiche fisico-chimiche della calce garantiscono un'ottima aderenza al supporto e permettono di ostacolare la formazione di muffe e contribuire in maniera significativa alla regolazione igrometrica della muratura e degli ambienti, influenzando così positivamente sul comfort abitativo degli spazi interni; la tecnologia utilizzata nella formulazione per garantire l'idrorepellenza del prodotto lo rendono invece ideale per l'applicazione in esterno, su supporti particolarmente esposti alle intemperie. Il prodotto è resistente ai sali e garantisce la

#### CARATTERISTICHE TECNICHE

Peso Specifico	1550 - 1650 kg/m <sup>3</sup>
Tipo di legante	100% natural lime
Colore	Naturale
Resa indicativa	4 kg/m <sup>2</sup>
Acqua dell'impasto	0,220 lt/kg
Coefficiente d'impermeabilità	μ 10
Spessore	mm 2/minimo - mm 4/massimo
Adesione al supporto (calcestruzzo)	0,3 N/mm <sup>2</sup>
Confezioni:	Sacchi da 25 kg

totale compatibilità e inerzia chimica sul supporto e affinità con la muratura, moderna come antica.



## TASSELLATURA

Oltre all'incollaggio con malta adesiva, i pannelli isolanti devono essere fissati alla muratura mediante tasselli avvitabili. Il metodo di ancoraggio appropriato varia in base all'esposizione al vento. Consiglio: se necessario, carteggiare prima la superficie del pannello, quindi procedere con il fissaggio dei tasselli. Vantaggio: nessun ostacolo durante l'utilizzo degli utensili abrasivi sulla superficie.



forare



pressare



avvitare



montaggio a filo di superficie

## TASSELLO ECOTWIST 10-30

**TASSELLO ECOTWIST CON FISSAGGIO A SCOMPARSA ECOTWIST 10-30 (CONFEZIONE DA 100 PZ). IL PIÙ INNOVATIVO DEI FISSAGGI PER ISOLANTI SU TUTTI I MATERIALI DA COSTRUZIONE.**

### CARATTERISTICHE PRINCIPALI

- un unico fissaggio per tutti i materiali isolanti da 100 mm a 400 mm di spessore. Maggiore produttività, risparmio di tempo e di spazio per lo stoccaggio.
- adatto per pannelli in polistirene e in lana minerale compatta
- minimi valori di trasmissione termica
- geometria ottimizzata per un taglio rapido e pulito dell'isolante
- l'inserimento a scomparsa in profondità evita la formazione di rilievi sull'isolante
- con certificazione ETA per materiali di classe A, B, C, D, E
- calcolo della profondità di fissaggio estremamente semplice
- la lunghezza di espansione di 35 mm è adatta a tutti i più comuni materiali da costruzione
- il robusto utensile di installazione è facile da usare
- il controllo dell'installazione avviene con una semplice pressione sull'utensile
- il foro di installazione può essere sigillato con schiuma o con tappi in polistirene (in dotazione)



L'innovativo tassello a scomparsa Ecotwist per l'isolamento termico esterno (cappotti ETICS) permette, utilizzando una sola lunghezza, di fissare pannelli isolanti da 100 a 400 mm. (confezione da 100 pz.)



# TASSELLO EJOTHERM STR U 2G

## TASSELLO AD AVVITAMENTO PER IL FISSAGGIO DI LASTRE ISOLANTI SU MURATURA

### Applicazioni

- Per il montaggio ad incasso di ejotherm STR U 2G secondo il principio EJOT STR
- Compatibile con ejotherm STR U 2G, STR-H e STR H A2
- Per l'installazione facile e sicura di sistemi ETICS secondo il principio EJOT STR
- Per tutti i materiali isolanti

### Caratteristiche

- Stelo di regolazione a sezione esagonale per un facile montaggio su qualsiasi avvitatore
- Il meccanismo brevettato permette una regolazione veloce e rapida in funzione alla lunghezza del tassello
- Semplice adattamento dell'ejotherm STR-tool 2GS per il montaggio a filo
- Durata elevata



# TASSELLO EJOTHERM STR H

## TASSELLO AD AVVITAMENTO PER IL FISSAGGIO DI LASTRE ISOLANTI SU COSTRUZIONI IN LEGNO

### Applicazioni

- Per sottostrutture in legno e lamiere in metallo spesse fino a 0,75 mm
- Per tutti i materiali isolanti
- Per il montaggio ad incasso e a filo
- Per ottenere superfici lisce omogenee

### Caratteristiche

- Il tassello è composto da una vite in acciaio zincato, un piattello e un tamponcino in EPS
- Il principio EJOT STR, in abbinamento alle rondelle ejotherm STR, per superfici sicure ed omogenee - semplice e rapido senza residui di fresatura.
- Preforo non necessario
- In alternativa montabile a filo in abbinamento al tamponcino ejotherm STR
- Pressione costante sul materiale isolante
- Vite premontata per un montaggio rapido
- Assoluto controllo di posa: l'affondamento del piattello indica l'ancoraggio sicuro



# UTENSILE DI MONTAGGIO EJOTHERM STR-TOOL 2GE

## PER IL MONTAGGIO AD INCASSO DI EJOTHERM STR U 2G SECONDO IL PRINCIPIO EJOT STR

### Applicazioni

- Compatibile con ejotherm STR U 2G, STR-H e STR H A2
- Per l'installazione facile e sicura di sistemi ETICS secondo il principio EJOT STR
- Per tutti i materiali isolanti

### Caratteristiche

- Stelo di regolazione a sezione esagonale per un facile montaggio su qualsiasi avvitatore
- Il meccanismo brevettato permette una regolazione veloce e rapida in funzione alla lunghezza del tassello
- Semplice adattamento dell'ejotherm STR-tool 2GS per il montaggio a filo





# LEGNO MICROLAMELLARE





## LVL LEGNO MICROLAMELLARE

**Stabilità dimensionale, resistenza e capacità portante.**

LVL è uno dei materiali costruttivi in legno più stabili in assoluto. È costituito da più sfogliati di legno di conifera (abete/pino) di spessore ca. 3 mm, sovrapposti e incollati l'un sull'altro. In questo modo eventuali difetti quali ad esempio nodi vengono distribuiti in maniera uniforme sulla trave, garantendo sezioni trasversali omogenee. Ciò si traduce in migliori caratteristiche meccaniche per i prodotti LVL.

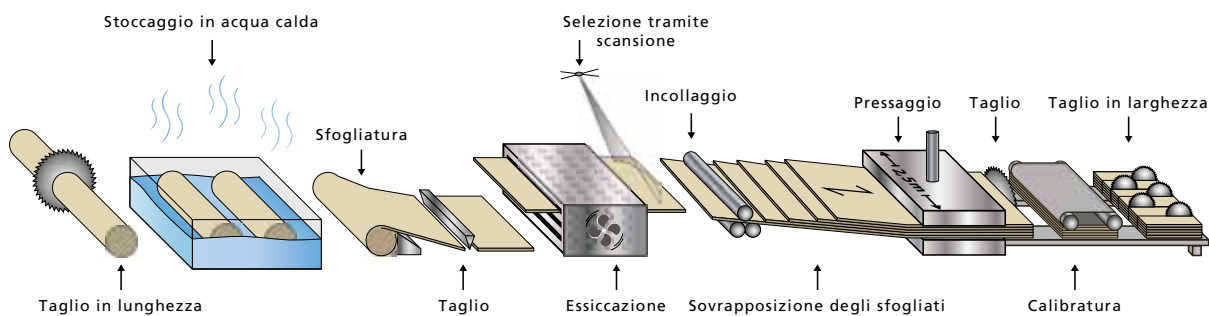

- ESSICCATO** Nessun ritiro da essiccazione in quanto LVL viene prodotto con un quantitativo di umidità di circa 9% (corrispondente all'umidità di utilizzo).
- SELEZIONATO** Tramite un processo automatizzato di test e selezione della resistenza di ogni singolo sfogliato si ottiene un materiale strutturale altamente portante.
- OMOGENEO** La stessa resistenza in ogni punto, in quanto i difetti come ad esempio i nodi sono limitati ad un unico sfogliato di 3 mm di spessore.
- INCOLLATO** Valori altissimi di stabilità dimensionale sono garantiti da un incollaggio resistente all'acqua - nessuna torsione e ritiro, materiale assolutamente livellato
- COMPRESSO** Maggiore resistenza in confronto a legno pieno di conifera grazie alla compressione durante la fase di pressaggio.
- VERSATILE** La produzione in grandi formati permette di ricavare mediante il successivo taglio di pannelli e travi in svariate dimensioni.

## LVL R

Legno Microlamellare

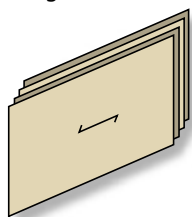

Negli elementi ad asta **LVL R** tutti gli sfogliati sono sovrapposti parallelamente. Ne risulta un materiale strutturale

ad elevate prestazioni per applicazioni a travi e altri elementi longilinei.

### CAMPI DI APPLICAZIONE

- Travi di copertura
  - Travetti
  - Terzere e rompitratta
  - Pilastrini
  - Correnti di base travi marcapiano
  - Rinforzi di travi
- e molto altro

## LVL X

Legno Microlamellare con sfogliati incrociati

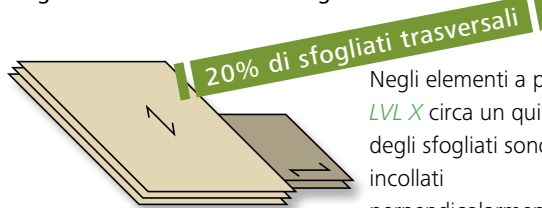

Negli elementi a piastra **LVL X** circa un quinto degli sfogliati sono incollati perpendicolarmente.

Tale accorgimento aumenta sia la capacità portante per utilizzo a pannello che la rigidità e la stabilità dimensionale.

### CAMPI DI APPLICAZIONE

- Costruzione di solai
  - Diaframmi di piano, copertura e parete controventanti
  - Diaframmi di piano e pareti portanti
  - Fazzoletti d'angolo
  - Tettoie leggere
  - elementi curvi
- e molto altro



Allgemeine bauaufsichtliche Zulassung Z-9.1-842



## Il prodotto perfetto per le grandi sfide nell'edilizia in legno

Facile la pianificazione, facile la lavorazione

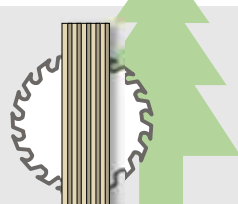

**LVL** è costituito da sfogliati di legno di conifera e pertanto facile da lavorare: non è necessario il preforo per i sistemi di collegamento meccanici. Il calcolo viene svolto in linea con EC5/AbZ Z-9.1-842.

Alta stabilità dimensionale

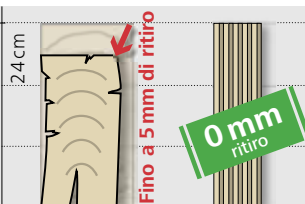

Tra tutti i materiali strutturali in legno, **LVL X** ha i valori più bassi di ritiro e dilatazione. Grazie a valori di umidità del 9% non si verificano fenomeni di ritiro da essiccazione.

Alta resistenza

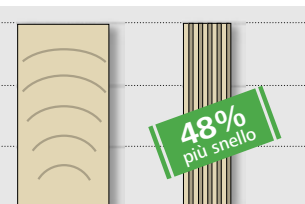

Sezioni dotate di resistenza elevata rendono possibili costruzioni snelle ed eleganti - o anche costruzioni più preformanti e più portanti a parità di sezioni trasversali se confrontate con elementi in legno pieno.

Incredibile capacità portante

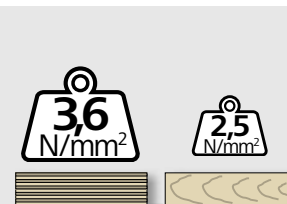

Estrema capacità portante in ogni sezione, ad esempio nel caso di correnti di base e travi marcapiano. In tal modo non solo vengono ridotti sia il peso che in materiale, ma diminuisce anche il cedimento.

## Valori di calcolo caratteristici in N/mm² di LVL secondo l' Eurocodice 5

La densità caratteristica di <b>LVL R</b> e <b>LVL X</b> è pari a ca. 480 kg/m³.	<b>LVL R</b>		<b>LVL X*</b>	
	Sollecitazione a piastra	Sollecitazione a lastra	Sollecitazione a piastra	Sollecitazione a lastra
Flessione II alle fibre $f_{m,0,k}$ / $\perp$ alle fibre $f_{m,90,k}$	50,0 / -	44,0 / -	36,0 / 8,0	32,0 / 8,0
Trazione II alle fibre $f_{t,0,k}$	36,0	36,0	18,0	18,0
Compressione II alle fibre $f_{c,0,k}$ / $\perp$ alle fibre $f_{c,90,k}$	40,0 / 3,6	40,0 / 7,5	30,0 / 4,0	30,0 / 9,0
Taglio $f_{v,k}$	2,6	4,6	1,1	4,6
Modulo elastico E II alle fibre $E_{0,mean}$ / $\perp$ alle fibre $E_{90,mean}$	14.000 / -	14.000 / -	10.600 / 2.500	10.600 / 3.000

\* Valori per 27 mm ≤ t ≤ 75 mm.

# RISPARMIO DI MATERIALE GRAZIE A LVL R

## FINO AL 67 % DI RISPARMIO DI MATERIALE POSSIBILE

I prodotti LVL R, grazie alle performance in termini di resistenza e rigidità, molto più elevate rispetto al legno pieno di conifera, permettono un notevole risparmio di materiale in ogni applicazione.

### Sezioni trasversali: confronto tra larghezze

- Sezioni più snelle grazie a migliori proprietà meccaniche
- Elementi più leggeri grazie al risparmio di materiale
- Lavorazione più facile grazie a sezioni con larghezze inferiori (anche con piccole seghe circolari a mano)

La tabella seguente riporta la riduzione di sezione e di materiale che si ottiene con LVL R in confronto ad altri materiali. Come base del confronto si è utilizzato il legno pieno di classe C24, il quale viene comparato con legno lamellare GL24c e poi con LVL R. L'altezza è in tutti e tre i casi la stessa, ovvero 240 mm. La base invece varia a seconda del potenziale del materiale.

	Legno pieno C24			Lamellare GL 24c			LVL R		
	Preoprietà	Larghezza	Risparmio di materiale	Preoprietà	Larghezza	Risparmio di materiale	Preoprietà	Larghezza	Risparmio di materiale
Flessione $f_{m,0,edge,k}$	24,0 N/mm <sup>2</sup>	140 mm	0%	24,0 N/mm <sup>2</sup>	128 mm*	9%	44,0 N/ mm <sup>2</sup>	74 mm*	47%
Taglio $f_{v,0,edge,k}$	4,0 N/mm <sup>2</sup>	140 mm	0%	3,5 N/mm <sup>2</sup>	112 mm*	20%	4,6 N/mm <sup>2</sup>	61 mm*	57%
Compressione II $f_{c,0,k}$	21,0 N/mm <sup>2</sup>	140 mm	0%	21,5 N/mm <sup>2</sup>	137 mm	2%	40,0 N/mm <sup>2</sup>	74 mm	48%
Compressione ⊥ $f_{c,90,edge,k}$	2,5 N/mm <sup>2</sup>	140 mm	0%	2,5 N/mm <sup>2</sup>	140 mm	0%	7,5 N/mm <sup>2</sup>	47 mm	67%
Trazione II $f_{t,0,k}$	14,0 N/mm <sup>2</sup>	140 mm	0%	17,0 N/mm <sup>2</sup>	105 mm*	25%	36,0 N/mm <sup>2</sup>	54 mm	61%
Modulo elastico E $E_{0,mean}$	11.000 N/mm <sup>2</sup>	140 mm	0%	11.000 N/mm <sup>2</sup>	140 mm	0%	14.000 N/mm <sup>2</sup>	110 mm	21%
Densità ca. $\rho_k$	350 kg/m <sup>3</sup>	-	-	365 kg/m <sup>3</sup>	-	-	480 kg/m <sup>3</sup>	-	-

### Condizioni al contorno

$k_{c,90} = 1,0$

\* Fattori correttivi considerati nel calcolo



# LVL 35P

## IL LEGNO DEL FUTURO PER PARETI, SOFFITTI, TETTI



DATI TECNICI	
Spessori:	45/60/80mm
Larghezze:	120/160/200/240mm
Lunghezza:	13m
Bordi:	Bordi longitudinali smussati, superficie laterale tagliata
Qualità:	Non destinata a vista
Calibrazione:	Spessore calibrato
Classe di resistenza:	LVL 35 P (classe di resistenza per LVL senza impiaccatura trasversale (LVL-P) secondo FprEN 1995-1-1:2025 (E))
Umidità di fabbricazione:	circa 9%
Classe di utilizzo:	1 e 2 secondo DIN EN 1995-1-1
Essenza legnosa:	Pino 100%

### CARATTERISTICHE PRESTAZIONALI A CONFRONTO

Rigidità	Legno massiccio C24 [N/mm <sup>2</sup> ]	BSH GL24c [N/mm <sup>2</sup> ]	LVL 35 P [N/mm <sup>2</sup> ]	Miglioramento rispetto a BSH GL24c
Resistenza a flessione, lato piatto, parallela alla fibra $f_{m,0,flat,k}$	24,0	24,0	<b>35,0</b>	<b>+46 %</b>
Resistenza a flessione, bordo verticale, parallela alla fibra (H=300mm) $f_{m,0,edge,k}$	24,0	24,0	<b>32,0</b>	<b>+33 %</b>
Resistenza a compressione lungo la fibra $f_{c,0,k}$	21,0	21,5	<b>38,0</b>	<b>+77 %</b>
Resistenza a compressione, bordo verticale, perpendicolare alla fibra $f_{c,90,edge,k}$	2,5	2,5	<b>7,5</b>	<b>+200 %</b>
Resistenza a compressione sul piano, perpendicolare alla fibra $f_{c,90,flat,k}$	2,5	2,5	<b>3,3</b>	<b>+32 %</b>
Modulo di elasticità parallelo alla fibra $E_{0,mean}$	11.000	11.000	<b>12.000</b>	<b>+9 %</b>

### FORMATI

Spessore mm	Larghezza/Altezza mm	Lunghezza mm	Quantità/pacco pz	Volume/pacco m <sup>3</sup>
45	120	13.000	80	5,62
	160		56	5,24
	200		48	5,62
	240		40	5,62
60	120	13.000	60	5,62
	160		42	5,24
	200		36	5,62
	240		30	5,62
80	120	13.000	40	4,99
	160		28	4,66
	200		24	4,99
	240		20	4,99

# IL LEGNO DEL FUTURO PER PARETI, SOLAI E TETTI

## COSTRUZIONE A TELAIO IN LEGNO

Nella costruzione a telaio in legno, con il legno lamellare impiallacciato LVL 35 P

### Un unico prodotto per:

- Montanti
- Travi
- Soglia e trave superiore
- Montanti finestra / architrav

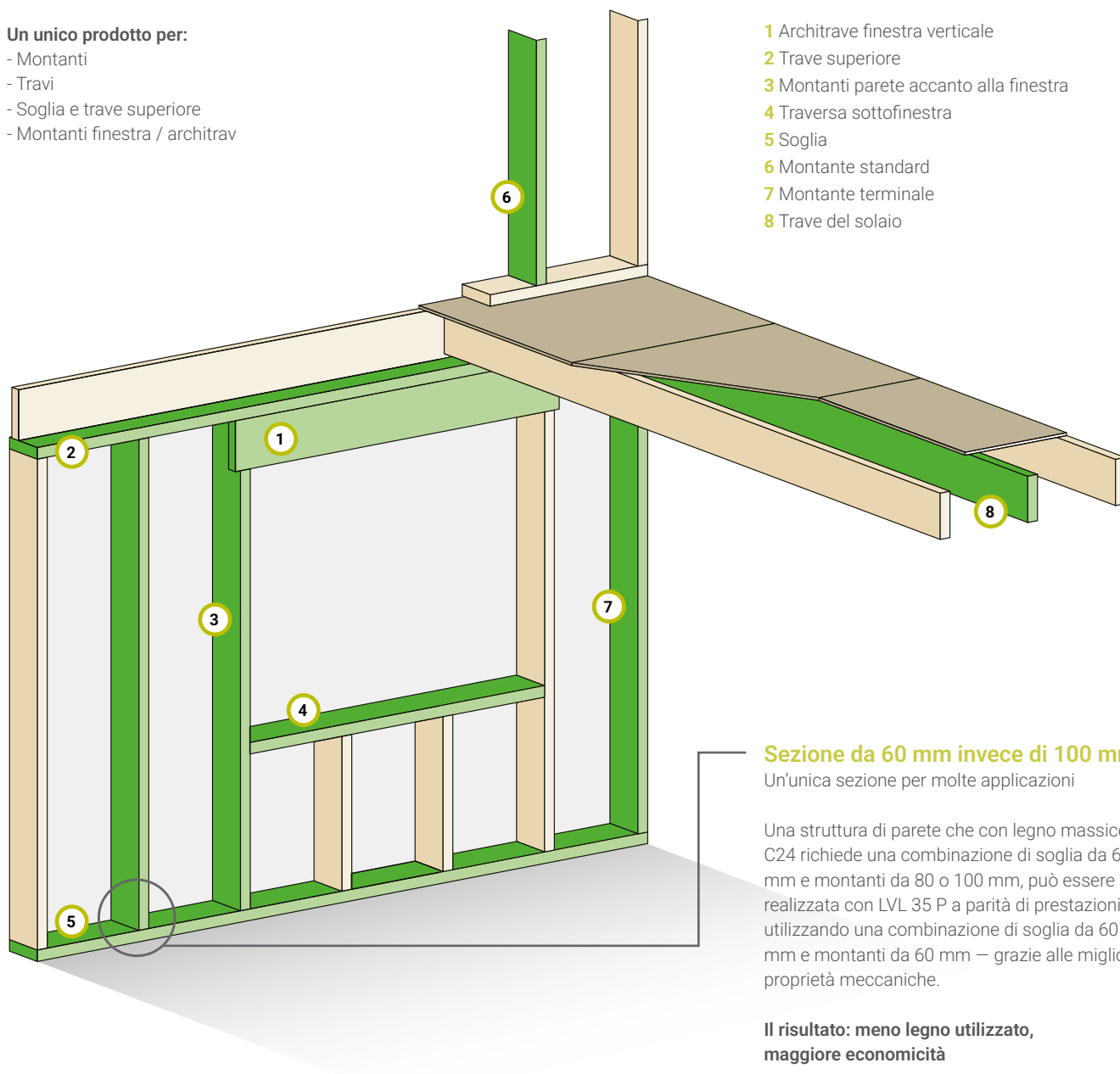

Dove il legno massiccio o il legno lamellare incollato raggiungono i propri limiti per disponibilità o prestazioni, LVL 35 P offre vantaggi decisivi.

Il nuovo legno lamellare impiallacciato può sostituire le tradizionali sezioni in legno massiccio in tutte le applicazioni comuni per pareti, solai e coperture.

### I vostri vantaggi

- Secco: umidità di produzione ca. 9% ¶ generalmente in equilibrio, nessun ritiro
- Alta precisione dimensionale: grazie alla calibrazione dello spessore
- Stabile: niente deformazioni o torsioni
- Dritto: giunzioni precise, montaggio efficiente
- Alta resistenza: superiore al legno massiccio C24, Duolam e BSH GL24c
- Costruzione a telaio: un unico prodotto per più applicazioni
- Spigoli smussati: facile e sicuro da maneggiare

### Nessun ritiro da essiccazione

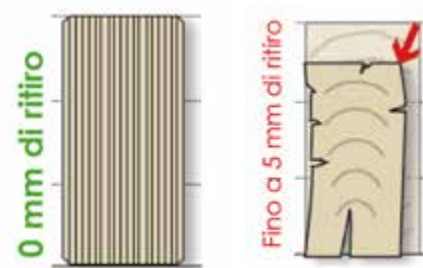



## LVL R

TRAVE IN MICROLAMELLARE CON SOLO STRATI PARALLELI

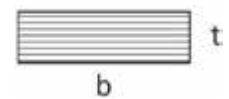

### FORMATI

Spessore t [mm]	Larghezza b [mm]	Quantità [pz/conf.]	Disponibilità			
			6,00 m	9,00 m	12,00 m	13,00 m
39	240	30			X	
39	300	24			X	
45	160	42			X	
45	200	36			X	
45	220	30		X	X	
45	240	30		X	X	X
45	300	24		X	X	X
45	360	18		X	X	X
45	400	18			X	X
57	240	20				X
57	300	16				X
75	240	20			X	
75	300	16		X	X	
75	600	8		X		X



## LVL X RIMBOARD

TRAVE IN MICROLAMELLARE CON SOLO STRATI PARALLELI



### FORMATI

Codice articolo	Spessore t [mm]	Altezza h [mm]	Quantità [pz/conf.]	Volume [m³/conf.]			
				6,00 m	9,00 m	12,00 m	13,00 m
390327	30	220	50			X	
390328	30	240	50			X	
390329	30	300	40			X	
410316	57	240	20			X	



# LVL X

## TRAVE IN MICROLAMELLARE CON STRATI INCROCIATI

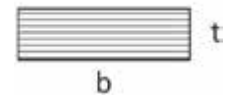

### FORMATI

Codice articolo	Spessore t [mm]	Larghezza b [mm]	Quantità [pz/conf.]	Volume [m³/conf.]		
				6,00 m	9,00 m	12,00 m
424351	27	1250	10	2,025		
424355	27	2500	5	2,025		
424356	33	1250	8	1,980		
424357	33	2500	4	1,980		
424359	39	1250	6	1,755		
424360	39	2500	3	1,755		
424361	39	1250	6			3,510
424363	45	1250	6	2,025		
424365	45	1250	6			4,050
424366	51	1250	6	2,295		
424369	57	1250	4	1,710		

### ESEMPI DI STRATIGRAFIE CON ISOLANTE TRA I TRAVI

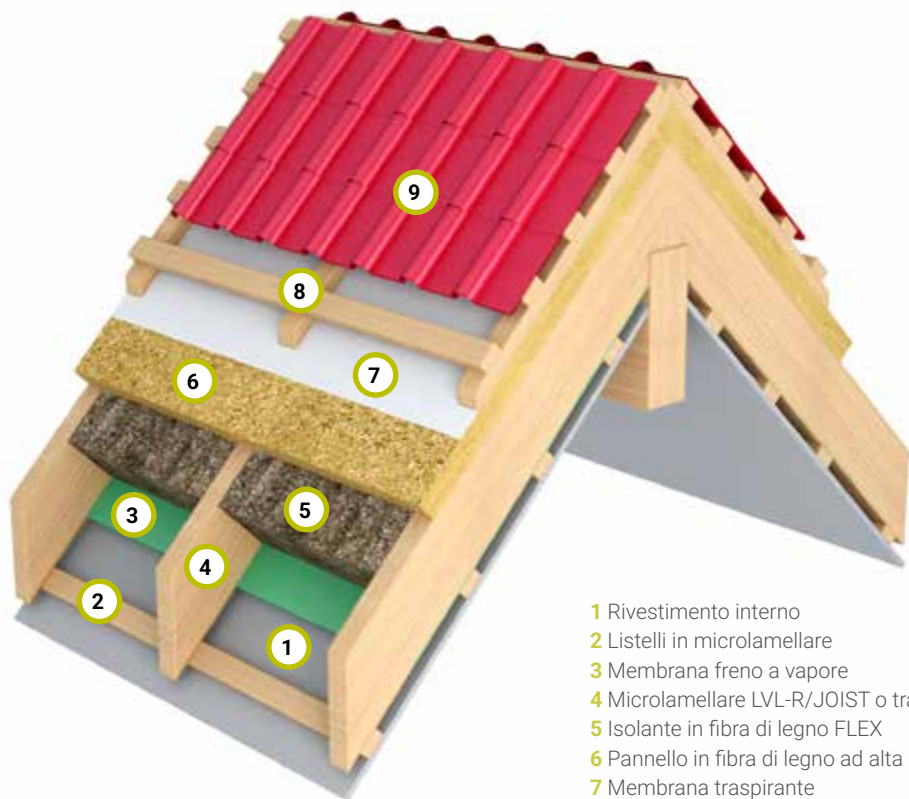

- 1 Rivestimento interno
- 2 Listelli in microlamellare
- 3 Membrana freno a vapore
- 4 Microlamellare LVL-R/JOIST o travi in legno
- 5 Isolante in fibra di legno FLEX
- 6 Pannello in fibra di legno ad alta densità
- 7 Membrana traspirante
- 8 Listelli in microlamellare
- 9 Copertura



## GLVL R

TRAVE IN MICROLAMELLARE PER APPLICAZIONE A TRAVE, ARCHITRAVE, ROMPITRATTA

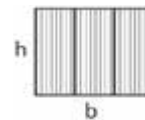

### FORMATI

Codice articolo	Spessore b [mm]	Larghezza h [mm]	Quantità [pz/conf.]	Volume [m³/conf.]			
				6,00 m	9,00 m	12,00 m	13,00 m
410152	120	120	10			3,456	
410153	120	160	10			3,456	
410154	120	200	10			3,456	
393971	120	240	10			3,456	
393973	120	280	10			4,032	
391212	160	200	7			2,688	
393975	160	240	7			3,226	
393976	160	280	7			3,763	
391213	200	200	6			2,880	
391214	200	240	6			3,456	
393977	200	280	6			4,032	
391215	240	240	5			3,456	
391216	240	280	5			4,032	



## GLVL R

CORDOLO DI BASE E PERIMETRALE

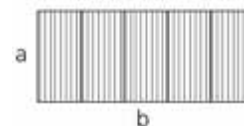

### FORMATI

Codice articolo	Spessore b [mm]	Larghezza a [mm]	Quantità [pz/conf.]	Volume [m³/conf.]			
				6,00 m	9,00 m	12,00 m	13,00 m
400732	160	60	35			4,032	
400735	200	60	30			4,320	
400736	240	60	25			4,320	
393955	100	80	48			4,608	
393958	120	80	40			4,608	
393959	160	80	28			4,301	
393962	180	80	24			4,147	
393963	200	80	24			4,608	
393964	240	80	20			4,608	



**Travi ad anima sottile:  
prodotti leggeri per l'edilizia,  
particolarmente resistenti  
alle sollecitazioni.**

## JOIST

**I materiali per l'edilizia NORDTEX coniugano la resistenza con l'efficienza più elevata**

Seguiamo l'esempio della natura, che ci incanta con delle costruzioni finissime di estrema stabilità. Il principio funzionale su cui si basa tutto questo è tanto semplice quanto affascinante: la riduzione. Il materiale che non è necessario non viene sprecato.

Il risultato: le stesse proprietà con un peso ridotto, minore consumo di energia primaria e maggiore efficienza energetica. Le travi ad anima sottile obbediscono a questo principio.



Per il telaio viene usato legno di conifere essiccato, selezionato a macchina e unito con incastro a cuneo, oppure il legno microlamellare LVL R. Ciò garantisce un livello di qualità costantemente elevato e proprietà di resistenza definite. Per le anime vengono utilizzati pannelli rigidi in fibre di produzione propria, uniti con incastri longitudinali a V e collante. I pannelli rigidi in fibre vantano un'enorme resistenza alle sollecitazioni orizzontali. La preparazione e la giunzione di anima e telaio avviene in maniera completamente automatica con le tecnologie più moderne.

**Il sistema costruttivo NORDTEX è dotato del noto certificato Passivhaus.**



# PRESENTAZIONE SINGOLI COMPONENTI



ELEMENTI COSTRUTTIVI  
IN LEGNO LAMMELLARE



## Travi ad anima sottile

## Stratificato di sfogliati



<b>JOIST</b>	Legno microlamellare <b>LVL R</b>	Legno microlamellare <b>LVL X</b>
Travi ad anima sottile con omologazione tecnica europea ETA-20/0995	CE in conformità a EN 14374	CE in conformità a EN 14374
Da usare come puntoni, travi per solai o travi portanti per pareti	Legno microlamellare per travi, pilastri, tavole perimetrali, soglie, architravi	Legno microlamellare da usare come lastra per tetti e solai, tavole perimetrali, soglie, architravi
<b>CE</b>	<b>CE</b>	<b>CE</b>

# PANORAMICA TRAVI AD ANIMA SOTTILE

## Joist

Sistema portante per copertura, solaio e parete

JOIST LVL,HB 45	JOIST LVL,HB 60	JOIST LVL,HB 90
Confezione = 43 Pz. /Pacco	Confezione = 33 Pz. /Pacco	Confezione = 23 Pz. /Pacco



In caso di Travi a I non preisolate, è possibile fissare facilmente lo **FLEX 036** all'interno mediante graffe.



**Variante travi coibentate – tutte le travi a I sono disponibili anche con isolamento integrato dell'anima!**

Confezione = 26 Pz. /Pacco	Confezione = 19 Pz. /Pacco	Confezione = 13 Pz. /Pacco



Le travi a I preisolate in fabbrica vengono consegnate con l'isolamento dell'anima già installato.

### Trave con anima in legno microlamellare e anima in fibra di legno ad alta densità

Designazione secondo ETA-20/0995 del 24.02.2021:  
**JOIST LVL39,NFB 45/60/90**

Designazione secondo manuale di progettazione travi a I:  
**JOIST LVL,HB 45/60/90**



Il supporto ideale per componenti soggetti a carichi flessionali elevati come puntoni e travi di solai.

Inoltre, le travi sono ideali per componenti sollecitati assialmente come montanti per pareti o da usare come distanziatore integrato e in pedane o nell'isolamento del tetto.



Il preisolamento installato in fabbrica garantisce la consueta sezione rettangolare. In questo modo, gli scomparti possono essere isolati in modo efficiente con il pannello isolante **JOIST**.



# JOIST

SISTEMA DI TRAVI A I PER TETTI E SOLAI  
ALTRE LUNGHEZZE FINO A 16 M SU ORDINAZIONE



## FORMATI

Tipo	Larghezza [mm]	Altezza [mm]	Quantità [pz/conf.]	Contenuto [ml/conf.]						
				7,00 m	8,00 m	9,00 m	10,00 m	11,00 m	12,00 m	13,00 m
SJ 45	45	160	43							559
		200						516	559	
		220				387		516	559	
		240			387		473	516	559	
		300				430	473	516	559	
		360						516	559	
		400		344		430		516	559	
SJ 60	60	160	33							429
		200								429
		220				297				429
		240		231		297	330	363	396	429
		280								429
		300		231			330	363	396	429
		360					330			429
		400					330			429
		450								
		500		264			330		396	
SJ 90	90	220	23			207				299
		240				207	230	253	276	299
		300		161			230	253	276	299
		360		161	184		230			299
		400				207	230		276	299
		450								
		500								



# NORDTEX FLEX 036

PANNELLI IN FIBRA DI LEGNO FLESSIBILI  
PER JOIST

Produzione a secco. Formato per Joist. DIN EN 13171  
Densità = 60 kg/m<sup>3</sup>. λD [W/(m\*K)] = 0,036 W/mK

## FORMATI

Codice articolo	Formato mm			Peso [kg/m <sup>2</sup> ]	Bancale		
	Spessore	Lung.	Larg.		Pannelli	[m <sup>2</sup> ]	Peso [kg]
411011	18	1.220	575	1,1	240	168,36	ca. 121
411019	25	1.220	575	1,5	184	129,08	ca. 126

Le informazioni in questo documento si basano sulla nostra esperienza, ma senza garanzia. L'utente è responsabile della verifica prima dell'uso, poiché le condizioni di impiego non sono sotto il nostro controllo. In caso di dubbi, consigliamo test preliminari o supporto tecnico. Nordtex si riserva il diritto di modificare prodotti e dati senza preavviso. Versione 15.6.2026



# JOIST COIBENTATO

SISTEMA DI TRAVI A I PER TETTI E SOLAI  
ALTRE LUNGHEZZE FINO A 16 M SU ORDINAZIONE



## FORMATI

Tipo	Larghezza [mm]	Altezza [mm]	Quantità [pz/conf.]	Contenuto [ml/conf.]						
				7,00 m	8,00 m	9,00 m	10,00 m	11,00 m	12,00 m	13,00 m
SJ 45	45	160	26							338
		200						312	338	
		220			234			312	338	
		240			234		286	312	338	
		300				260	286	312	338	
		360						312	338	
		400		208		260			338	
SJ 60	60	160	19							247
		200							247	
		220			171				247	
		240		133		171	190	209	228	247
		280								247
		300		133			190	209	228	247
		360					190			247
		400					190			247
SJ 90	90	220	13			117				169
		240			117	130	143	156	169	
		300		91		130	143	156	169	
		360		91	104		130		169	
		400				117	130		156	169





# BLOCCHI IN LATERIZIO





**ISOLAMENTO  
ACUSTICO**



**SFASAMENTO  
TERMICO**



**ISOLAMENTO  
TERMICO**



**FACILITÀ  
DI POSA**



**RESISTENZA  
AI URTI**



**PROTEZIONE  
AL FUOCO**



**RETTIFICA  
DI PRECISIONE**



**TRASPIRABILITÀ**



**QUALITÀ  
COSTRUTTIVA**



**COMFORT  
ABITATIVO**

## BLOCCHI RETTIFICATI

La sfida di migliorare il laterizio, un prodotto apparentemente perfetto da migliaia di anni, ha origine una quarantina di anni fa nel Nord Europa. Infatti da sempre, i laterizi hanno accompagnato le ere delle nostre civiltà, in ogni parte del mondo, in ogni popolo e cultura l'argilla è stata alla base dei processi produttivi a fini abitativi che nell'arco della storia hanno determinato gli edifici e le costruzioni dove viviamo, lavoriamo e che visitiamo. L'esigenza di migliorare un modello così duttile, durevole e antico deve rispondere alla ricerca di sistemi costruttivi all'avanguardia. In questo viaggio pionieristico che aveva l'obiettivo di utilizzare materiali sempre più performanti per garantire il massimo risparmio energetico e il minimo impatto ambientale, l'argilla con i suoi laterizi si sono presi ancora una volta un posto d'eccezione nella lotta alla riduzione delle emissioni.

Il blocco rettificato, con la semplicità ed eleganza rappresenta l'espressione più iconica del movimento «**green deal**»



### DEFINIZIONE



I blocchi sono sottoposti ad un processo meccanizzato di rettifica, che grazie a tolleranze altamente ristrette, permette che le facce di posa siano perfettamente piane e parallele. Ovvero sono caratterizzati da una superficie di appoggio perfettamente planare sia nel piano ortogonale che in quello longitudinale. Questo processo permette di poter lavorare con malte o adesivi poliuretani a spessore quasi zero.

### INNOVAZIONE

Un unico prodotto, che garantisce prestazioni termiche in grado di soddisfare le esigenze di un edificio passivo, garantire il confort abitativo e al tempo stesso una durata nel tempo di un edificio tradizionale. I blocchi rettificati differiscono da quelli tradizionali non solo per le caratteristiche di precisione produttiva, ma soprattutto per le performance termiche. In media hanno un peso notevolmente ridotto, possono essere caratterizzati da setti sottili o setti riempiti con materiali minerali, o vegetali.



**PRODURRE PER IL FUTURO,  
RISPETTANDO LA TRADIZIONE**

## MALTA DI ALLETTAMENTO

Il segreto innovativo è rappresentato dalla riduzione dell'utilizzo della malta di allettamento. Con un abbattimento di oltre l'80% di utilizzo, questa tecnologia ha permesso l'annullamento del ponte termico della malta, e al tempo stesso la riduzione drastica dei costi di energia di un sistema tradizionale, facilitando notevolmente le fasi di lavorazione del cantiere, i tempi di posa si dimezzano.



## UN PROGETTO SOSTENIBILE DIFFICILMENTE IMITABILE

I blocchi rettificati, sono composti da una materia prima antica che, utilizzata in modo intelligente, rappresenta la soluzione più performante ed ecosostenibile nel mondo delle nuove costruzioni. Per raggiungere questi parametri di efficienza energetica, con altre tipologie costruttive, come ad esempio i sistemi ETICS, in fase di progettazione un progettista deve prevedere sistemi con una adeguata resistenza agli urti, resistenza al fuoco e considerare il ciclo di vita dell'intervento. La storia ha dimostrato, che con una muratura massiccia monolitica, queste analisi di progettazione sono verificate.



### Carico della muratura fino all'83% in più

Blocco rettificato W14 rivestito, spessore parete 36,5 cm:  
 $\text{Max F} = 1,1 \text{ MN} / \text{m}^2 * 0,365 \text{ m} = 0,4015 \text{ MN} / \text{m} = 40,15 \text{ t}$

Blocco tradizionale W14 con LM 21, spessore parete 36,5 cm:  
 $\text{Max F} = 0,6 \text{ MN} / \text{m}^2 * 0,365 \text{ m} = 0,219 \text{ MN} / \text{m} = 21,9 \text{ t}$

### Confronto del carico della muratura in tonnellate



■ Blocco rettificato rivestito (es. W14), spessore parete 36,5 cm  
 ■ Blocco tradizionale con LM 21 (es. W14), spessore parete 36,5 cm

## LA POSA: PARTIAMO DAL BASSO

Per evitare la risalita di eventuale umidità è buona norma rettificare il perimetro di posa, posizionare elementi in vetro cellulare in funzione della tipologia di muratura (portante o tamponamento) ed iniziare poi con il primo corso di blocchi rettificati, incollati con la stesura del collante mediante l'apposito attrezzo che garantisce uniformità di distribuzione e corretto spessore.

- Blocco
- Collante bituminoso
- Malta M10
- Vetro cellulare
- Guaina Tagliamuro

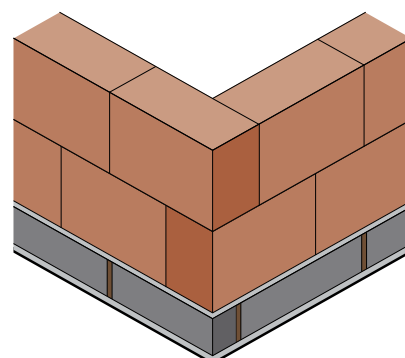
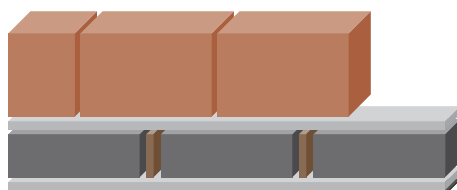

## FABBRICAZIONE DI BLOCCHI RETTIFICATI

La produzione di blocchi rettificati consiste in diverse fasi e utilizza materiali scelti con cura per garantire prestazioni meccaniche, termiche e di durabilità. Ecco una panoramica del processo e delle caratteristiche rilevanti, con riferimenti anche storici.

### Dall'antichità a oggi

Il laterizio è uno dei materiali da costruzione più antichi utilizzati dall'uomo: già migliaia di anni fa mattoni e blocchi in argilla cotta venivano impiegati per realizzare abitazioni solide e durevoli, grazie alla loro resistenza meccanica e alla capacità di garantire comfort abitativo in climi diversi.



### Materie prime e materiali

Alla base della produzione dei blocchi rettificati vi è l'argilla naturale, spesso combinata con miscele laterizie specifiche, alla quale possono essere aggiunti componenti organici come segatura, cellulosa o farine legnose che, durante la cottura, creano porosità interne migliorando l'isolamento termico e riducendo il peso complessivo dell'elemento.

#### TERRA (ARGILLA)



#### SEGATURA



#### CELLULOSA



## Un processo che garantisce resistenza e durata

Una volta preparato l'impasto, i blocchi vengono modellati con precisione, fatti essiccare e successivamente cotti in forni a temperature molto elevate: questo processo conferisce al materiale compattezza, resistenza e una struttura ceramica stabile, che assicura durabilità e prestazioni costanti nel tempo.



Oltre ai blocchi tradizionali, esistono varianti riempite, in cui le cavità interne vengono completate con materiali isolanti naturali come la fibra di legno o con minerali leggeri, così da unire la robustezza strutturale del laterizio con un'elevata capacità di coibentazione e risparmio energetico.



## Rettifica delle superfici

Il termine "rettificato" significa che le facce orizzontali sono rese perfettamente piane, lisce e parallele grazie a processi di lavorazione, al fine di ottenere giunti molto sottili in posa. Questa rettifica consente che lo spessore della malta possa essere molto ridotto, riducendo ponti termici e dispersioni di calore dovute alla malta stessa.

Il sistema rettificato implica una posa a incastro o con malta sottile, per ridurre le discontinuità termiche.

## Vantaggi tecnologici

- Grazie alla planarità delle superfici e ai giunti sottili, si ottiene una migliore efficienza termica e la riduzione dei ponti termici.
- I blocchi rettificati possono facilitare la costruzione di edifici con alta efficienza energetica.
- Nei blocchi riempiti, si uniscono le proprietà strutturali del laterizio con capacità isolanti aggiuntive.



## Riferimenti storici e uso tradizionale

L'uso del laterizio è millenario: i mattoni in argilla cotta sono stati utilizzati da secoli in molte culture per la loro resistenza, capacità termica e durabilità. La novità moderna dei blocchi rettificati è l'impiego di tecniche industriali che permettono finiture precise e prestazioni elevate. L'evoluzione tecnologica ha permesso di ottenere blocchi che combinano la tradizione del laterizio con le esigenze dell'edilizia contemporanea.



## Realizzazioni con blocchi in laterizio

Le realizzazioni con blocchi in laterizio – edifici, murature e strutture – rappresentano una tipologia costruttiva molto diffusa in edilizia.

Le costruzioni che utilizzano blocchi di laterizio offrono una combinazione equilibrata di resistenza strutturale, isolamento termico e durabilità. I blocchi vengono messi in opera seguendo schemi modulari, con le giunzioni verticali e orizzontali accuratamente realizzate per garantire continuità e contenere i ponti termici.

Nelle realizzazioni moderne è frequente impiegare blocchi rettificati con superfici piane per ridurre gli spessori delle giunture e migliorare le prestazioni energetiche. In alcuni sistemi, i blocchi sono riempiti internamente con materiali isolanti come fibra di legno o perlite, per aumentare la coibentazione senza aggiungere elementi esterni.

Le murature con blocchi consentono una posa rapida e precisa rispetto ai mattoni tradizionali, riducendo errori e tempi di cantiere. L'uso di blocchi normati e certificati garantisce uniformità, prestazioni controllate e sicurezza strutturale.



## ISTRUZIONI DI POSA PER BLOCCHI RETTIFICATI



### 1 Applicazione di uno strato livellante

Le irregolarità presenti nella superficie di partenza della muratura devono essere corrette utilizzando una malta in classe M10. Si consiglia l'utilizzo delle staffe di livellamento.



### 2 Posa della prima fila di blocchi rettificati

La posa della prima fila di blocchi deve essere eseguita con la massima cura, utilizzando livella e corda tesa. Questo passaggio rappresenta la base per l'intera muratura.



### 3 Preparazione del collante

Utilizzando un miscelatore, il collante Maxit 900 D deve essere mescolato fino a ottenere una preparazione priva di grumi. Dopo un breve periodo di "riposo" (5 minuti), basta rimescolare brevemente - e il composto è pronto.



### 4 Riempire il rullo

Versare il collante pronto nel rullo per l'applicazione. La consistenza dovrebbe essere simile a quella del miele, in modo da garantire un'applicazione pulita e uniforme, creando uno strato sottile di colla.



### 5 Applicare la colla

Con il rullo, distribuire uniformemente il collante su tutta la superficie con uno spessore di circa 3 mm. Il risultato dovrà essere uno strato di colla uniforme e completamente chiuso.



### 6 Posa dei blocchi rettificati

I blocchi rettificati vengono posizionati esattamente con la giuntura di testa uno accanto all'altro, ottenendo così una muratura omogenea e quasi priva di fughe.

## Accessori

I valori acustici sono stati calcolati secondo la norma DIN 4109 allegato 1, novembre 1989 inclusa intonacatura su ambo i lati di 20 kg/m<sup>2</sup>

	Art. Nr.	Descrizione
Accessori per i blocchi rettificati	81211	Rullo stendimalta unimax X Plus 49,0 cm
	81200	Rullo stendimalta unimax X Plus 42,5 cm
	81199	Rullo stendimalta unimax X Plus 36,5 cm
	81198	Rullo stendimalta unimax X Plus 30,0 cm
	81197	Rullo stendimalta unimax X Plus 24,0 cm
Accessori generali	81110	Due staffe di livellamento



unimax X Plus

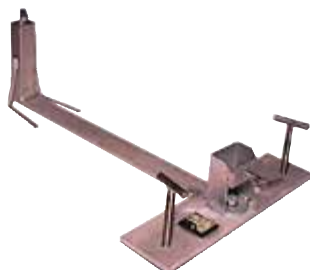

Staffa di livellamento

## Cordolo isolato

### FORMATO

Spes. 12 cm	lunghezza x larghezza x altezza	Spes. 14 cm	lunghezza x larghezza x altezza
DRE 120/200	500 x 120 x 200	DRE 140/200	500 x 140 x 200
DRE 120/220	500 x 120 x 220	DRE 140/220	500 x 140 x 220
DRE 120/240	500 x 120 x 240	DRE 140/240	500 x 140 x 240
DRE 120/260	1.250 x 120 x 260	DRE 140/260	500 x 140 x 260

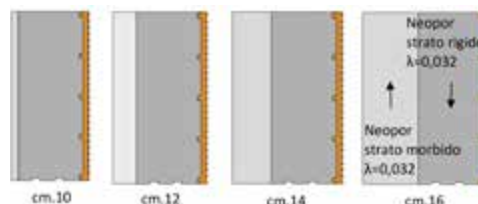

### CALCOLO DEL VALORE $\psi$ (PONTE TERMICO) ESEMPIO CON SOLAIO DA 20 CM

Conduktività parete esterna $\lambda=$	300	365	425	490
0,07	< 0,12 W/(mK)	< 0,12 W/(mK)	< 0,12 W/(mK)	< 0,12 W/(mK)
0,08	< 0,12 W/(mK)	< 0,12 W/(mK)	< 0,12 W/(mK)	< 0,12 W/(mK)
0,09	< 0,12 W/(mK)	< 0,12 W/(mK)	< 0,12 W/(mK)	< 0,12 W/(mK)
0,10	< 0,12 W/(mK)	< 0,12 W/(mK)	< 0,12 W/(mK)	< 0,12 W/(mK)
0,12	< 0,12 W/(mK)	< 0,12 W/(mK)	< 0,12 W/(mK)	< 0,12 W/(mK)

## SISTEMA CON CASSERO ISOLATO PERIMETRALE DEL SOLAIO

### CASSERO PERIMETRALE DEL SOLAIO PER UN MAGGIORE ISOLAMENTO ACUSTICO

- ✓ Per giunti migliorati nelle costruzioni in muratura massiva
- ✓ Ottimizzazione semplice ed efficace dei ponti termici
- ✓ Facile da montare grazie agli angoli prefabbricati
- ✓ Grande risparmio di tempo grazie ai brevi tempi di posa



- ✓ Giunzione senza fughe grazie agli angoli prefabbricati
- ✓ Elevata stabilità
- ✓ Cassero continuo perimetrale senza giunti ciechi o incollati

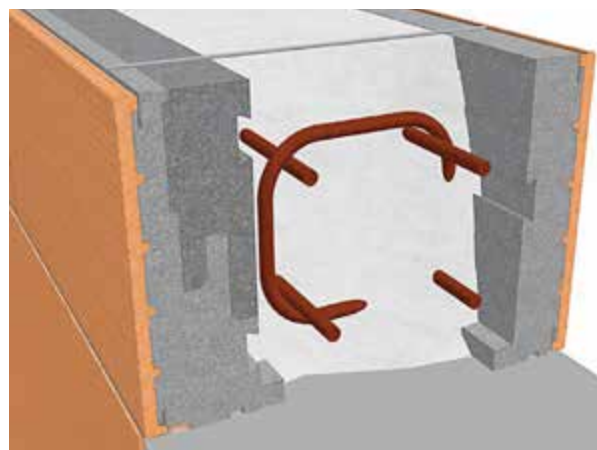
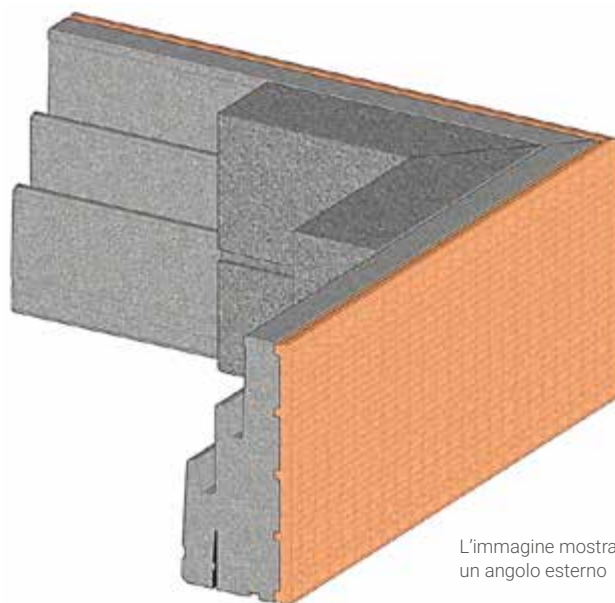

### CASSERO PERIMETRALE DEL SOLAIO PER ARCHITRAVE A LIVELLO DEL SOLAIO

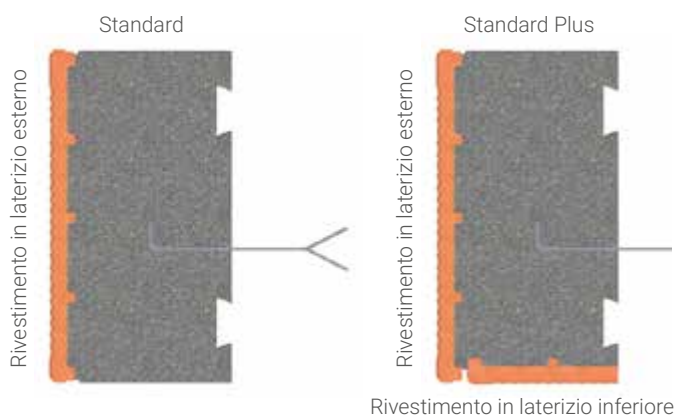

#### SUPPORTO PER INTONACO:



RIVESTIMENTO IN LATERIZIO 10 MM



FONDO ROSSO DI ADESIONE PER INTONACO

### CASSERO PERIMETRALE DEL CORDOLO LA SOLUZIONE PROFESSIONALE PER I DETTAGLI COSTRUTTIVI

- ✓ Ampia varietà di combinazioni per nuclei in calcestruzzo e armature di spessore variabile
- ✓ Ottimizzazione semplice ed efficace dei ponti termici
- ✓ Facile da montare grazie agli elementi modulari
- ✓ Grande risparmio di tempo grazie ai brevi tempi di posa
- ✓ Non sono necessari ulteriori lavori di cassetatura

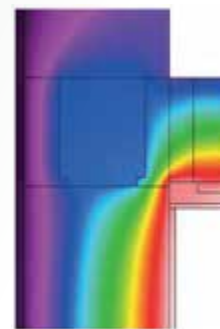

  
POSA RAPIDA E SEMPLICE

  
CONFORME AI REQUISITI TERMICI - VALORI PSI MINIMI

## CASSERO ISOLANTE PER PILASTRI

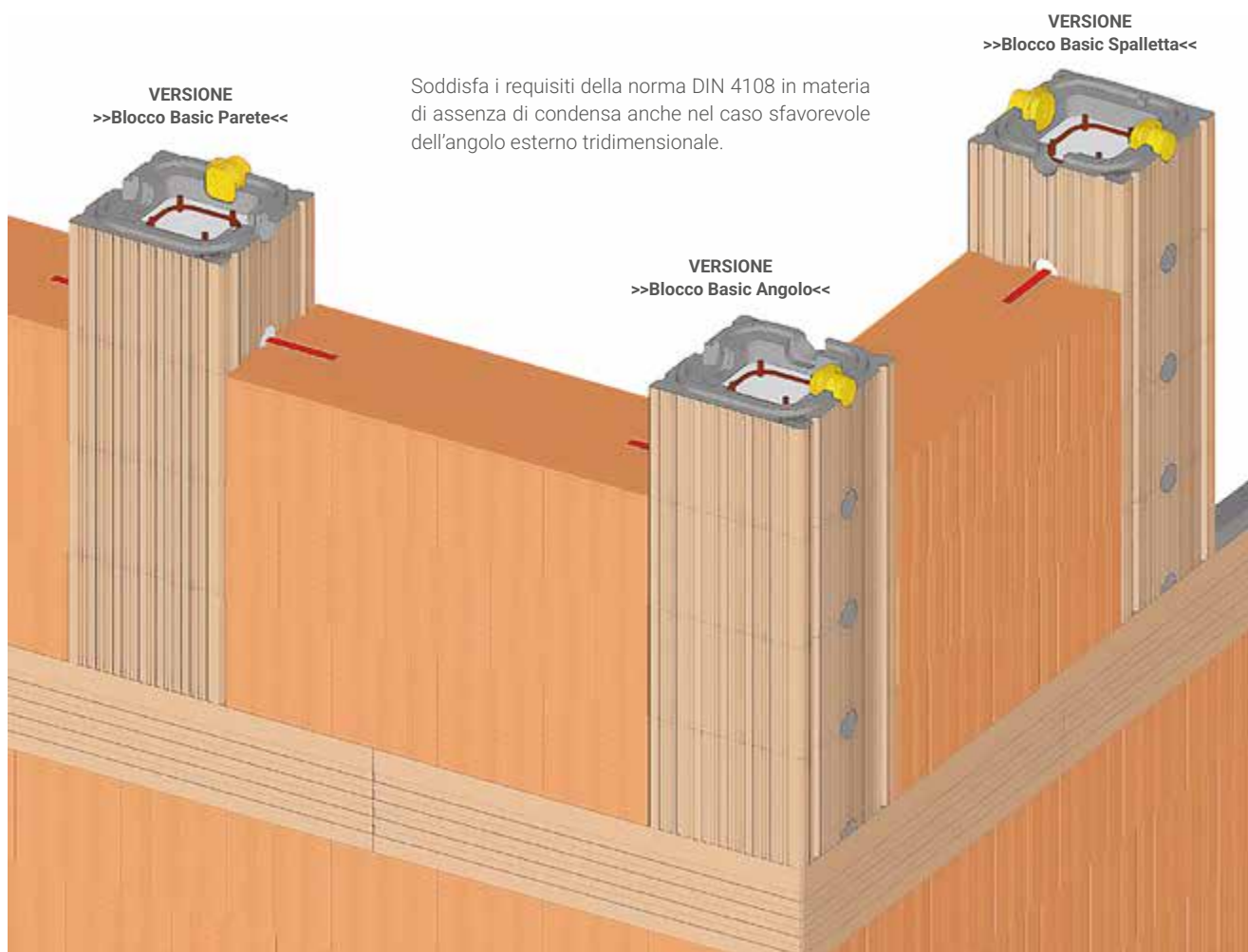

## CASSERO ISOLANTE PER PILASTRI >>COLONNA<< OTTIMIZZATA PER L'APPLICAZIONE E SICURA NELL'ESECUZIONE

- ✓ Alta efficienza grazie ai brevi tempi di posa
- ✓ Neopor® WLG 032 a elevata resistenza alla compressione
- ✓ Non sono necessari ulteriori lavori di cassetta (vedere le istruzioni di montaggio)
- ✓ Collegamento ad incastro con la muratura adiacente



L'immagine mostra una sezione trasversale

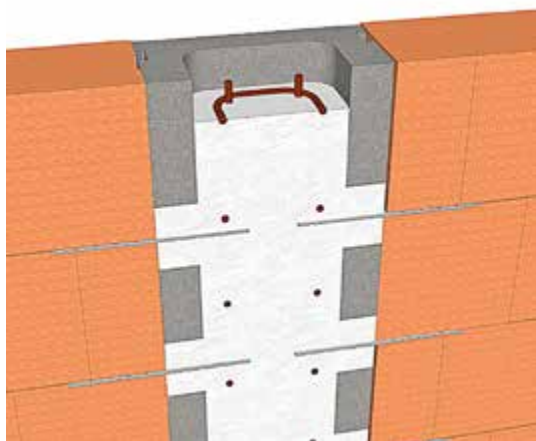

I connettori murari comuni garantiscono il collegamento tra pilastro e muratura



*Il blocco rettificato con  
semplicità ed eleganza  
rappresenta l'espressione  
più iconica del movimento  
« green deal »*



# THERMOPOR TV AERO

## BLOCCO RETTIFICATO AD ALTE PRESTAZIONI TERMICHE CON RIEMPIMENTO DI PERLITE

Omologazione abZ / aBG Z 17.21 - 1220 Deutsche Institut für Bautechnik

**NATURALE, ISOLANTE E SOSTENIBILE.** Blocco rettificato, altamente porizzato con riempimento in granulato minerale incombustibile per la realizzazione di murature di tamponamento ad alta efficienza energetica. Posa dei blocchi con incastro a secco nei giunti verticali, e malta a strato sottile nel piano orizzontale, applicata preferibilmente con apposito rullo stendimalta

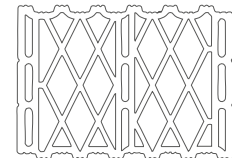

Rappresenta l'ulteriore sviluppo dei mattoni con isolante per murature. Grazie al materiale interno dalle straordinarie proprietà isolanti, TV AERO™ è il prodotto ideale per costruire in modo energeticamente efficiente. La disposizione dei setti interni, consolidata dal punto di vista tecnico, e la resistenza alla compressione e l'isolamento acustico rendono questo prodotto la scelta perfetta per edifici a più piani.

### FORMATO E CARATTERISTICHE

Destinazione di utilizzo		Tamponamento			
<b>SPESSORE MURO cm</b>			<b>36,5</b>	<b>42,5</b>	
Codice articolo			8830036	8830042	
Lunghezza	mm		247	247	
Spessore	mm		365	425	
Altezza	mm		249	249	
Fabbisogno mattoni	pezzi/m <sup>3</sup>		44	38	
Fabbisogno mattoni	pezzi/m <sup>2</sup>		16	16	
Peso blocco	kg/pezzo		17,05	19,74	
Peso indicativo al bancale	kg		780	668	
Pezzi per bancale	pezzi		40	30	

### ISOLAMENTO TERMICO 1)

valore calcolato di conducibilità termica  $\lambda_{10} / \lambda_{e0n} = 0,08 \text{ W/(mK)}$

Valore U	W/m <sup>2</sup> K		0,21	0,18	
----------	--------------------	--	------	------	--

### ISOLAMENTO ACUSTICO 1)

valore calcolato = 19,9 x Log M

Valore di isolamento acustico Rw	dB		50,2	in prova	
----------------------------------	----	--	------	----------	--

### CARATTERISTICHE TECNICHE

Classe di densità grezza	kg/m <sup>3</sup>		750		
Percentuale di foratura	%		55		
Resistenza al taglio normativa $f_b / f_m$	N/mm <sup>2</sup>		83 / 144		
Resistenza a compressione $f_k$	N/mm <sup>2</sup>		3,0		
Valore calcolato del carico/peso proprio	KN/m <sup>3</sup>		8,5		
Classe di resistenza a compressione			10		

### RESISTENZA AL FUOCO 2)

Reazione al fuoco		Euroclasse A1			
-------------------	--	---------------	--	--	--

### COMPLEMENTARI (mezzi blocchi con una parte liscia per angoli e partenze)

Classe di densità grezza	kg/m <sup>3</sup>		58416	58526	
Percentuale di foratura	%		132	132	
Resistenza al taglio normativa $f_b / f_m$	N/mm <sup>2</sup>		365	425	
Resistenza a compressione $f_k$	N/mm <sup>2</sup>		249	249	

1) Dati della parete intonacata 2,0 cm alleggerito + 1,5 cm interno 2) Resistenza al fuoco: riferita a costruzione in muratura realizzata conformemente alla certificazione

# THERMOPOR PLAN TV 6,5

## BLOCCO RETTIFICATO AD ALTE PRESTAZIONI TERMICHE CON RIEMPIMENTO DI LANA DI ROCCIA

Omologazione Z 17.21 - 1219 Deutsche Institut für Bautechnik (Centre of expertise for civil engineering)

Blocco rettificato, altamente porizzato con riempimento di lana di roccia per la realizzazione di murature di tamponamento ad alta efficienza energetica. Posa dei blocchi con incastro a secco nei giunti verticali, e malta a strato sottile nel piano orizzontale, applicata preferibilmente con apposito rullo stendimalta

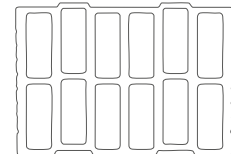

### FORMATO E CARATTERISTICHE

Destinazione di utilizzo		Tamponamento			
<b>SPESSORE MURO cm</b>			36,5	42,5	
Codice articolo			8710036	8710042	
Lunghezza	mm		247	247	
Spessore	mm		365	425	
Altezza	mm		249	249	
Fabbisogno mattoni	pezzi/m <sup>3</sup>		44	38	
Fabbisogno mattoni	pezzi/m <sup>2</sup>		16	16	
Peso blocco	kg/pezzo		12,5	14,47	
Peso indicativo al bancale	kg		467	457	
Pezzi per bancale	pezzi		40	30	

### ISOLAMENTO TERMICO 1)

valore calcolato di conducibilità termica  $\lambda_{10} / \lambda_{e0n} = 0,065 \text{ W/(mK)}$

Valore U	W/m <sup>2</sup> K		0,17	0,15	

### ISOLAMENTO ACUSTICO 1)

valore calcolato =  $19,9 \times \text{Log M}$

Valore di isolamento acustico Rw	dB		47,4	47,2	

### CARATTERISTICHE TECNICHE

Classe di densità grezza	kg/m <sup>3</sup>		550	
Percentuale di foratura	%		60	
Resistenza a compressione $f_k$	N/mm <sup>2</sup>		2,2 / 3,0	
Valore calcolato del carico/peso proprio	KN/m <sup>3</sup>		6,5	
Classe di resistenza a compressione			4 / 6	

### RESISTENZA AL FUOCO 2)

Reazione al fuoco		Euroclasse A1			

1) Dati della parete intonacata 2,0 cm alleggerito + 1,5 cm interno 2) Resistenza al fuoco: riferita a costruzione in muratura realizzata conformemente alla certificazione

# THERMOPOR PLAN TV 7

## BLOCCO RETTIFICATO AD ALTE PRESTAZIONI TERMICHE CON RIEMPIMENTO DI LANA DI ROCCIA

Omologazione Z 17.21 - 1219 Deutsche Institut für Bautechnik (Centre of expertise for civil engineering)

Blocco rettificato, altamente porizzato con riempimento di lana di roccia per la realizzazione di murature di tamponamento ad alta efficienza energetica. Posa dei blocchi con incastro a secco nei giunti verticali, e malta a strato sottile nel piano orizzontale, applicata preferibilmente con apposito rullo stendimalta

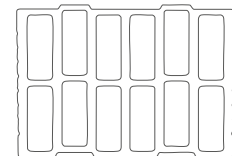

### FORMATO E CARATTERISTICHE

Destinazione di utilizzo		Tamponamento				
<b>SPESORE MURO cm</b>		<b>24</b>	<b>30</b>	<b>36,5</b>	<b>42,5</b>	<b>49</b>
Codice articolo		8728024	8728030	8728936	8728042	8728049
Lunghezza	mm	247	247	247	247	247
Spessore	mm	240	300	365	425	490
Altezza	mm	249	249	249	249	249
Fabbisogno mattoni	pezzi/m <sup>3</sup>	67	54	44	38	33
Fabbisogno mattoni	pezzi/m <sup>2</sup>	16	16	16	16	16
Peso blocco	kg/pezzo	8,21	10,18	12,5	14,47	16,67
Peso indicativo al bancale	kg	660	510	655	523	520
Pezzi per bancale	pezzi	80	45	48	30	30

### ISOLAMENTO TERMICO 1)

valore calcolato di conducibilità termica  $\lambda_{10} / \lambda_{eDn} = 0,07 \text{ W/(mK)}$

Valore U	W/m <sup>2</sup> K	0,27	0,22	0,18	0,16	0,14
----------	--------------------	------	------	------	------	------

### ISOLAMENTO ACUSTICO 1)

valore calcolato =  $19,9 \times \text{Log M}$

Valore di isolamento acustico Rw	dB			47,4	47,2	50,0
----------------------------------	----	--	--	------	------	------

### CARATTERISTICHE TECNICHE

Classe di densità grezza	kg/m <sup>3</sup>	550
Percentuale di foratura	%	60
Resistenza al taglio normativa $f_b / f_m$	N/mm <sup>2</sup>	80 / 90
Resistenza a compressione $f_k$	N/mm <sup>2</sup>	3,0
Valore calcolato del carico/peso proprio	KN/m <sup>3</sup>	6,5
Classe di resistenza a compressione		6

### RESISTENZA AL FUOCO 2)

Reazione al fuoco	Euroclasse A1
-------------------	---------------

1) Dati della parete intonacata 2,0 cm alleggerito + 1,5 cm interno 2) Resistenza al fuoco: riferita a costruzione in muratura realizzata conformemente alla certificazione

# THERMOPOR PLAN TV 7 +

## BLOCCO RETTIFICATO AD ALTE PRESTAZIONI TERMICHE CON RIEMPIMENTO DI LANA DI ROCCIA

Omologazione Z 17.21 - 1293 Deutsche Institut für Bautechnik (Centre of expertise for civil engineering)

Blocco rettificato, altamente porizzato con riempimento di lana di roccia per la realizzazione di murature di tamponamento ad alta efficienza energetica. Posa dei blocchi con incastro a secco nei giunti verticali, e malta a strato sottile nel piano orizzontale, applicata preferibilmente con apposito rullo stendimalta

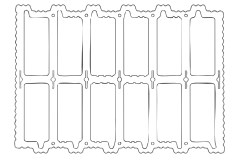

### FORMATO E CARATTERISTICHE

Destinazione di utilizzo		Tamponamento			
<b>SPESORE MURO cm</b>		<b>36,5</b>	<b>42,5</b>	<b>49</b>	
Codice articolo		8720036	8720042	8720049	
Lunghezza	mm	247	247	247	
Spessore	mm	365	425	490	
Altezza	mm	249	249	249	
Fabbisogno mattoni	pezzi/m <sup>3</sup>	44	38	33	
Fabbisogno mattoni	pezzi/m <sup>2</sup>	16	16	16	
Peso blocco	kg/pezzo	12,45	13,74	17	
Peso indicativo al bancale	kg	523	437	535	
Pezzi per bancale	pezzi	40	30	30	

### ISOLAMENTO TERMICO 1)

valore calcolato di conducibilità termica  $\lambda_{10} / \lambda_{eDn} = 0,07 \text{ W/(mK)}$

Valore U	W/m <sup>2</sup> K	0,18	0,16	0,14
----------	--------------------	------	------	------

### ISOLAMENTO ACUSTICO 1)

valore calcolato =  $19,9 \times \text{Log M}$

Valore di isolamento acustico Rw	dB	50,5	51,2	SU RICHIESTA
----------------------------------	----	------	------	--------------

### CARATTERISTICHE TECNICHE

Classe di densità grezza	kg/m <sup>3</sup>	600
Percentuale di foratura	%	63
Resistenza al taglio normativa $f_b / f_m$	N/mm <sup>2</sup>	40/55 50/65
Resistenza a compressione $f_k$	N/mm <sup>2</sup>	2,8 / 3,4 / 4,0
Valore calcolato del carico/peso proprio	KN/m <sup>3</sup>	7,0
Classe di resistenza a compressione		6 / 8

### RESISTENZA AL FUOCO 2)

Reazione al fuoco	Euroclasse A1
-------------------	---------------

1) Dati della parete intonacata 2,0 cm alleggerito + 1,5 cm interno 2) Resistenza al fuoco: riferita a costruzione in muratura realizzata conformemente alla certificazione

# THERMOPOR PLAN TV 8 +

## BLOCCO RETTIFICATO AD ALTE PRESTAZIONI TERMICHE CON RIEMPIMENTO DI LANA DI ROCCIA

Omologazione Z 17.21 - 1227 Deutsche Institut für Bautechnik (Centre of expertise for civil engineering)

Blocco rettificato, altamente porizzato con riempimento di lana di roccia per la realizzazione di murature di tamponamento ad alta efficienza energetica. Posa dei blocchi con incastro a secco nei giunti verticali, e malta a strato sottile nel piano orizzontale, applicata preferibilmente con apposito rullo stendimalta

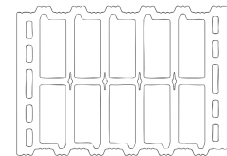

### FORMATO E CARATTERISTICHE

Destinazione di utilizzo		Tamponamento			
<b>SPESORE MURO cm</b>		<b>36,5</b>	<b>42,5</b>	<b>49</b>	
Codice articolo		8730036	8730042	8730049	
Lunghezza	mm	247	247	247	
Spessore	mm	365	425	490	
Altezza	mm	249	249	249	
Fabbisogno mattoni	pezzi/m <sup>3</sup>	44	38	33	
Fabbisogno mattoni	pezzi/m <sup>2</sup>	16	16	16	
Peso blocco	kg/pezzo	15,34	17,76	20,45	
Peso indicativo al bancale	kg	500	440	500	
Pezzi per bancale	pezzi	40	30	30	

### ISOLAMENTO TERMICO 1)

valore calcolato di conducibilità termica  $\lambda_{10} / \lambda_{eDn} = 0,08 \text{ W/(mK)}$

Valore U	W/m <sup>2</sup> K	0,21	0,18	0,16
----------	--------------------	------	------	------

### ISOLAMENTO ACUSTICO 1)

valore calcolato =  $19,9 \times \text{Log M}$

Valore di isolamento acustico Rw	dB	51,1	51,6	51,8
----------------------------------	----	------	------	------

### CARATTERISTICHE TECNICHE

Classe di densità grezza	kg/m <sup>3</sup>	675
Percentuale di foratura	%	57
Resistenza al taglio normativa $f_b / f_m$	N/mm <sup>2</sup>	80 / 95
Resistenza a compressione $f_k$	N/mm <sup>2</sup>	5,1
Valore calcolato del carico/peso proprio	KN/m <sup>3</sup>	8,0
Classe di resistenza a compressione		10

### RESISTENZA AL FUOCO 2)

Reazione al fuoco	Euroclasse A1
-------------------	---------------

1) Dati della parete intonacata 2,0 cm alleggerito + 1,5 cm interno 2) Resistenza al fuoco: riferita a costruzione in muratura realizzata conformemente alla certificazione

# THERMOPOR PLAN TV 9 +

## BLOCCO RETTIFICATO AD ALTE PRESTAZIONI TERMICHE CON RIEMPIMENTO DI LANA DI ROCCIA

Omologazione Z 17.21 - 1227 Deutsche Institut für Bautechnik (Centre of expertise for civil engineering)

Blocco rettificato, altamente porizzato con riempimento di lana di roccia per la realizzazione di murature di tamponamento ad alta efficienza energetica. Posa dei blocchi con incastro a secco nei giunti verticali, e malta a strato sottile nel piano orizzontale, applicata preferibilmente con apposito rullo stendimalta

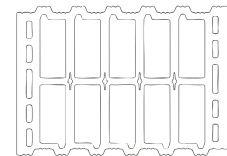

### FORMATO E CARATTERISTICHE

Destinazione di utilizzo		Tamponamento			
<b>SPESORE MURO cm</b>		<b>30</b>	<b>36,5</b>	<b>42,5</b>	<b>49</b>
Codice articolo		8740030	8740036	8740042	8740049
Lunghezza	mm	247	247	247	247
Spessore	mm	300	365	425	490
Altezza	mm	249	249	249	249
Fabbisogno mattoni	pezzi/m <sup>3</sup>	54	44	38	33
Fabbisogno mattoni	pezzi/m <sup>2</sup>	16	16	16	16
Peso blocco	kg/pezzo	12,04	14,77	17,1	19,7
Peso indicativo al bancale	kg	560	600	605	615
Pezzi per bancale	pezzi	45	40	30	30

### ISOLAMENTO TERMICO 1)

valore calcolato di conducibilità termica  $\lambda_{10} / \lambda_{eDn} = 0,09 \text{ W/(mK)}$

Valore U	W/m <sup>2</sup> K	0,28	0,23	0,20	0,17
----------	--------------------	------	------	------	------

### ISOLAMENTO ACUSTICO 1)

valore calcolato =  $19,9 \times \text{Log M}$

Valore di isolamento acustico Rw	dB		51,1	51,6	51,8
----------------------------------	----	--	------	------	------

### CARATTERISTICHE TECNICHE

Classe di densità grezza	kg/m <sup>3</sup>	700
Percentuale di foratura	%	57
Resistenza al taglio normativa $f_b / f_m$	N/mm <sup>2</sup>	80 / 95
Resistenza a compressione $f_k$	N/mm <sup>2</sup>	5,1
Valore calcolato del carico/peso proprio	KN/m <sup>3</sup>	8,0
Classe di resistenza a compressione		10

### RESISTENZA AL FUOCO 2)

Reazione al fuoco	Euroclasse A1
-------------------	---------------

1) Dati della parete intonacata 2,0 cm alleggerito + 1,5 cm interno 2) Resistenza al fuoco: riferita a costruzione in muratura realizzata conformemente alla certificazione

# THERMOPOR SL 075 - PLAN

## BLOCCO RETTIFICATO AD ALTE PRESTAZIONI TERMICHE

Omologazione Z 17.1 - 1149 Deutsche Institut für Bautechnik (Centre of expertise for civil engineering)

Blocco rettificato, altamente porizzato per la realizzazione di murature di tamponamento ad alta efficienza energetica. Posa dei blocchi con incastro a secco nei giunti verticali, e malta a strato sottile nel piano orizzontale, applicata preferibilmente con apposito rullo stendimalta

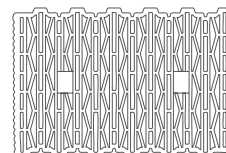
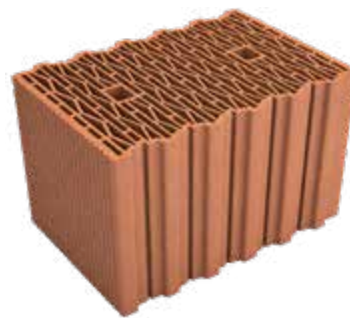

### FORMATO E CARATTERISTICHE

Destinazione di utilizzo		Tamponamento			
<b>SPESORE MURO cm</b>			<b>36,5</b>	<b>42,5</b>	<b>49</b>
Codice articolo			8520936	8520942	8520049
Lunghezza	mm		247	247	247
Spessore	mm		365	425	490
Altezza	mm		249	249	249
Fabbisogno mattoni	pezzi/m <sup>3</sup>		44	38	33
Fabbisogno mattoni	pezzi/m <sup>2</sup>		16	16	16
Peso blocco	kg/pezzo		13,64	15,79	18,18
Peso indicativo al bancale	kg		685	617	562
Pezzi per bancale	pezzi		48	36	30

### ISOLAMENTO TERMICO 1)

valore calcolato di conducibilità termica  $\lambda_{10} / \lambda_{e0n} = 0,075 \text{ W/(mK)}$

Valore U	W/m <sup>2</sup> K		0,20	0,17	0,15
----------	--------------------	--	------	------	------

### ISOLAMENTO ACUSTICO 1)

valore calcolato =  $19,9 \times \text{Log M}$

Valore di isolamento acustico Rw	dB		≤41	≤41	≤41
----------------------------------	----	--	-----	-----	-----

### CARATTERISTICHE TECNICHE

Classe di densità grezza	kg/m <sup>3</sup>		600
Percentuale di foratura	%		54
Resistenza a compressione $f_k$	N/mm <sup>2</sup>		2,9
Valore calcolato del carico/peso proprio	KN/m <sup>3</sup>		7,0
Classe di resistenza a compressione			6

### RESISTENZA AL FUOCO 2)

Reazione al fuoco		Euroclasse A1		
-------------------	--	---------------	--	--

1) Dati della parete intonacata 2,0 cm alleggerito + 1,5 cm interno 2) Resistenza al fuoco: riferita a costruzione in muratura realizzata conformemente alla certificazione

# THERMOPOR SL 08 - PLAN

## BLOCCO RETTIFICATO AD ALTE PRESTAZIONI TERMICHE

Omologazione Z 17.1 - 1149 Deutsche Institut für Bautechnik (Centre of expertise for civil engineering)

Blocco rettificato, altamente porizzato per la realizzazione di murature di tamponamento ad alta efficienza energetica. Posa dei blocchi con incastro a secco nei giunti verticali, e malta a strato sottile nel piano orizzontale, applicata preferibilmente con apposito rullo stendimalta

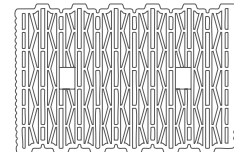

### FORMATO E CARATTERISTICHE

Destinazione di utilizzo		Tamponamento			
<b>SPESORE MURO cm</b>			<b>36,5</b>	<b>42,5</b>	<b>49</b>
Codice articolo			8530936	8530942	8530049
Lunghezza	mm		247	247	247
Spessore	mm		365	425	490
Altezza	mm		249	249	249
Fabbisogno mattoni	pezzi/m <sup>3</sup>		44	38	33
Fabbisogno mattoni	pezzi/m <sup>2</sup>		16	16	16
Peso blocco	kg/pezzo		14,77	17,1	19,7
Peso indicativo al bancale	kg		700	564	635
Pezzi per bancale	pezzi		48	36	30

### ISOLAMENTO TERMICO 1)

valore calcolato di conducibilità termica  $\lambda_{10} / \lambda_{eD1} = 0,08 \text{ W/(mK)}$

Valore U	W/m <sup>2</sup> K		0,21	0,18	0,16
----------	--------------------	--	------	------	------

### ISOLAMENTO ACUSTICO 1)

valore calcolato =  $19,9 \times \text{Log M}$

Valore di isolamento acustico Rw	dB		≤41	≤41	≤41
----------------------------------	----	--	-----	-----	-----

### CARATTERISTICHE TECNICHE

Classe di densità grezza	kg/m <sup>3</sup>		650
Percentuale di foratura	%		54
Resistenza a compressione $f_k$	N/mm <sup>2</sup>		3,6
Valore calcolato del carico/peso proprio	KN/m <sup>3</sup>		7,5
Classe di resistenza a compressione			8

### RESISTENZA AL FUOCO 2)

Reazione al fuoco		Euroclasse A1
-------------------	--	---------------

1) Dati della parete intonacata 2,0 cm alleggerito + 1,5 cm interno 2) Resistenza al fuoco: riferita a costruzione in muratura realizzata conformemente alla certificazione

# THERMOPOR SL 09 - PLAN

## BLOCCO RETTIFICATO AD ALTE PRESTAZIONI TERMICHE

Omologazione Z 17.1 - 1149 Deutsche Institut für Bautechnik (Centre of expertise for civil engineering)

Blocco rettificato, altamente porizzato per la realizzazione di murature di tamponamento ad alta efficienza energetica. Posa dei blocchi con incastro a secco nei giunti verticali, e malta a strato sottile nel piano orizzontale, applicata preferibilmente con apposito rullo stendimalta

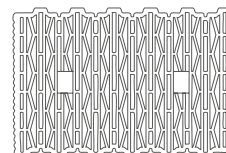
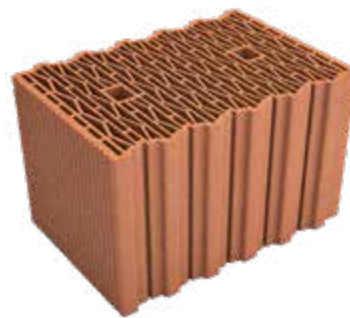

### FORMATO E CARATTERISTICHE

Destinazione di utilizzo		Tamponamento			
<b>SPESORE MURO cm</b>		<b>30</b>	<b>36,5</b>	<b>42,5</b>	<b>49</b>
Codice articolo		8540030	8540936	8540942	8540049
Lunghezza	mm	247	247	247	247
Spessore	mm	300	365	425	490
Altezza	mm	249	249	249	249
Fabbisogno mattoni	pezzi/m <sup>3</sup>	54	44	38	33
Fabbisogno mattoni	pezzi/m <sup>2</sup>	16	16	16	16
Peso blocco	kg/pezzo	12,96	15,91	18,42	21,21
Peso indicativo al bancale	kg	701	776	629	685
Pezzi per bancale	pezzi	54	48	36	30

### ISOLAMENTO TERMICO 1)

valore calcolato di conducibilità termica  $\lambda_{10} / \lambda_{eDn} = 0,09 \text{ W/(mK)}$

Valore U	W/m <sup>2</sup> K	0,28	0,23	0,20	0,17
----------	--------------------	------	------	------	------

### ISOLAMENTO ACUSTICO 1)

valore calcolato =  $19,9 \times \text{Log M}$

Valore di isolamento acustico Rw	dB	≤41	≤41	≤41	≤41
----------------------------------	----	-----	-----	-----	-----

### CARATTERISTICHE TECNICHE

Classe di densità grezza	kg/m <sup>3</sup>	700
Percentuale di foratura	%	54
Resistenza a compressione $f_k$	N/mm <sup>2</sup>	3,6 / 3,7
Valore calcolato del carico/peso proprio	KN/m <sup>3</sup>	7,5 / 8,0 / 8,0 / 8,0
Classe di resistenza a compressione		10 / 12

### RESISTENZA AL FUOCO 2)

Reazione al fuoco	Euroclasse A1
-------------------	---------------

1) Dati della parete intonacata 2,0 cm alleggerito + 1,5 cm interno 2) Resistenza al fuoco: riferita a costruzione in muratura realizzata conformemente alla certificazione

# THERMOPOR ISO PLAN PLUS 0,11

## BLOCCO RETTIFICATO AD ALTE PRESTAZIONI TERMICHE



Omologazione Z 17.1 - 840 Deutsche Institut für Bautechnik (Centre of expertise for civil engineering)

Blocco rettificato ad alte prestazioni termiche e meccaniche

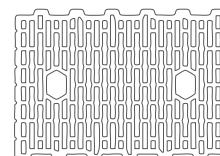

### FORMATO E CARATTERISTICHE

Destinazione di utilizzo	Tamponamento				
<b>SPESORE MURO cm</b>		<b>30</b>	<b>36,5</b>	<b>42,5</b>	<b>49</b>
Codice articolo		8560030	8560036	8560042	8560049
Lunghezza	mm	247	247	247	247
Spessore	mm	300	365	425	490
Altezza	mm	249	249	249	249
Fabbisogno mattoni	pezzi/m <sup>3</sup>	54	44	38	33
Fabbisogno mattoni	pezzi/m <sup>2</sup>	16	16	16	16
Peso blocco	kg/pezzo	12,04	14,77	17,1	19,7
Peso indicativo al bancale	kg	596	663	564	714
Pezzi per bancale	pezzi	45	40	30	30

### ISOLAMENTO TERMICO 1)

valore calcolato di conducibilità termica  $\lambda_{10} / \lambda_{e0n} = 0,11 \text{ W/(mK)}$

Valore U	W/m <sup>2</sup> K	0,33	0,28	0,24	0,21
----------	--------------------	------	------	------	------

### CARATTERISTICHE TECNICHE

Classe di densità grezza	kg/m <sup>3</sup>	650
Percentuale di foratura	%	55
Resistenza a compressione $f_k$	N/mm <sup>2</sup>	2,6 (3,1)
Valore calcolato del carico/peso proprio	KN/m <sup>3</sup>	7,5
Classe di resistenza a compressione		6 / 8

### RESISTENZA AL FUOCO 2)

Reazione al fuoco	Euroclasse A1
-------------------	---------------

1) Dati della parete intonacata 2,0 cm alleggerito + 1,5 cm interno 2) Resistenza al fuoco: riferita a costruzione in muratura realizzata conformemente alla certificazione

# THERMOPOR ISO PLAN PLUS 0,12 OBJEKT PORTANTE IN ZONA SISMICA



**BLOCCO  
PORTANTE**

## BLOCCO RETTIFICATO AD ALTE PRESTAZIONI TERMICHE

Omologazione Z 17.1 - 977 Deutsche Institut für Bautechnik (Centre of expertise for civil engineering)

Blocco rettificato ad alte prestazioni termiche e meccaniche

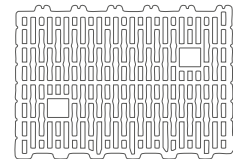

### FORMATO E CARATTERISTICHE

Destinazione di utilizzo		Muratura portante in zona sismica				
<b>SPESORE MURO cm</b>		<b>24</b>	<b>30</b>	<b>36,5</b>	<b>42,5</b>	<b>49</b>
Codice articolo		8570024	8570030	8570036	8570042	8570049
Lunghezza	mm	300	247	247	247	247
Spessore	mm	240	300	365	425	490
Altezza	mm	249	249	249	249	249
Fabbisogno mattoni	pezzi/m <sup>3</sup>	56	54	44	38	33
Fabbisogno mattoni	pezzi/m <sup>2</sup>	13	16	16	16	16
Peso blocco	kg/pezzo	13,12	14,81	18,18	21,05	24,24
Peso indicativo al bancale	kg	733	740	704	625	730
Pezzi per bancale	pezzi	54	45	40	30	30

### ISOLAMENTO TERMICO 1)

valore calcolato di conducibilità termica  $\lambda_{10} / \lambda_{e01} = 0,12 \text{ W}/(\text{mK})$

Valore U	W/m <sup>2</sup> K	0,44	0,36	0,30	0,26	0,23
----------	--------------------	------	------	------	------	------

### CARATTERISTICHE TECNICHE

Classe di densità grezza	kg/m <sup>3</sup>	800
Percentuale di foratura	%	≤ 45
Resistenza a compressione $f_k$	N/mm <sup>2</sup>	3,1
Valore calcolato del carico/peso proprio	KN/m <sup>3</sup>	9,0
Classe di resistenza a compressione		8

### RESISTENZA AL FUOCO 2)

Reazione al fuoco		Euroclasse A1
-------------------	--	---------------

1) Dati della parete intonacata 2,0 cm alleggerito + 1,5 cm interno 2) Resistenza al fuoco: riferita a costruzione in muratura realizzata conformemente alla certificazione

# THERMOPOR PLAN R PLUS 0,16

## BLOCCO RETTIFICATO

Omologazione Z 17.1 - 601 Deutsche Institut für Bautechnik (Centre of expertise for civil engineering)

Blocco rettificato ad alta prestazione termica

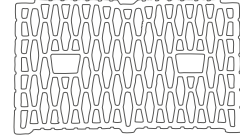

### FORMATO E CARATTERISTICHE

Destinazione di utilizzo		Tamponamento		
<b>SPESORE MURO cm</b>		<b>24</b>	<b>30</b>	<b>36,5</b>
Codice articolo		8590024	8590930	8590036
Lunghezza	mm	300	247	247
Spessore	mm	240	300	365
Altezza	mm	249	249	249
Fabbisogno mattoni	pezzi/m <sup>3</sup>	56	54	44
Fabbisogno mattoni	pezzi/m <sup>2</sup>	13,3	16	16
Peso blocco	kg/pezzo	14,0	14,10	16,50
Peso indicativo al bancale	kg	756	762	660
Pezzi per bancale	pezzi	54	54	40

### ISOLAMENTO TERMICO 1)

valore calcolato di conducibilità termica  $\lambda_{10} / \lambda_{eD1} = 0,16 \text{ W/(mK)}$

Valore U	W/m <sup>2</sup> K	0,52	0,46	0,39
----------	--------------------	------	------	------

### CARATTERISTICHE TECNICHE

Classe di densità grezza	kg/m <sup>3</sup>	800
Percentuale di foratura	%	51
Resistenza a compressione $f_k$	N/mm <sup>2</sup>	2,9
Valore calcolato del carico/peso proprio	KN/m <sup>3</sup>	8,5 / 9,0
Classe di resistenza a compressione		10

### RESISTENZA AL FUOCO 2)

Reazione al fuoco		Euroclasse A1
-------------------	--	---------------

1) Dati della parete intonacata 2,0 cm alleggerito + 1,5 cm interno 2) Resistenza al fuoco: riferita a costruzione in muratura realizzata conformemente alla certificazione

# THERMOPOR PLAN W 0,18

BLOCCO RETTIFICATO CON VALORE  $\lambda$ : 0,18 W/MK

Omologazione Z-17.21 - 601 / 840

Blocco rettificato con collante incluso

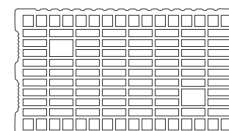

## FORMATO E CARATTERISTICHE

Destinazione di utilizzo		Tamponamento			
<b>SPESSORE MURO cm</b>		<b>24</b>			
Codice articolo		8591924			
Lunghezza	mm	372			
Spessore	mm	240			
Altezza	mm	249			
Fabbisogno mattoni	pezzi/m <sup>3</sup>	45			
Fabbisogno mattoni	pezzi/m <sup>2</sup>	11			
Peso blocco	kg/pezzo	16,66			
Peso indicativo al bancale	kg	804			
Pezzi per bancale	pezzi	48			

## ISOLAMENTO TERMICO 1)

valore calcolato di conducibilità termica  $\lambda_{10} / \lambda_{e0n} = 0,18 \text{ W/(mK)}$

Valore U	W/m <sup>2</sup> K	0,63			
----------	--------------------	------	--	--	--

## CARATTERISTICHE TECNICHE

Classe di densità grezza	kg/m <sup>3</sup>	800
Percentuale di foratura	%	54,3
Resistenza a compressione $f_k$	N/mm <sup>2</sup>	4,7
Valore calcolato del carico/peso proprio	KN/m <sup>3</sup>	9,0
Classe di resistenza a compressione		12

## RESISTENZA AL FUOCO 2)

Reazione al fuoco		Euroclasse A1
-------------------	--	---------------

1) Dati della parete intonacata 2,0 cm alleggerito + 1,5 cm interno 2) Resistenza al fuoco: riferita a costruzione in muratura realizzata conformemente alla certificazione

# THERMOPOR PLAN - HLZ 0,8

## TRAMEZZA RETTIFICATA AD ALTA DENSITÀ

Omologazione Z 17.1 - 843 Deutsche Institut für Bautechnik  
(Centre of expertise for civil engineering)

Blocco rettificato per tramezze

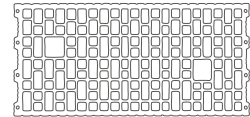

### FORMATO E CARATTERISTICHE

Destinazione di utilizzo		Tamponamento				
<b>SPESORE MURO cm</b>		<b>11,5</b>	<b>14,5</b>	<b>17,5</b>	<b>20</b>	<b>24</b>
Codice articolo		8010011	8010014	8010017	8010020	8010024
Lunghezza	mm	497	497	497	372	372
Spessore	mm	115	145	175	200	240
Altezza	mm	249	249	249	249	249
Fabbisogno mattoni	pezzi/m <sup>3</sup>	70	55	46	54	45
Fabbisogno mattoni	pezzi/m <sup>2</sup>	8	8	8	11	11
Peso blocco	kg/pezzo	11,43	14,54	17,39	14,81	17,78
Peso indicativo al bancale	kg	700	710	702	750	720
Pezzi per bancale	pezzi	60	48	40	56	40

### ISOLAMENTO TERMICO 1)

valore calcolato di conducibilità termica  $\lambda_{10} / \lambda_{eDn} = 0,39 \text{ W/(mK)}$

Valore U	W/m <sup>2</sup> K	1,83	1,64	1,45	1,34	1,19
----------	--------------------	------	------	------	------	------

### CARATTERISTICHE TECNICHE

Classe di densità grezza	kg/m <sup>3</sup>	800
Percentuale di foratura	%	50
Resistenza a compressione $f_k$	N/mm <sup>2</sup>	4,7
Valore calcolato del carico/peso proprio	KN/m <sup>3</sup>	9,0
Classe di resistenza a compressione		12

### RESISTENZA AL FUOCO 2)

Reazione al fuoco	Euroclasse A1
-------------------	---------------

1) Dati della parete intonacata 2,0 cm alleggerito + 1,5 cm interno 2) Resistenza al fuoco: riferita a costruzione in muratura realizzata conformemente alla certificazione

# THERMOPOR PLAN - HLZ 0,9

## TRAMEZZA RETTIFICATA AD ALTA DENSITÀ

Omologazione Z 17.1 - 843 / \*\*1070 Deutsche Institut für Bautechnik  
(Centre of expertise for civil engineering)

Blocco rettificato per tramezze

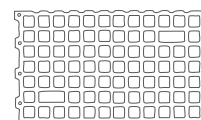

### FORMATO E CARATTERISTICHE

Destinazione di utilizzo		Tamponamento			
<b>SPESORE MURO cm</b>			<b>11,5</b>	<b>17,5</b>	<b>24</b>
Codice articolo			8020011	8020017	8020024
Lunghezza	mm		372	372	372
Spessore	mm		115	175	240
Altezza	mm		249	249	249
Fabbisogno mattoni	pezzi/m <sup>3</sup>		93	62	45
Fabbisogno mattoni	pezzi/m <sup>2</sup>		11	11	11
Peso blocco	kg/pezzo		9,68	14,52	20
Peso indicativo al bancale	kg		730	730	820
Pezzi per bancale	pezzi		64	48	40

### ISOLAMENTO TERMICO 1)

valore calcolato di conducibilità termica  $\lambda_{10} / \lambda_{eDn} = 0,42 \text{ W/(mK)}$

Valore U	W/m <sup>2</sup> K		1,83	1,45	1,19
----------	--------------------	--	------	------	------

### CARATTERISTICHE TECNICHE

Classe di densità grezza	kg/m <sup>3</sup>	900
Percentuale di foratura	%	54
Resistenza a compressione $f_k$	N/mm <sup>2</sup>	5,7
Valore calcolato del carico/peso proprio	KN/m <sup>3</sup>	9,0
Classe di resistenza a compressione		12

### RESISTENZA AL FUOCO 2)

Reazione al fuoco		Euroclasse A1
-------------------	--	---------------

1) Dati della parete intonacata 2,0 cm alleggerito + 1,5 cm interno 2) Resistenza al fuoco: riferita a costruzione in muratura realizzata conformemente alla certificazione

# THERMOPOR PLAN - HLZ 1,2

## BLOCCO RETTIFICATO AD ALTA DENSITÀ

Omologazione Z 17.1 - 843 Deutsche Institut für Bautechnik  
(Centre of expertise for civil engineering)

Blocco rettificato ad alta densità

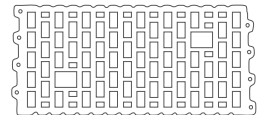

### FORMATO E CARATTERISTICHE

Destinazione di utilizzo		Tamponamento				
<b>SPESORE MURO cm</b>		<b>11,5</b>	<b>14,5</b>	<b>17,5</b>	<b>20</b>	<b>24</b>
Codice articolo		8040011	8040014	8040017	8040020	8040024
Lunghezza	mm	372	372	372	372	372
Spessore	mm	115	145	175	200	240
Altezza	mm	249	249	249	249	249
Fabbisogno mattoni	pezzi/m <sup>3</sup>	93	76	62	54	45
Fabbisogno mattoni	pezzi/m <sup>2</sup>	11	11	11	11	11
Peso blocco	kg/pezzo	11,83	14,47	17,74	20,37	24,44
Peso indicativo al bancale	kg	745	885	831	920	950
Pezzi per bancale	pezzi	64	64	48	48	40

### ISOLAMENTO TERMICO 1)

valore calcolato di conducibilità termica  $\lambda_{10} / \lambda_{eDn} = 0,50 \text{ W/(mK)}$

Valore U	W/m <sup>2</sup> K	1,99	1,78	1,61	1,49	1,33
----------	--------------------	------	------	------	------	------

### CARATTERISTICHE TECNICHE

Classe di densità grezza	kg/m <sup>3</sup>	1100
Percentuale di foratura	%	50
Resistenza a compressione $f_k$	N/mm <sup>2</sup>	5,5 / 6,3
Valore calcolato del carico/peso proprio	KN/m <sup>3</sup>	13,0
Classe di resistenza a compressione		16 / 20

### RESISTENZA AL FUOCO 2)

Reazione al fuoco		Euroclasse A1
-------------------	--	---------------

1) Dati della parete intonacata 2,0 cm alleggerito + 1,5 cm interno 2) Resistenza al fuoco: riferita a costruzione in muratura realizzata conformemente alla certificazione

# THERMOPOR PLAN - HLZ 1,4

## BLOCCO RETTIFICATO AD ALTA DENSITÀ

Omologazione Z 17.1 - 843 / \*\*522 Deutsche Institut für Bautechnik  
(Centre of expertise for civil engineering)

Blocco rettificato ad alta densità

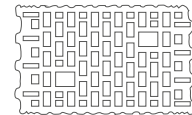

### FORMATO E CARATTERISTICHE

Destinazione di utilizzo		Tamponamento			
<b>SPESORE MURO cm</b>			<b>11,5</b>	<b>17,5</b>	<b>24</b>
Codice articolo			8050011	8050017	8050024
Lunghezza	mm		372	307	307
Spessore	mm		115	175	240
Altezza	mm		249	249	249
Fabbisogno mattoni	pezzi/m <sup>3</sup>		93	76	56
Fabbisogno mattoni	pezzi/m <sup>2</sup>		11	13	13
Peso blocco	kg/pezzo		15,05	19,42	25,45
Peso indicativo al bancale	kg		1.010	1.110	950
Pezzi per bancale	pezzi		64	54	36

### ISOLAMENTO TERMICO 1)

valore calcolato di conducibilità termica  $\lambda_{10} / \lambda_{eDn} = 0,58 \text{ W/(mK)}$

Valore U	W/m <sup>2</sup> K		2,17	1,74	1,46
----------	--------------------	--	------	------	------

### CARATTERISTICHE TECNICHE

Classe di densità grezza	kg/m <sup>3</sup>	1400
Percentuale di foratura	%	50
Resistenza a compressione $f_k$	N/mm <sup>2</sup>	5,5 / 6,3
Valore calcolato del carico/peso proprio	KN/m <sup>3</sup>	15,0
Classe di resistenza a compressione		16 / 20

### RESISTENZA AL FUOCO 2)

Reazione al fuoco		Euroclasse A1
-------------------	--	---------------

1) Dati della parete intonacata 2,0 cm alleggerito + 1,5 cm interno 2) Resistenza al fuoco: riferita a costruzione in muratura realizzata conformemente alla certificazione

# THERMOPOR PLAN - CASSERO IN LATERIZIO 0,8

## CASSERO IN LATERIZIO RETTIFICATO PER RIEMPIMENTO IN CLS



Omologazione Z 17.1 - 559 / \*779 Deutsche Institut für Bautechnik (Centre of expertise for civil engineering)

Cassero in laterizio rettificato per riempimento in cls

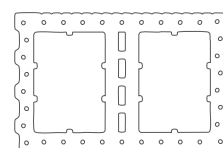

### FORMATO E CARATTERISTICHE

Destinazione di utilizzo	Tamponamento					
<b>SPESSORE MURO cm</b>		<b>14,5</b>	<b>17,5</b>	<b>20</b>	<b>24</b>	<b>30</b>
Codice articolo		8910014	8910017	8910020	8910024	8910030
Lunghezza	mm	372	372	372	372	372
Spessore	mm	145	175	200	240	300
Altezza	mm	249	249	249	249	249
Fabbisogno mattoni	pezzi/m <sup>3</sup>	76	62	54	45	36
Fabbisogno mattoni	pezzi/m <sup>2</sup>	11	11	11	11	11
Peso blocco	kg/pezzo	10,53	12,9	14,81	17,78	21,21
Peso indicativo al bancale	kg	730	670	740	640	740
Pezzi per bancale	pezzi	64	48	60	40	36

### ISOLAMENTO TERMICO 1)

valore calcolato di conducibilità termica  $\lambda_{10} / \lambda_{\text{eff}} = 0,81 / 0,96 \text{ W/(mK)}$

Valore U	W/m <sup>2</sup> K	2,18	2,02	1,81	1,73	1,56
----------	--------------------	------	------	------	------	------

### ISOLAMENTO ACUSTICO 1)

valore calcolato = 19,9 x Log M

Valore di isolamento acustico Rw	dB				60,8	62,9
----------------------------------	----	--	--	--	------	------

### CARATTERISTICHE TECNICHE

Classe di densità grezza	kg/m <sup>3</sup>	800
Percentuale di foratura	%	56
Resistenza a compressione $f_k$	N/mm <sup>2</sup>	5,0
Valore calcolato del carico/peso proprio	KN/m <sup>3</sup>	DIN 4108-4
Classe di resistenza a compressione		10

### RESISTENZA AL FUOCO 2)

Reazione al fuoco	Euroclasse A1
-------------------	---------------

### DATI ISOLAMENTO ACUSTICO Secondo la normativa DIN 4109

<b>MURATURA MONOLITICA</b> - Spessore	mm	145	175	200	240	300
Intercapedine con riempimento isolante	mm	48	50	53	55	58
Spessore muratura finita	mm	175	205	230	270	330
<b>MURATURA DOPPIO STRATO</b> - Spessore	mm	2 x 145	2 x 175	2 x 200	2 x 240	2 x 300
Intercapedine con riempimento isolante	mm	30	30	30	30	30
Abbattimento acustico Rw	dB	68	72	73	75	78
Spessore muratura finita	mm	350	410	460	540	660

1) Dati della parete intonacata 2,0 cm alleggerito + 1,5 cm interno 2) Resistenza al fuoco: riferita a costruzione in muratura realizzata conformemente alla certificazione

## ACCESSORI PER BLOCCHI STAUDACHER

### ARCHITRAVI

Lunghezze da 1 m fino a 3 m  
Riempito con calcestruzzo leggero



Cod. Articolo	Formato mm		Tipo
	Spess.	Larg.	
1171100	115	71	Architravi normali 100 - 125 - 150 - 175 - 200 - 225 - 250 - 275 - 300 cm
1471100	145	71	
1771100	175	71	
3011100	300	113	Architravi isolanti 100 - 125 - 150 - 175 - 200 - 225 - 250 - 275 - 300 cm
3611100	365	113	
4211100	425	113	

### CORDOLO COIBENTANTE PER SOLAIO IN EPS

Cordolo per l'isolamento termico ed acustico



Cod. Articolo	Formato cm			Spessore muro cm	Quantità [pz/pal]
	Altezza	Spess.	Lung.		
406186	18	12	100	36,5	40
406206	20	12	100		40
406226	22	12	100		40
406236	23	12	100		33
406246	24	12	100		33

### CASSERO COIBENTANTE A PERDERE PER PILASTRI

Cassero coibente in EPS per l'isolamento termico ed acustico. Disponibile su richiesta con finiture in laterizio.



Altezza	Formato cm		Spessore muro cm	Foro	Quantità [pz/pal]
	Larghezza	Lunghezza			
100	36,5	36,5	36,5	25 x 25	8
100	42,5	42,5	42,5	25 x 25	8

Cassero coibente a perdere in EPS per l'isolamento termico ed acustico. Disponibile su richiesta per muratura continua, ad angolo, con finitura in laterizio. Gli incastrati laterali sono perfettamente compatibili con gli incastrati del laterizio.

### RULLO PER DISTRIBUZIONE OMOGENEA COLLANTE

I rulli in ottime condizioni possono essere resi. Verranno detratti 180€ a forfait per il noleggio.



Cod. Articolo	Blocco
2890024	24,0 cm
2890030	30,0 cm
2890036	36,5 cm
2890042	42,5 cm
2890049	49,0 cm

### COLLANTE MAXIT MUR 900 D

DIN EN 998-2



Cod. Articolo	Confezione [kg/Sa]
2201900	15

## UNIPOR



### Mattoni UNIPOR per case passive

Abbiamo chiamato CORISO questa nuova tipologia di blocchi che prevede l'inserimento di un granulato minerale ecologico, composto al 100% da basalto, nelle piccole camere dei laterizi: si ottiene così un incremento delle prestazioni termiche e acustiche. Questa tipologia di blocchi è l'unica che riesce a raggiungere valori  $\lambda$  di 0,07 e ci permette di ottenere un valore  $U=0,137$  con una muratura che ha uno spessore di 49 cm! Possiamo quindi realizzare "case passive" con parete monolitica senza l'ausilio di isolanti a cappotto: è un sistema completo per la realizzazione di involucro passivo con muratura monolitica!

### Blocchi portanti per edifici a basso consumo energetico coriso WS10

Questa categoria di blocchi è l'unica che raggiunge un valore  $\lambda$  di 0,07 che permette di soddisfare i requisiti di legge per il raggiungimento di un'ottima efficienza energetica. La caratteristica fondamentale di questa tipologia è quella di riuscire a coniugare le prestazioni richieste dalla legge italiana per i blocchi portanti in zone sismiche con le esigenze di prestazioni termiche ed acustiche. Grazie all'alta densità di  $900\text{Kg/m}^3$  riusciamo a fornire in zone particolarmente calde un ottimo sfasamento termico.

- abbattimento acustico con pareti da cm 30 di spessore di 52,2 dB
- resistenza alla compressione di  $1,9\text{ MN/m}^2$
- conduttività termica IR di  $0,10\text{ W/mK}$

Per risolvere il problema dello sfasamento termico estivo e della resistenza alla compressione è fondamentale avere massa. Per questo abbiamo sviluppato anche la tipologia WS incrementando notevolmente la densità della massa, senza penalizzare le prestazioni termiche.



# UNIPOR W07 SILVACOR

## BLOCCO RETTIFICATO AD ALTE PRESTAZIONI TERMICHE CON RIEMPIMENTO IN FIBRA DI LEGNO

Omologazione Z-17.1-1162 Deutsche Institut für Bautechnik (Centre of expertise for civil engineering)

Blocco rettificato, altamente porizzato con riempimento in pura fibra di legno per la realizzazione di murature di tamponamento ad alta efficienza energetica. Posa dei blocchi con incastro a secco nei giunti verticali, e malta a strato sottile nel piano orizzontale, applicata preferibilmente con apposito rullo stendimalta



### FORMATO E CARATTERISTICHE

Destinazione di utilizzo		Tamponamento			
<b>SPESORE MURO cm</b>			<b>36,5</b>	<b>42,5</b>	
Codice articolo			21536	21535	
Lunghezza	mm		247	247	
Spessore	mm		365	425	
Altezza	mm		249	249	
Fabbisogno mattoni	pezzi/m <sup>3</sup>		44	38	
Fabbisogno mattoni	pezzi/m <sup>2</sup>		16	16	
Peso blocco	kg/pezzo		13,45	15,68	
Peso indicativo al bancale	kg		530	470	
Pezzi per bancale	pezzi		40	30	

### ISOLAMENTO TERMICO 1) 2)

valore calcolato di conducibilità termica  $\lambda_{10} / \lambda_{e01} = 0,07 \text{ W/(mK)}$

Valore U	W/m <sup>2</sup> K		0,18	0,16	

### ISOLAMENTO ACUSTICO 1) 2)

valore calcolato =  $19,9 \times \text{Log M}$

Valore di isolamento acustico Rw	dB		46,0	48,0	

### CARATTERISTICHE TECNICHE

Classe di densità grezza	kg/m <sup>3</sup>		600		
Percentuale di foratura	%		≤ 65		
Resistenza al taglio normativa $f_b / f_m$	N/mm <sup>2</sup>		7,5 / 10		
Resistenza a compressione $f_K$	N/mm <sup>2</sup>		2,2		
Resistenza a taglio $f_{vK0}$	N/mm <sup>2</sup>		0,30		
Valore di base tensione amm. A compressione $f_K (K \times f_b^{0,7})$	N/mm <sup>2</sup>		2,05		
Valore calcolato del carico/peso proprio	KN/m <sup>3</sup>		7,0		
Classe di resistenza a compressione			6		

### RESISTENZA AL FUOCO 3)

REI60-AB portante e delimitante lo spazio			$\alpha f_i \leq 0,42$	$\alpha f_i \leq 0,42$	
REI60-AB portante ma non delimitante lo spazio			$\alpha f_i \leq 0,47$	$\alpha f_i \leq 0,47$	
REI60-AB pilastro portante	$l \geq 500 \text{ mm}$		$\alpha f_i \leq 0,47$	$\alpha f_i \leq 0,47$	
REIM muro tagliafuoco			-	-	

### VALORI DI RIFERIMENTO PER TEMPI DI POSA IN OPERA

Valore indicativo	ore/m <sup>3</sup>		2,0	1,9	
Valore indicativo	ore/m <sup>2</sup>		0,73	0,81	

1) All'esterno: 2,0 cm di intonaco leggero a base minerale 2) All'interno: 1,5 cm di intonaco calce e gesso 3) Resistenza al fuoco: riferita a costruzione in muratura realizzata conformemente alla certificazione

# UNIPOR WS065 SILVACOR

## BLOCCO RETTIFICATO AD ALTE PRESTAZIONI TERMICHE CON RIEMPIMENTO IN FIBRA DI LEGNO

Omologazione Z-17.21-1300 Deutsche Institut für Bautechnik (Centre of expertise for civil engineering)

Blocco rettificato, altamente porizzato con riempimento in pura fibra di legno per la realizzazione di murature di tamponamento ad alta efficienza energetica. Posa dei blocchi con incastro a secco nei giunti verticali, e malta a strato sottile nel piano orizzontale, applicata preferibilmente con apposito rullo stendimalta

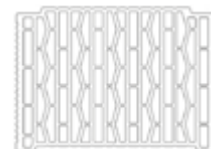
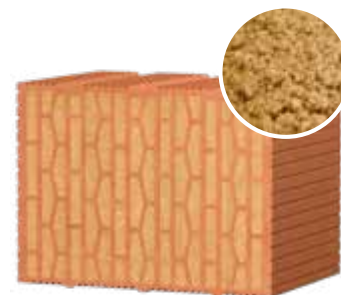

### FORMATO E CARATTERISTICHE

Destinazione di utilizzo		Tamponamento			
<b>SPESORE MURO cm</b>			<b>36,5</b>	<b>42,5</b>	
Codice articolo			23436	23435	
Lunghezza	mm		247	247	
Spessore	mm		365	425	
Altezza	mm		249	249	
Fabbisogno mattoni	pezzi/m <sup>3</sup>		44	38	
Fabbisogno mattoni	pezzi/m <sup>2</sup>		16	16	
Peso blocco	kg/pezzo		14,6	17,0	
Peso indicativo al bancale	kg		540	470	
Pezzi per bancale	pezzi		40	30	

### ISOLAMENTO TERMICO 1) 2)

valore calcolato di conducibilità termica  $\lambda_{10} / \lambda_{20} = 0,065 \text{ W/(mK)}$

Valore U	W/m <sup>2</sup> K		0,17	0,15	

### ISOLAMENTO ACUSTICO 1) 2)

valore calcolato =  $19,9 \times \text{Log M}$

Valore di isolamento acustico Rw	dB		-	-	

### CARATTERISTICHE TECNICHE

Classe di densità grezza	kg/m <sup>3</sup>		650	
Percentuale di foratura	%		≤ 62	
Resistenza al taglio normativa $f_b / f_m$	N/mm <sup>2</sup>		10 / 10	
Resistenza a compressione $f_K$	N/mm <sup>2</sup>		3,9	
Resistenza a taglio $f_{vk0}$	N/mm <sup>2</sup>		0,30	
Valore di base tensione amm. A compressione $f_K (K \times f_b^{0,7})$	N/mm <sup>2</sup>		2,51	
Valore calcolato del carico/peso proprio	KN/m <sup>3</sup>		7,5	
Classe di resistenza a compressione			8	

### RESISTENZA AL FUOCO 3)

REI90-AB portante e delimitante lo spazio			$\alpha f_i \leq 0,40$	$\alpha f_i \leq 0,40$
REI90-AB portante ma non delimitante lo spazio			$\alpha f_i \leq 0,26$	$\alpha f_i \leq 0,26$
REI90-AB pilastro portante	$l \geq 490 \text{ mm}$		$\alpha f_i \leq 0,26$	$\alpha f_i \leq 0,26$
REI-90-AB parete tagliafuoco sostitutiva			$\alpha f_i \leq 0,40$	$\alpha f_i \leq 0,40$

### VALORI DI RIFERIMENTO PER TEMPI DI POSA IN OPERA

Valore indicativo	ore/m <sup>3</sup>		2,0	1,9
Valore indicativo	ore/m <sup>2</sup>		0,73	0,81

1) All'esterno: 2,0 cm di intonaco leggero a base minerale 2) All'interno: 1,5 cm di intonaco calce e gesso 3) Resistenza al fuoco: riferita a costruzione in muratura realizzata conformemente alla certificazione

# UNIPOR WS075 SILVACOR

## BLOCCO RETTIFICATO AD ALTE PRESTAZIONI TERMICHE CON RIEMPIMENTO IN FIBRA DI LEGNO

Omologazione Z-17.21-1282 Deutsche Institut für Bautechnik (Centre of expertise for civil engineering)

Blocco rettificato, altamente porizzato con riempimento in pura fibra di legno per la realizzazione di murature di tamponamento ad alta efficienza energetica. Posa dei blocchi con incastro a secco nei giunti verticali, e malta a strato sottile nel piano orizzontale, applicata preferibilmente con apposito rullo stendimalta

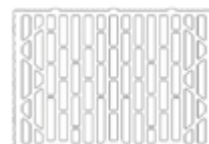

### FORMATO E CARATTERISTICHE

Destinazione di utilizzo		Tamponamento			
<b>SPESORE MURO cm</b>			<b>36,5</b>	<b>42,5</b>	
Codice articolo			22636	22635	
Lunghezza	mm		247	247	
Spessore	mm		365	425	
Altezza	mm		249	249	
Fabbisogno mattoni	pezzi/m <sup>3</sup>		44	38	
Fabbisogno mattoni	pezzi/m <sup>2</sup>		16	16	
Peso blocco	kg/pezzo		16,84	19,6	
Peso indicativo al bancale	kg		690	605	
Pezzi per bancale	pezzi		40	30	

### ISOLAMENTO TERMICO 1) 2)

valore calcolato di conducibilità termica  $\lambda_{10} / \lambda_{20} = 0,075 \text{ W/(mK)}$

Valore U	W/m <sup>2</sup> K		0,19	0,17	
----------	--------------------	--	------	------	--

### ISOLAMENTO ACUSTICO 1) 2)

valore calcolato =  $19,9 \times \text{Log M}$

Valore di isolamento acustico Rw	dB		51,0	-	
----------------------------------	----	--	------	---	--

### CARATTERISTICHE TECNICHE

Classe di densità grezza	kg/m <sup>3</sup>		750		
Percentuale di foratura	%		≤ 54,5		
Resistenza al taglio normativa $f_b / f_m$	N/mm <sup>2</sup>		15 / 10		
Resistenza a compressione $f_K$	N/mm <sup>2</sup>		6,5		
Resistenza a taglio $f_{vK0}$	N/mm <sup>2</sup>		0,30		
Valore di base tensione amm. A compressione $f_K (K \times f_b^{0,7})$	N/mm <sup>2</sup>		3,33		
Valore calcolato del carico/peso proprio	KN/m <sup>3</sup>		8,5		
Classe di resistenza a compressione			12		

### RESISTENZA AL FUOCO 3)

REI90-AB portante e delimitante lo spazio			$\alpha \text{ fi} \leq 0,37$	$\alpha \text{ fi} \leq 0,37$	
REI90-AB portante ma non delimitante lo spazio			$\alpha \text{ fi} \leq 0,30$	$\alpha \text{ fi} \leq 0,30$	
REI90-AB pilastro portante	$l \geq 490 \text{ mm}$		$\alpha \text{ fi} \leq 0,30$	$\alpha \text{ fi} \leq 0,30$	
REIM muro tagliafuoco sostitutiva			$\alpha \text{ fi} \leq 0,37$	$\alpha \text{ fi} \leq 0,37$	

### VALORI DI RIFERIMENTO PER TEMPI DI POSA IN OPERA

Valore indicativo	ore/m <sup>3</sup>		2,0	1,9	
Valore indicativo	ore/m <sup>2</sup>		0,73	0,81	

1) All'esterno: 2,0 cm di intonaco leggero a base minerale 2) All'interno: 1,5 cm di intonaco calce e gesso 3) Resistenza al fuoco: riferita a costruzione in muratura realizzata conformemente alla certificazione

# UNIPOR WS08 SILVACOR

## BLOCCO RETTIFICATO AD ALTE PRESTAZIONI TERMICHE CON RIEMPIMENTO IN FIBRA DI LEGNO

Omologazione Z-17.1-1191 Deutsche Institut für Bautechnik (Centre of expertise for civil engineering)

Blocco rettificato, altamente porizzato con riempimento in pura fibra di legno per la realizzazione di murature di tamponamento ad alta efficienza energetica. Posa dei blocchi con incastro a secco nei giunti verticali, e malta a strato sottile nel piano orizzontale, applicata preferibilmente con apposito rullo stendimalta

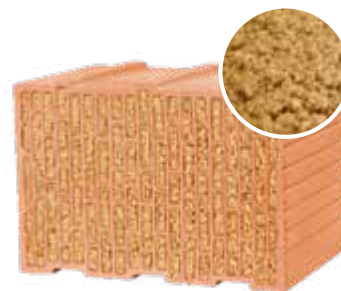

### FORMATO E CARATTERISTICHE

Destinazione di utilizzo		Tamponamento			
<b>SPESORE MURO cm</b>		<b>30,0</b>	<b>36,5</b>	<b>42,5</b>	<b>49,0</b>
Codice articolo		21730	21736	21735	21737
Lunghezza	mm	247	247	247	247
Spessore	mm	300	365	425	490
Altezza	mm	249	249	249	249
Fabbisogno mattoni	pezzi/m <sup>3</sup>	54	44	38	33
Fabbisogno mattoni	pezzi/m <sup>2</sup>	16	16	16	16
Peso blocco	kg/pezzo	12	14,6	17,0	19,6
Peso indicativo al bancale	kg	530	580	510	580
Pezzi per bancale	pezzi	45	40	30	30

### ISOLAMENTO TERMICO 1) 2)

valore calcolato di conducibilità termica  $\lambda_{10} / \lambda_{e01} = 0,08 \text{ W/(mK)}$

Valore U	W/m <sup>2</sup> K	-	0,21	0,18	0,16
----------	--------------------	---	------	------	------

### ISOLAMENTO ACUSTICO 1) 2)

valore calcolato =  $19,9 \times \text{Log M}$

Valore di isolamento acustico Rw	dB	-	48,0	48,0	-
----------------------------------	----	---	------	------	---

### CARATTERISTICHE TECNICHE

Classe di densità grezza	kg/m <sup>3</sup>	650
Percentuale di foratura	%	≤ 59
Resistenza al taglio normativa $f_b / f_m$	N/mm <sup>2</sup>	12,5 / 10
Resistenza a compressione $f_k$	N/mm <sup>2</sup>	3,4
Resistenza a taglio $f_{vk0}$	N/mm <sup>2</sup>	0,30
Valore di base tensione amm. A compressione $f_k (K \times f_b^{0,7})$	N/mm <sup>2</sup>	2,93
Valore calcolato del carico/peso proprio	KN/m <sup>3</sup>	7,5
Classe di resistenza a compressione		10

### RESISTENZA AL FUOCO 3)

REI90-AB portante e delimitante lo spazio		-	$\alpha f_i \leq 0,63$	$\alpha f_i \leq 0,63$	$\alpha f_i \leq 0,63$
REI90-AB portante ma non delimitante lo spazio		-	$\alpha f_i \leq 0,50$	$\alpha f_i \leq 0,50$	$\alpha f_i \leq 0,50$
REI90-AB pilastro portante	$l \geq 500 \text{ mm}$	-	$\alpha f_i \leq 0,50$	$\alpha f_i \leq 0,50$	$\alpha f_i \leq 0,50$
REIM muro tagliafuoco		-	-	-	-

### VALORI DI RIFERIMENTO PER TEMPI DI POSA IN OPERA

Valore indicativo	ore/m <sup>3</sup>	-	2,0	1,9	1,8
Valore indicativo	ore/m <sup>2</sup>	-	0,73	0,81	0,88

1) All'esterno: 2,0 cm di intonaco leggero a base minerale 2) All'interno: 1,5 cm di intonaco calce e gesso 3) Resistenza al fuoco: riferita a costruzione in muratura realizzata conformemente alla certificazione

# UNIPOR W065 CORISO

## BLOCCO RETTIFICATO AD ALTE PRESTAZIONI TERMICHE CON RIEMPIMENTO IN GRANULATO MINERALE

Omologazione Z-17.1-1171 Deutsche Institut für Bautechnik (Centre of expertise for civil engineering)

Blocco rettificato, altamente porizzato con riempimento in granulato minerale incombustibile per la realizzazione di murature di tamponamento ad alta efficienza energetica. Posa dei blocchi con incastro a secco nei giunti verticali, e malta a strato sottile nel piano orizzontale, applicata preferibilmente con apposito rullo stendimalta

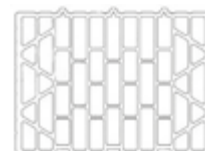

### FORMATO E CARATTERISTICHE

Destinazione di utilizzo		Tamponamento			
<b>SPESORE MURO cm</b>			<b>36,5</b>	<b>42,5</b>	
Codice articolo			21636	21635	
Lunghezza	mm		247	247	
Spessore	mm		365	425	
Altezza	mm		249	249	
Fabbisogno mattoni	pezzi/m <sup>3</sup>		44	38	
Fabbisogno mattoni	pezzi/m <sup>2</sup>		16	16	
Peso blocco	kg/pezzo		12,35	14,38	
Peso indicativo al bancale	kg		540	490	
Pezzi per bancale	pezzi		40	30	

### ISOLAMENTO TERMICO 1) 2)

valore calcolato di conducibilità termica  $\lambda_{10} / \lambda_{20} = 0,065 \text{ W/(mK)}$

Valore U	W/m <sup>2</sup> K		0,17	0,15	
----------	--------------------	--	------	------	--

### ISOLAMENTO ACUSTICO 1) 2)

valore calcolato =  $19,9 \times \text{Log M}$

Valore di isolamento acustico Rw	dB		51,0	48,0	
----------------------------------	----	--	------	------	--

### CARATTERISTICHE TECNICHE

Classe di densità grezza	kg/m <sup>3</sup>		550		
Percentuale di foratura	%		≤ 69		
Resistenza al taglio normativa $f_b / f_m$	N/mm <sup>2</sup>		7,5 / 10		
Resistenza a compressione $f_K$	N/mm <sup>2</sup>		1,9		
Resistenza a taglio $f_{vK0}$	N/mm <sup>2</sup>		0,30		
Valore di base tensione amm. A compressione $f_K (K \times f_b^{0,7})$	N/mm <sup>2</sup>		2,05		
Valore calcolato del carico/peso proprio	KN/m <sup>3</sup>		6,5		
Classe di resistenza a compressione			6		

### RESISTENZA AL FUOCO 3)

REI90-A portante e delimitante lo spazio			$\alpha f_i \leq 0,63$	$\alpha f_i \leq 0,63$	
REI30-A portante ma non delimitante lo spazio			$\alpha f_i \leq 0,56$	$\alpha f_i \leq 0,56$	
REI30-A pilastro portante	$l \geq 490 \text{ mm}$		$\alpha f_i \leq 0,56$	$\alpha f_i \leq 0,56$	
REIM muro tagliafuoco			-	-	

### VALORI DI RIFERIMENTO PER TEMPI DI POSA IN OPERA

Valore indicativo	ore/m <sup>3</sup>		2,0	1,9	
Valore indicativo	ore/m <sup>2</sup>		0,73	0,81	

1) All'esterno: 2,0 cm di intonaco leggero a base minerale 2) All'interno: 1,5 cm di intonaco calce e gesso 3) Resistenza al fuoco: riferita a costruzione in muratura realizzata conformemente alla certificazione

# UNIPOR W07 CORISO

## BLOCCO RETTIFICATO AD ALTE PRESTAZIONI TERMICHE CON RIEMPIMENTO IN GRANULATO MINERALE

Omologazione Z-17.1-1056 Deutsche Institut für Bautechnik (Centre of expertise for civil engineering)

Blocco rettificato, altamente porizzato con riempimento in granulato minerale incombustibile per la realizzazione di murature di tamponamento ad alta efficienza energetica. Posa dei blocchi con incastro a secco nei giunti verticali, e malta a strato sottile nel piano orizzontale, applicata preferibilmente con apposito rullo stendimalta



### FORMATO E CARATTERISTICHE

Destinazione di utilizzo		Tamponamento			
<b>SPESORE MURO cm</b>			<b>36,5</b>	<b>42,5</b>	<b>49,0</b>
Codice articolo			16936	16935	16937
Lunghezza	mm		247	247	247
Spessore	mm		365	425	490
Altezza	mm		249	249	249
Fabbisogno mattoni	pezzi/m <sup>3</sup>		44	38	33
Fabbisogno mattoni	pezzi/m <sup>2</sup>		16	16	16
Peso blocco	kg/pezzo		14,59	16,99	19,59
Peso indicativo al bancale	kg		580	510	580
Pezzi per bancale	pezzi		40	30	30

### ISOLAMENTO TERMICO 1) 2)

valore calcolato di conducibilità termica  $\lambda_{10} / \lambda_{e01} = 0,07 \text{ W/(mK)}$

Valore U	W/m <sup>2</sup> K		0,18	0,16	0,14
----------	--------------------	--	------	------	------

### ISOLAMENTO ACUSTICO 1) 2)

valore calcolato =  $19,9 \times \text{Log M}$

Valore di isolamento acustico Rw	dB		47,0	49,0	48,0
----------------------------------	----	--	------	------	------

### CARATTERISTICHE TECNICHE

Classe di densità grezza	kg/m <sup>3</sup>		650		
Percentuale di foratura	%		≤ 65		
Resistenza al taglio normativa $f_b / f_m$	N/mm <sup>2</sup>		7,5 / 10		
Resistenza a compressione $f_k$	N/mm <sup>2</sup>		2,2		
Resistenza a taglio $f_{vk0}$	N/mm <sup>2</sup>		0,30		
Valore di base tensione amm. A compressione $f_k (K \times f_b^{0,7})$	N/mm <sup>2</sup>		2,05		
Valore calcolato del carico/peso proprio	KN/m <sup>3</sup>		7,5		
Classe di resistenza a compressione			6		

### RESISTENZA AL FUOCO 3)

REI90-AB portante e delimitante lo spazio			$\alpha \text{ fi} \leq 0,52$	$\alpha \text{ fi} \leq 0,52$	$\alpha \text{ fi} \leq 0,52$
REI90-AB portante ma non delimitante lo spazio			$\alpha \text{ fi} \leq 0,40$	$\alpha \text{ fi} \leq 0,40$	$\alpha \text{ fi} \leq 0,40$
REI90-AB pilastro portante	$l \geq 625 \text{ mm}$		$\alpha \text{ fi} \leq 0,40$	$\alpha \text{ fi} \leq 0,40$	$\alpha \text{ fi} \leq 0,40$
REIM muro tagliafuoco			$\alpha \text{ fi} \leq 0,52$	$\alpha \text{ fi} \leq 0,52$	$\alpha \text{ fi} \leq 0,52$

### VALORI DI RIFERIMENTO PER TEMPI DI POSA IN OPERA

Valore indicativo	ore/m <sup>3</sup>		2,0	1,9	1,8
Valore indicativo	ore/m <sup>2</sup>		0,73	0,81	0,88

1) All'esterno: 2,0 cm di intonaco leggero a base minerale 2) All'interno: 1,5 cm di intonaco calce e gesso 3) Resistenza al fuoco: riferita a costruzione in muratura realizzata conformemente alla certificazione

# UNIPOR WS065 CORISO

## BLOCCO RETTIFICATO AD ALTE PRESTAZIONI TERMICHE CON RIEMPIMENTO IN GRANULATO MINERALE

Omologazione Z-17.21-1304 Deutsche Institut für Bautechnik (Centre of expertise for civil engineering)

Blocco rettificato, altamente porizzato con riempimento in granulato minerale incombustibile per la realizzazione di murature di tamponamento ad alta efficienza energetica. Posa dei blocchi con incastro a secco nei giunti verticali, e malta a strato sottile nel piano orizzontale, applicata preferibilmente con apposito rullo stendimalta

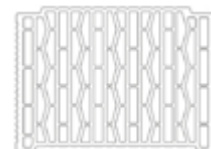

### FORMATO E CARATTERISTICHE

Destinazione di utilizzo		Tamponamento			
<b>SPESORE MURO cm</b>			<b>36,5</b>	<b>42,5</b>	
Codice articolo			23236	23235	
Lunghezza	mm		247	247	
Spessore	mm		365	425	
Altezza	mm		249	249	
Fabbisogno mattoni	pezzi/m <sup>3</sup>		44	38	
Fabbisogno mattoni	pezzi/m <sup>2</sup>		16	16	
Peso blocco	kg/pezzo		12,35	14,38	
Peso indicativo al bancale	kg		585	510	
Pezzi per bancale	pezzi		40	30	

### ISOLAMENTO TERMICO 1) 2)

valore calcolato di conducibilità termica  $\lambda_{10} / \lambda_{e01} = 0,065 \text{ W/(mK)}$

Valore U	W/m <sup>2</sup> K		0,17	0,15	
----------	--------------------	--	------	------	--

### ISOLAMENTO ACUSTICO 1) 2)

valore calcolato =  $19,9 \times \text{Log M}$

Valore di isolamento acustico Rw	dB		49,0	50,0	
----------------------------------	----	--	------	------	--

### CARATTERISTICHE TECNICHE

Classe di densità grezza	kg/m <sup>3</sup>		700		
Percentuale di foratura	%		≤ 62		
Resistenza al taglio normativa $f_b / f_m$	N/mm <sup>2</sup>		10 / 10		
Resistenza a compressione $f_K$	N/mm <sup>2</sup>		3,9		
Resistenza a taglio $f_{vk0}$	N/mm <sup>2</sup>		0,30		
Valore di base tensione amm. A compressione $f_K (K \times f_b^{0,7})$	N/mm <sup>2</sup>		2,51		
Valore calcolato del carico/peso proprio	KN/m <sup>3</sup>		8,0		
Classe di resistenza a compressione			8		

### RESISTENZA AL FUOCO 3)

REI90-AB portante e delimitante lo spazio			$\alpha f_i \leq 0,40$	$\alpha f_i \leq 0,40$	
REI90-AB portante ma non delimitante lo spazio			$\alpha f_i \leq 0,23$	$\alpha f_i \leq 0,23$	
REI90-AB pilastro portante	$l \geq 490 \text{ mm}$		$\alpha f_i \leq 0,23$	$\alpha f_i \leq 0,23$	
REI-90-AB parete tagliafuoco sostitutiva			$\alpha f_i \leq 0,40$	$\alpha f_i \leq 0,40$	

### VALORI DI RIFERIMENTO PER TEMPI DI POSA IN OPERA

Valore indicativo	ore/m <sup>3</sup>		2,0	1,9	
Valore indicativo	ore/m <sup>2</sup>		0,73	0,81	

1) All'esterno: 2,0 cm di intonaco leggero a base minerale 2) All'interno: 1,5 cm di intonaco calce e gesso 3) Resistenza al fuoco: riferita a costruzione in muratura realizzata conformemente alla certificazione

# UNIPOR WS075 CORISO

## BLOCCO RETTIFICATO AD ALTE PRESTAZIONI TERMICHE CON RIEMPIMENTO IN GRANULATO MINERALE

Omologazione Z-17.21-1289 Deutsche Institut für Bautechnik (Centre of expertise for civil engineering)

Blocco rettificato, altamente porizzato con riempimento in granulato minerale incombustibile per la realizzazione di murature di tamponamento ad alta efficienza energetica. Posa dei blocchi con incastro a secco nei giunti verticali, e malta a strato sottile nel piano orizzontale, applicata preferibilmente con apposito rullo stendimalta

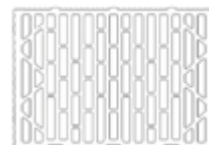

### FORMATO E CARATTERISTICHE

Destinazione di utilizzo		Tamponamento			
<b>SPESORE MURO cm</b>			<b>36,5</b>	<b>42,5</b>	
Codice articolo			22836	22835	
Lunghezza	mm		247	247	
Spessore	mm		365	425	
Altezza	mm		249	249	
Fabbisogno mattoni	pezzi/m <sup>3</sup>		44	38	
Fabbisogno mattoni	pezzi/m <sup>2</sup>		16	16	
Peso blocco	kg/pezzo		17,96	20,9	
Peso indicativo al bancale	kg		690	605	
Pezzi per bancale	pezzi		40	30	

### ISOLAMENTO TERMICO 1) 2)

valore calcolato di conducibilità termica  $\lambda_{10} / \lambda_{20} = 0,075 \text{ W/(mK)}$

Valore U	W/m <sup>2</sup> K		0,19	0,17	
----------	--------------------	--	------	------	--

### ISOLAMENTO ACUSTICO 1) 2)

valore calcolato =  $19,9 \times \text{Log M}$

Valore di isolamento acustico Rw	dB		52,0	52,0	
----------------------------------	----	--	------	------	--

### CARATTERISTICHE TECNICHE

Classe di densità grezza	kg/m <sup>3</sup>		800		
Percentuale di foratura	%		≤ 54,5		
Resistenza al taglio normativa $f_b / f_m$	N/mm <sup>2</sup>		15 / 10		
Resistenza a compressione $f_k$	N/mm <sup>2</sup>		6,5		
Resistenza a taglio $f_{vk0}$	N/mm <sup>2</sup>		0,30		
Valore di base tensione amm. A compressione $f_k (K \times f_b^{0,7})$	N/mm <sup>2</sup>		3,33		
Valore calcolato del carico/peso proprio	KN/m <sup>3</sup>		9,0		
Classe di resistenza a compressione			12		

### RESISTENZA AL FUOCO 3)

REI90-A portante e delimitante lo spazio			$\alpha f_i \leq 0,41$	$\alpha f_i \leq 0,41$	
REI90-A portante ma non delimitante lo spazio			$\alpha f_i \leq 0,32$	$\alpha f_i \leq 0,32$	
REI90-A pilastro portante	$l \geq 490 \text{ mm}$		$\alpha f_i \leq 0,32$	$\alpha f_i \leq 0,32$	
REIM muro tagliafuoco			$\alpha f_i \leq 0,41$	$\alpha f_i \leq 0,41$	

### VALORI DI RIFERIMENTO PER TEMPI DI POSA IN OPERA

Valore indicativo	ore/m <sup>3</sup>		2,0	1,9	
Valore indicativo	ore/m <sup>2</sup>		0,73	0,81	

1) All'esterno: 2,0 cm di intonaco leggero a base minerale 2) All'interno: 1,5 cm di intonaco calce e gesso 3) Resistenza al fuoco: riferita a costruzione in muratura realizzata conformemente alla certificazione

# UNIPOR WS08 CORISO

## BLOCCO RETTIFICATO AD ALTE PRESTAZIONI TERMICHE CON RIEMPIMENTO IN GRANULATO MINERALE

Omologazione Z-17.1-1114 Deutsche Institut für Bautechnik (Centre of expertise for civil engineering)

Blocco rettificato, altamente porizzato con riempimento in granulato minerale incombustibile per la realizzazione di murature di tamponamento ad alta efficienza energetica. Posa dei blocchi con incastro a secco nei giunti verticali, e malta a strato sottile nel piano orizzontale, applicata preferibilmente con apposito rullo stendimalta



### FORMATO E CARATTERISTICHE

Destinazione di utilizzo		Tamponamento			
<b>SPESORE MURO cm</b>		<b>30,0</b>	<b>36,5</b>	<b>42,5</b>	<b>49,0</b>
Codice articolo		20830	20836	20835	20837
Lunghezza	mm	247	247	247	247
Spessore	mm	300	365	425	490
Altezza	mm	249	249	249	249
Fabbisogno mattoni	pezzi/m <sup>3</sup>	54	44	38	33
Fabbisogno mattoni	pezzi/m <sup>2</sup>	16	16	16	16
Peso blocco	kg/pezzo	12,9	15,7	18,3	21,1
Peso indicativo al bancale	kg	580	620	540	630
Pezzi per bancale	pezzi	45	40	30	30

### ISOLAMENTO TERMICO 1) 2)

valore calcolato di conducibilità termica  $\lambda_{10} / \lambda_{e01} = 0,08 \text{ W/(mK)}$

Valore U	W/m <sup>2</sup> K	0,25	0,21	0,18	0,16
----------	--------------------	------	------	------	------

### ISOLAMENTO ACUSTICO 1) 2)

valore calcolato =  $19,9 \times \text{Log M}$

Valore di isolamento acustico Rw	dB	50,0	50,0	47,0	48,0
----------------------------------	----	------	------	------	------

### CARATTERISTICHE TECNICHE

Classe di densità grezza	kg/m <sup>3</sup>	700
Percentuale di foratura	%	≤ 59
Resistenza al taglio normativa $f_b / f_m$	N/mm <sup>2</sup>	12,5 / 10
Resistenza a compressione $f_k$	N/mm <sup>2</sup>	3,4
Resistenza a taglio $f_{vk0}$	N/mm <sup>2</sup>	0,30
Valore di base tensione amm. A compressione $f_k (K \times f_b^{0,7})$	N/mm <sup>2</sup>	2,93
Valore calcolato del carico/peso proprio	KN/m <sup>3</sup>	8,0
Classe di resistenza a compressione		10

### RESISTENZA AL FUOCO 3)

REI90-A portante e delimitante lo spazio		$\alpha f_i \leq 0,63$	$\alpha f_i \leq 0,63$	$\alpha f_i \leq 0,63$	$\alpha f_i \leq 0,63$
REI90-A portante ma non delimitante lo spazio		-	$\alpha f_i \leq 0,40$	$\alpha f_i \leq 0,40$	$\alpha f_i \leq 0,40$
REI90-A pilastro portante	$l \geq 625 \text{ mm}$	-	$\alpha f_i \leq 0,40$	$\alpha f_i \leq 0,40$	$\alpha f_i \leq 0,40$
REIM muro tagliafuoco		$\alpha f_i \leq 0,63$	$\alpha f_i \leq 0,63$	$\alpha f_i \leq 0,63$	$\alpha f_i \leq 0,63$

### VALORI DI RIFERIMENTO PER TEMPI DI POSA IN OPERA

Valore indicativo	ore/m <sup>3</sup>	2,1	2,0	1,9	1,8
Valore indicativo	ore/m <sup>2</sup>	0,63	0,73	0,81	0,88

1) All'esterno: 2,0 cm di intonaco leggero a base minerale 2) All'interno: 1,5 cm di intonaco calce e gesso 3) Resistenza al fuoco: riferita a costruzione in muratura realizzata conformemente alla certificazione

# UNIPOR WS08 CORISO PLUS

## BLOCCO RETTIFICATO AD ALTE PRESTAZIONI TERMICHE CON RIEMPIMENTO IN GRANULATO MINERALE

Omologazione Z-17.21-1262 Deutsche Institut für Bautechnik (Centre of expertise for civil engineering)

Blocco rettificato, altamente porizzato con riempimento in granulato minerale incombustibile per la realizzazione di murature di tamponamento ad alta efficienza energetica. Posa dei blocchi con incastro a secco nei giunti verticali, e malta a strato sottile nel piano orizzontale, applicata preferibilmente con apposito rullo stendimalta

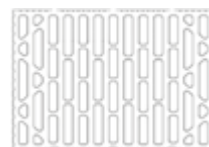

### FORMATO E CARATTERISTICHE

Destinazione di utilizzo		Tamponamento			
<b>SPESORE MURO cm</b>		<b>30,0</b>	<b>36,5</b>	<b>42,5</b>	
Codice articolo		21830	21836	21835	
Lunghezza	mm	247	247	247	
Spessore	mm	300	365	425	
Altezza	mm	249	249	249	
Fabbisogno mattoni	pezzi/m <sup>3</sup>	54	44	38	
Fabbisogno mattoni	pezzi/m <sup>2</sup>	16	16	16	
Peso blocco	kg/pezzo	15,6	19,1	22,2	
Peso indicativo al bancale	kg	705	760	665	
Pezzi per bancale	pezzi	45	40	30	

### ISOLAMENTO TERMICO 1) 2)

valore calcolato di conducibilità termica  $\lambda_{10} / \lambda_{e01} = 0,08 \text{ W/(mK)}$

Valore U	W/m <sup>2</sup> K	-	0,21	0,18	
----------	--------------------	---	------	------	--

### ISOLAMENTO ACUSTICO 1) 2)

valore calcolato =  $19,9 \times \text{Log M}$

Valore di isolamento acustico Rw	dB	-	51,0	>=50,0	
----------------------------------	----	---	------	--------	--

### CARATTERISTICHE TECNICHE

Classe di densità grezza	kg/m <sup>3</sup>		850	
Percentuale di foratura	%		≤ 50	
Resistenza al taglio normativa $f_b / f_m$	N/mm <sup>2</sup>		15 / 10	
Resistenza a compressione $f_k$	N/mm <sup>2</sup>		5,8	
Resistenza a taglio $f_{vk0}$	N/mm <sup>2</sup>		0,30	
Valore di base tensione amm. A compressione $f_k (K \times f_b^{0,7})$	N/mm <sup>2</sup>		3,33	
Valore calcolato del carico/peso proprio	KN/m <sup>3</sup>		10	
Classe di resistenza a compressione			12	

### RESISTENZA AL FUOCO 3)

REI90-A portante e delimitante lo spazio		-	$\alpha f_i \leq 0,34$	$\alpha f_i \leq 0,34$
REI90-A portante ma non delimitante lo spazio		-	$\alpha f_i \leq 0,32$	$\alpha f_i \leq 0,32$
REI90-A pilastro portante	$l \geq 490 \text{ mm}$	-	$\alpha f_i \leq 0,32$	$\alpha f_i \leq 0,32$
REIM muro tagliafuoco			$\alpha f_i \leq 0,34$	$\alpha f_i \leq 0,34$

### VALORI DI RIFERIMENTO PER TEMPI DI POSA IN OPERA

Valore indicativo	ore/m <sup>3</sup>	2,1	2,0	1,9
Valore indicativo	ore/m <sup>2</sup>	0,63	0,73	0,81

1) All'esterno: 2,0 cm di intonaco leggero a base minerale 2) All'interno: 1,5 cm di intonaco calce e gesso 3) Resistenza al fuoco: riferita a costruzione in muratura realizzata conformemente alla certificazione

# UNIPOR WS09 CORISO PLUS

## BLOCCO RETTIFICATO AD ALTE PRESTAZIONI TERMICHE CON RIEMPIMENTO IN GRANULATO MINERALE

Omologazione Z-17.21-1253 Deutsche Institut für Bautechnik (Centre of expertise for civil engineering)

Blocco rettificato, altamente porizzato con riempimento in granulato minerale incombustibile per la realizzazione di murature di tamponamento ad alta efficienza energetica. Posa dei blocchi con incastro a secco nei giunti verticali, e malta a strato sottile nel piano orizzontale, applicata preferibilmente con apposito rullo stendimalta



### FORMATO E CARATTERISTICHE

Destinazione di utilizzo		Tamponamento			
<b>SPESORE MURO cm</b>			<b>36,5</b>	<b>42,5</b>	
Codice articolo			22136	22135	
Lunghezza	mm		247	247	
Spessore	mm		365	425	
Altezza	mm		249	249	
Fabbisogno mattoni	pezzi/m <sup>3</sup>		44	38	
Fabbisogno mattoni	pezzi/m <sup>2</sup>		16	16	
Peso blocco	kg/pezzo		17,96	20,9	
Peso indicativo al bancale	kg		710	620	
Pezzi per bancale	pezzi		40	30	

### ISOLAMENTO TERMICO 1) 2)

valore calcolato di conducibilità termica  $\lambda_{10} / \lambda_{e01} = 0,09 \text{ W/(mK)}$

Valore U	W/m <sup>2</sup> K		0,23	0,20	
----------	--------------------	--	------	------	--

### ISOLAMENTO ACUSTICO 1) 2)

valore calcolato =  $19,9 \times \text{Log M}$

Valore di isolamento acustico Rw	dB		51,0	48,0	
----------------------------------	----	--	------	------	--

### CARATTERISTICHE TECNICHE

Classe di densità grezza	kg/m <sup>3</sup>		800		
Percentuale di foratura	%		≤ 51		
Resistenza al taglio normativa $f_b / f_m$	N/mm <sup>2</sup>		15 / 10		
Resistenza a compressione $f_K$	N/mm <sup>2</sup>		5,9		
Resistenza a taglio $f_{vk0}$	N/mm <sup>2</sup>		0,30		
Valore di base tensione amm. A compressione $f_K (K \times f_b^{0,7})$	N/mm <sup>2</sup>		3,33		
Valore calcolato del carico/peso proprio	KN/m <sup>3</sup>		9,0		
Classe di resistenza a compressione			12		

### RESISTENZA AL FUOCO 3)

REI90-AB portante e delimitante lo spazio			$\alpha \text{ fi} \leq 0,48$	$\alpha \text{ fi} \leq 0,48$	
REI90-AB portante ma non delimitante lo spazio			$\alpha \text{ fi} \leq 0,55$	$\alpha \text{ fi} \leq 0,55$	
REI90-AB pilastro portante	$l \geq 490 \text{ mm}$		$\alpha \text{ fi} \leq 0,55$	$\alpha \text{ fi} \leq 0,55$	
REI-90-AB parete tagliafuoco sostitutiva			$\alpha \text{ fi} \leq 0,48$	$\alpha \text{ fi} \leq 0,48$	

### VALORI DI RIFERIMENTO PER TEMPI DI POSA IN OPERA

Valore indicativo	ore/m <sup>3</sup>		2,0	1,9	
Valore indicativo	ore/m <sup>2</sup>		0,73	0,81	

1) All'esterno: 2,0 cm di intonaco leggero a base minerale 2) All'interno: 1,5 cm di intonaco calce e gesso 3) Resistenza al fuoco: riferita a costruzione in muratura realizzata conformemente alla certificazione

# UNIPOR W08 PLAN

## BLOCCO RETTIFICATO AD ALTE PRESTAZIONI TERMICHE

Omologazione Z-17.1-1018 Deutsche Institut für Bautechnik (Centre of expertise for civil engineering)

Blocco rettificato, altamente porizzato per la realizzazione di murature di tamponamento ad alta efficienza energetica. Posa dei blocchi con incastro a secco nei giunti verticali, e malta a strato sottile nel piano orizzontale, applicata preferibilmente con apposito rullo stendimalta



### FORMATO E CARATTERISTICHE

Destinazione di utilizzo		Tamponamento			
<b>SPESORE MURO cm</b>			<b>36,5</b>	<b>42,5</b>	<b>49,0</b>
Codice articolo			18336	18335	18337
Lunghezza	mm		247	247	247
Spessore	mm		365	425	490
Altezza	mm		249	249	249
Fabbisogno mattoni	pezzi/m <sup>3</sup>		44	38	33
Fabbisogno mattoni	pezzi/m <sup>2</sup>		16	16	16
Peso blocco	kg/pezzo		13,47	15,68	18,08
Peso indicativo al bancale	kg		550	480	560
Pezzi per bancale	pezzi		40	30	30

### ISOLAMENTO TERMICO 1) 2)

valore calcolato di conducibilità termica  $\lambda_{10} / \lambda_{e01} = 0,08 \text{ W/(mK)}$

Valore U	W/m <sup>2</sup> K		0,21	0,18	0,16
----------	--------------------	--	------	------	------

### ISOLAMENTO ACUSTICO 1) 2)

valore calcolato =  $19,9 \times \text{Log M}$

Valore di isolamento acustico Rw	dB		≈ 40,0	-	-
----------------------------------	----	--	--------	---	---

### CARATTERISTICHE TECNICHE

Classe di densità grezza	kg/m <sup>3</sup>		600		
Percentuale di foratura	%		≤ 60		
Resistenza al taglio normativa $f_b / f_m$	N/mm <sup>2</sup>		7,5 / 10		
Resistenza a compressione $f_k$	N/mm <sup>2</sup>		2,5		
Resistenza a taglio $f_{vk0}$	N/mm <sup>2</sup>		0,30		
Valore di base tensione amm. A compressione $f_k (K \times f_b^{0,7})$	N/mm <sup>2</sup>		2,05		
Valore calcolato del carico/peso proprio	KN/m <sup>3</sup>		7,0		
Classe di resistenza a compressione			6		

### RESISTENZA AL FUOCO 3)

REI90-A portante e delimitante lo spazio			$\alpha f_i \leq 0,32$	$\alpha f_i \leq 0,32$	$\alpha f_i \leq 0,32$
REI30-A portante ma non delimitante lo spazio			$\alpha f_i \leq 0,0318^*K$	$\alpha f_i \leq 0,0318^*K$	$\alpha f_i \leq 0,0318^*K$
REI30-A pilastro portante	$l \geq 490 \text{ mm}$		$\alpha f_i \leq 0,0318^*K$	$\alpha f_i \leq 0,0318^*K$	$\alpha f_i \leq 0,0318^*K$
REIM muro tagliafuoco			$\alpha f_i \leq 0,32$	$\alpha f_i \leq 0,32$	$\alpha f_i \leq 0,32$

### VALORI DI RIFERIMENTO PER TEMPI DI POSA IN OPERA

Valore indicativo	ore/m <sup>3</sup>		2,0	1,9	1,8
Valore indicativo	ore/m <sup>2</sup>		0,73	0,81	0,88

1) All'esterno: 2,0 cm di intonaco leggero a base minerale 2) All'interno: 1,5 cm di intonaco calce e gesso 3) Resistenza al fuoco: riferita a costruzione in muratura realizzata conformemente alla certificazione

# UNIPOR W09 PLAN

## BLOCCO RETTIFICATO AD ALTE PRESTAZIONI TERMICHE

Omologazione Z-17.1-1018 Deutsche Institut für Bautechnik (Centre of expertise for civil engineering)

Blocco rettificato, altamente porizzato per la realizzazione di murature di tamponamento ad alta efficienza energetica. Posa dei blocchi con incastro a secco nei giunti verticali, e malta a strato sottile nel piano orizzontale, applicata preferibilmente con apposito rullo stendimalta



### FORMATO E CARATTERISTICHE

Destinazione di utilizzo		Tamponamento			
<b>SPESORE MURO cm</b>		<b>30,0</b>	<b>36,5</b>	<b>42,5</b>	<b>49,0</b>
Codice articolo		18030	18036	18035	18037
Lunghezza	mm	247	247	247	247
Spessore	mm	300	365	425	490
Altezza	mm	249	249	249	249
Fabbisogno mattoni	pezzi/m <sup>3</sup>	54	44	38	33
Fabbisogno mattoni	pezzi/m <sup>2</sup>	16	16	16	16
Peso blocco	kg/pezzo	12,0	14,59	16,99	19,59
Peso indicativo al bancale	kg	510	560	490	570
Pezzi per bancale	pezzi	45	40	30	30

### ISOLAMENTO TERMICO 1) 2)

valore calcolato di conducibilità termica  $\lambda_{10} / \lambda_{e01} = 0,09 \text{ W/(mK)}$

Valore U	W/m <sup>2</sup> K	0,28	0,23	0,20	0,18
----------	--------------------	------	------	------	------

### ISOLAMENTO ACUSTICO 1) 2)

valore calcolato =  $19,9 \times \text{Log M}$

Valore di isolamento acustico Rw	dB	-	42,0	41,0	-
----------------------------------	----	---	------	------	---

### CARATTERISTICHE TECNICHE

Classe di densità grezza	kg/m <sup>3</sup>	650
Percentuale di foratura	%	≤ 60
Resistenza al taglio normativa $f_b / f_m$	N/mm <sup>2</sup>	7,5 / 10
Resistenza a compressione $f_k$	N/mm <sup>2</sup>	2,5
Resistenza a taglio $f_{vk0}$	N/mm <sup>2</sup>	0,30
Valore di base tensione amm. A compressione $f_k (K \times f_b^{0,7})$	N/mm <sup>2</sup>	2,05
Valore calcolato del carico/peso proprio	KN/m <sup>3</sup>	7,5
Classe di resistenza a compressione		6

### RESISTENZA AL FUOCO 3)

REI90-A portante e delimitante lo spazio		$\alpha \text{ fi} \leq 0,32$	$\alpha \text{ fi} \leq 0,32$	$\alpha \text{ fi} \leq 0,32$	$\alpha \text{ fi} \leq 0,32$
REI30-A portante ma non delimitante lo spazio		$\alpha \text{ fi} \leq 0,0318^*K$	$\alpha \text{ fi} \leq 0,0318^*K$	$\alpha \text{ fi} \leq 0,0318^*K$	$\alpha \text{ fi} \leq 0,0318^*K$
REI30-A pilastro portante	$l \geq 490 \text{ mm}$	$\alpha \text{ fi} \leq 0,0318^*K$	$\alpha \text{ fi} \leq 0,0318^*K$	$\alpha \text{ fi} \leq 0,0318^*K$	$\alpha \text{ fi} \leq 0,0318^*K$
REIM muro tagliafuoco		$\alpha \text{ fi} \leq 0,32$	$\alpha \text{ fi} \leq 0,32$	$\alpha \text{ fi} \leq 0,32$	$\alpha \text{ fi} \leq 0,32$

### VALORI DI RIFERIMENTO PER TEMPI DI POSA IN OPERA

Valore indicativo	ore/m <sup>3</sup>	2,1	2,0	1,9	1,8
Valore indicativo	ore/m <sup>2</sup>	0,63	0,73	0,81	0,88

1) All'esterno: 2,0 cm di intonaco leggero a base minerale 2) All'interno: 1,5 cm di intonaco calce e gesso 3) Resistenza al fuoco: riferita a costruzione in muratura realizzata conformemente alla certificazione

# UNIPOR W10 PLAN

## BLOCCO RETTIFICATO AD ALTE PRESTAZIONI TERMICHE

Omologazione Z-17.1-1042 Deutsche Institut für Bautechnik (Centre of expertise for civil engineering)

Blocco rettificato, altamente porizzato per la realizzazione di murature di tamponamento ad alta efficienza energetica. Posa dei blocchi con incastro a secco nei giunti verticali, e malta a strato sottile nel piano orizzontale, applicata preferibilmente con apposito rullo stendimalta



### FORMATO E CARATTERISTICHE

Destinazione di utilizzo		Tamponamento			
<b>SPESORE MURO cm</b>			<b>36,5</b>	<b>42,5</b>	
Codice articolo			15836	15835	
Lunghezza	mm		247	247	
Spessore	mm		365	425	
Altezza	mm		249	249	
Fabbisogno mattoni	pezzi/m <sup>3</sup>		44	38	
Fabbisogno mattoni	pezzi/m <sup>2</sup>		16	16	
Peso blocco	kg/pezzo		14,6	17,0	
Peso indicativo al bancale	kg		590	510	
Pezzi per bancale	pezzi		40	30	

### ISOLAMENTO TERMICO 1) 2)

valore calcolato di conducibilità termica  $\lambda_{10} / \lambda_{e0n} = 0,10 \text{ W/(mK)}$

Valore U	W/m <sup>2</sup> K		0,25	0,22	

### ISOLAMENTO ACUSTICO 1) 2)

valore calcolato =  $19,9 \times \text{Log M}$

Valore di isolamento acustico Rw	dB		40,0	-	

### CARATTERISTICHE TECNICHE

Classe di densità grezza	kg/m <sup>3</sup>		650		
Percentuale di foratura	%		≤ 60		
Resistenza al taglio normativa $f_b / f_m$	N/mm <sup>2</sup>		7,5 / 10		
Resistenza a compressione $f_k$	N/mm <sup>2</sup>		2,5		
Resistenza a taglio $f_{vk0}$	N/mm <sup>2</sup>		0,30		
Valore di base tensione amm. A compressione $f_k (K \times f_b^{0,7})$	N/mm <sup>2</sup>		2,05		
Valore calcolato del carico/peso proprio	KN/m <sup>3</sup>		7,5		
Classe di resistenza a compressione			6		

### RESISTENZA AL FUOCO 3)

REI90-A portante e delimitante lo spazio			$\alpha \text{ fi} \leq 0,32$	$\alpha \text{ fi} \leq 0,32$	
REI30-A portante ma non delimitante lo spazio			$\alpha \text{ fi} \leq 0,0318^*K$	$\alpha \text{ fi} \leq 0,0318^*K$	
REI30-A pilastro portante	$l \geq 490 \text{ mm}$		$\alpha \text{ fi} \leq 0,0318^*K$	$\alpha \text{ fi} \leq 0,0318^*K$	
REIM muro tagliafuoco			$\alpha \text{ fi} \leq 0,32$	$\alpha \text{ fi} \leq 0,32$	

### VALORI DI RIFERIMENTO PER TEMPI DI POSA IN OPERA

Valore indicativo	ore/m <sup>3</sup>		2,0	1,9	1,8
Valore indicativo	ore/m <sup>2</sup>		0,73	0,81	0,88

1) All'esterno: 2,0 cm di intonaco leggero a base minerale 2) All'interno: 1,5 cm di intonaco calce e gesso 3) Resistenza al fuoco: riferita a costruzione in muratura realizzata conformemente alla certificazione

# UNIPOR W14 PLAN

## BLOCCO RETTIFICATO AD ALTE PRESTAZIONI TERMICHE

Omologazione Z-17.1-679 Deutsche Institut für Bautechnik (Centre of expertise for civil engineering)

Blocco rettificato, altamente porizzato per la realizzazione di murature di tamponamento ad alta efficienza energetica. Posa dei blocchi con incastro a secco nei giunti verticali, e malta a strato sottile nel piano orizzontale, applicata preferibilmente con apposito rullo stendimalta

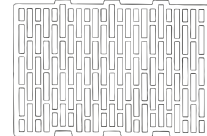
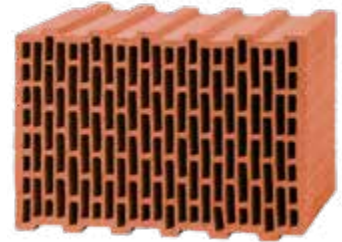

### FORMATO E CARATTERISTICHE

Destinazione di utilizzo		Tamponamento			
<b>SPESORE MURO cm</b>		<b>24,0</b>	<b>30,0</b>	<b>36,5</b>	
Codice articolo		59040	59030	59036	
Lunghezza	mm	247	247	247	
Spessore	mm	240	300	365	
Altezza	mm	249	249	249	
Fabbisogno mattoni	pezzi/m <sup>3</sup>	67	54	44	
Fabbisogno mattoni	pezzi/m <sup>2</sup>	16	16	16	
Peso blocco	kg/pezzo	10,3	12,9	15,7	
Peso indicativo al bancale	kg	625	580	640	
Pezzi per bancale	pezzi	60	45	40	

### ISOLAMENTO TERMICO 1) 2)

valore calcolato di conducibilità termica  $\lambda_{10} / \lambda_{e01} = 0,14 \text{ W/(mK)}$

Valore U	W/m <sup>2</sup> K	0,50	0,41	0,35	
----------	--------------------	------	------	------	--

### ISOLAMENTO ACUSTICO 1) 2)

valore calcolato =  $19,9 \times \text{Log M}$

Valore di isolamento acustico Rw	dB	-	-	43,0	
----------------------------------	----	---	---	------	--

### CARATTERISTICHE TECNICHE

Classe di densità grezza	kg/m <sup>3</sup>			700	
Percentuale di foratura	%			≤ 54	
Resistenza al taglio normativa $f_b / f_m$	N/mm <sup>2</sup>			7,5 / 10	
Resistenza a compressione $f_k$	N/mm <sup>2</sup>			2,9	
Resistenza a taglio $f_{vk0}$	N/mm <sup>2</sup>			0,30	
Valore di base tensione amm. A compressione $f_k (K \times f_b^{0,7})$	N/mm <sup>2</sup>			2,05	
Valore calcolato del carico/peso proprio	KN/m <sup>3</sup>			8	
Classe di resistenza a compressione				6	

### RESISTENZA AL FUOCO 3)

REI90-A portante e delimitante lo spazio		-	$\alpha f_i \leq 0,46$	$\alpha f_i \leq 0,46$	
REI30-A portante ma non delimitante lo spazio		-	-	$\alpha f_i \leq 0,0379 \times K$	
REI30-A pilastro portante	$l \geq 490 \text{ mm}$	-	-	$\alpha f_i \leq 0,0379 \times K$	
REIM muro tagliafuoco		-	$\alpha f_i \leq 0,39$	$\alpha f_i \leq 0,39$	

### VALORI DI RIFERIMENTO PER TEMPI DI POSA IN OPERA

Valore indicativo	ore/m <sup>3</sup>	2,2	2,1	2,0	
Valore indicativo	ore/m <sup>2</sup>	0,61	0,63	0,73	

1) All'esterno: 2,0 cm di intonaco leggero a base minerale 2) All'interno: 1,5 cm di intonaco calce e gesso 3) Resistenza al fuoco: riferita a costruzione in muratura realizzata conformemente alla certificazione



**VETRO CELLULARE**

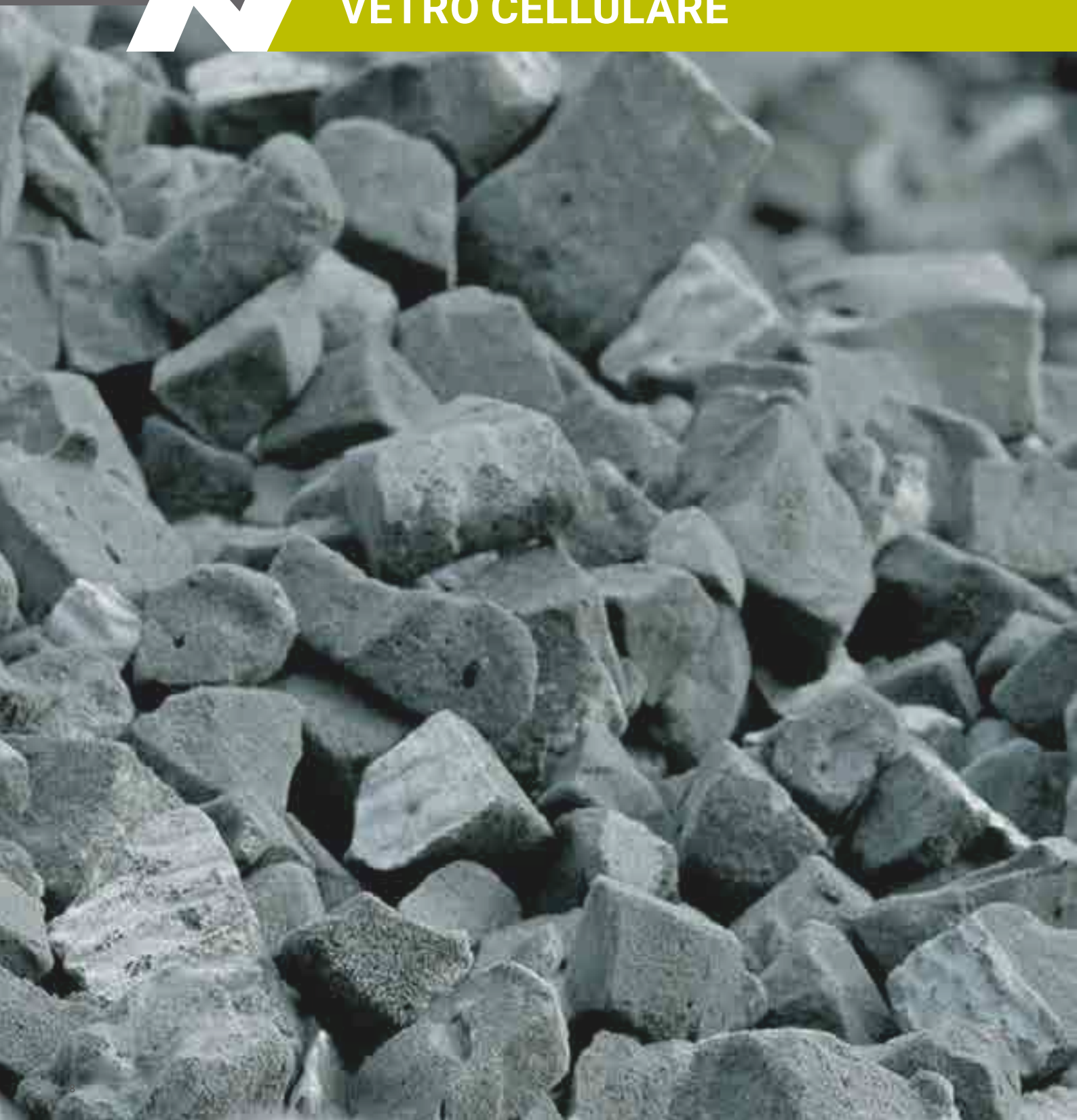



# PROPOSTA PROGETTUALE

NORDTEX propone una vasta scelta di soluzioni progettuali per affrontare complessi nodi tecnici:

**Fondazioni e pavimentazioni** // Pareti verticali opache // Tetti e coperture

Per edifici nuovi e per edifici da riqualificare. L'obiettivo è eliminare i ponti termici utilizzando materiali sostenibili al fine di ottenere un involucro che garantisca gli standard di tenuta all'aria richiesti per ottenere le performance degli edifici ad energia quasi zero. Sul sito [nordtex.it](http://nordtex.it) proponiamo 12 tavole tecniche complete di calcolo delle trasmittanze termiche verificata con il software PHPP.

## PAVIMENTAZIONE ESTERNA-INTERNA (Ghiaia di vetro cellulare - granulato minerale TS14)

### CHIUSURA ORIZZONTALE INFERIORE

#### CARATTERISTICHE GENERALI

**Unità tecnologica:**

Chiusura orizzontale inferiore. Solaio a terra per edifici di nuova costruzione

**Tipologia:**

Sistema di posa a secco

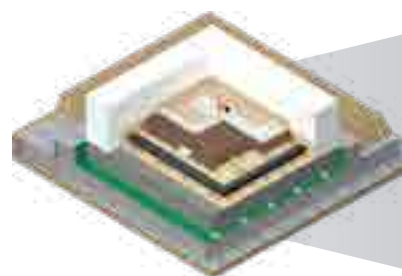

#### CARATTERISTICHE FISICO TECNICHE

Stratigrafia	Spessore (cm)	Densità p (Kg/m³)	Conducibilità λ (cm)	Resistenza (m²K/W)	Calore specifico c (J/K·kg)	Resistenza al vapore μ
1. Pavimento <sup>(1)</sup>	0,7	-	0,111	0,05	-	-
3. Lastra in gessofibra battentata	2,5	1150	0,320	-	1100	13
4. Sottofondo a secco in argilla Nordtex TS 14	14	400	0,090	-	1000	2
6. Isolante termico vetro cellulare Nordtex V600	10	130	0,054	-	900	infinita
9. Ghiaia di vetro cellulare Nordtex Vitrex 10/60	30	160	0,080	-	850	-
<b>Spessore totale (cm)</b>						<b>57,2</b>
<b>Trasmittanza pacchetto solaio U (W/m²K)</b>						<b><sup>(2)</sup> 0,130</b>

#### PRESTAZIONI ENERGETICHE

Zone climatiche	A e B	C	D	E	F
Trasmittanza limite U (W/m²K) (D.M 26/05/2015)	0,44	0,38	0,29	0,26	0,24
	✓	✓	✓	✓	✓

<sup>(1)</sup> Caratteristiche pavimento Wood Inspire 700 HRT

<sup>(2)</sup> Calcolato con il software Passive House Planning Package (PHPP)

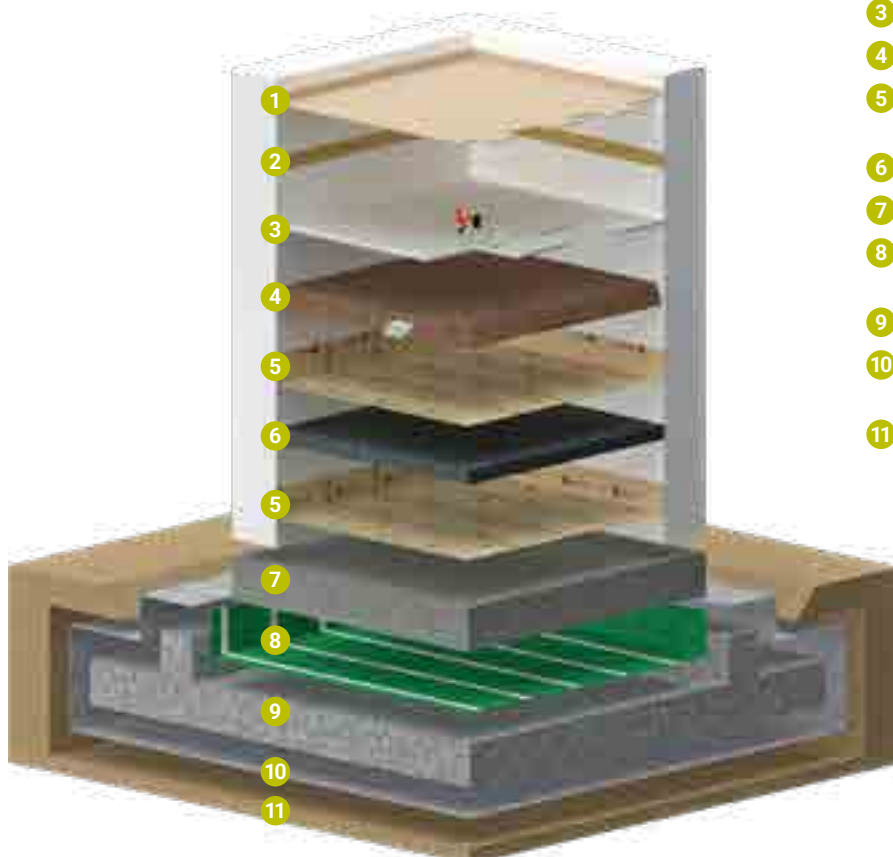
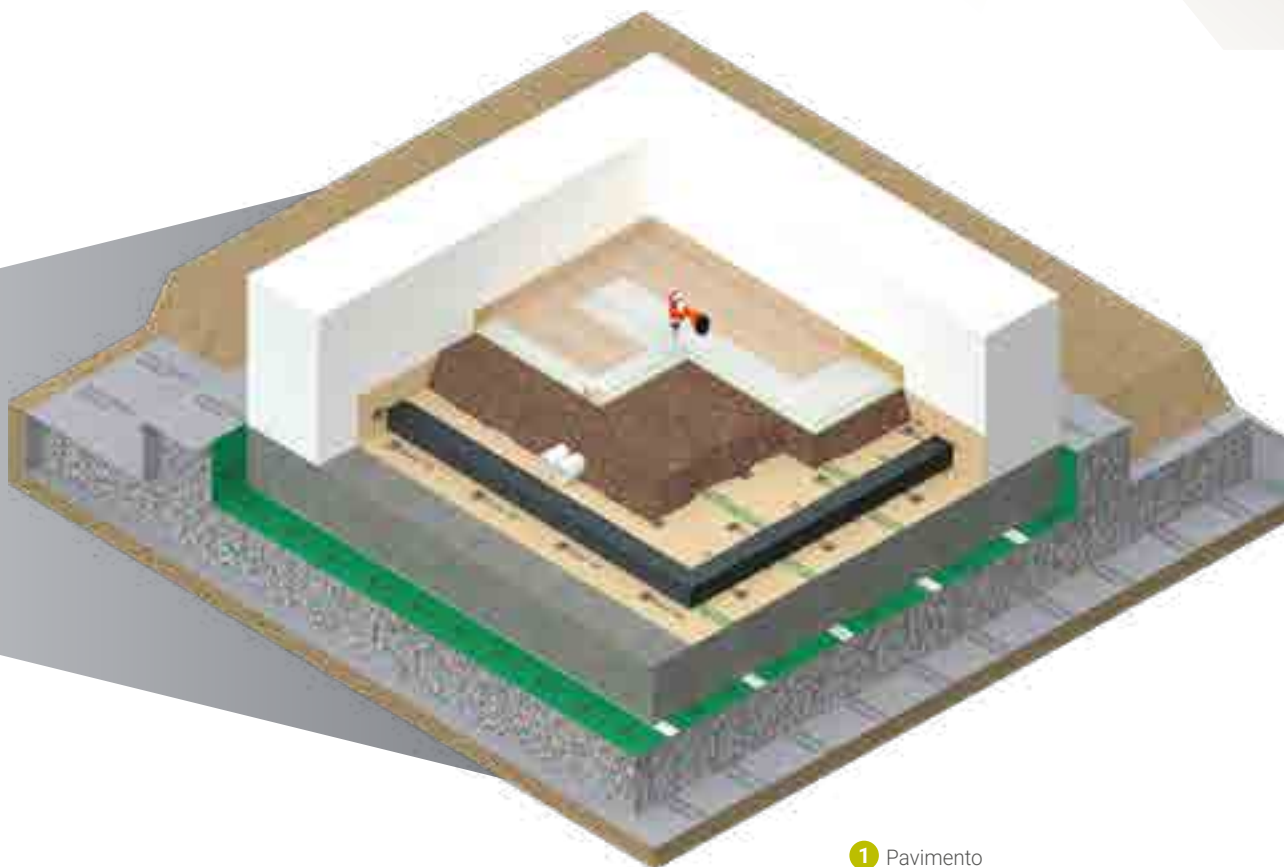

- 1 Pavimento
- 2 Isolante acustico Nordtex soundstrip
- 3 Lastra in gessofibra battentata
- 4 Sottofondo a secco in argilla Nordtex TS 14
- 5 Freno vapore di carta e strato ermetico all'aria Sisalex 303
- 6 Isolante termico vetro cellulare Nordtex V600
- 7 Solaio in calcestruzzo
- 8 Telo impermeabile anti Radon Ampack Sisalex 871
- 9 Ghiaia di vetro cellulare Nordtex Vitrex 10/60
- 10 Geotessile per la stabilizzazione e la separazione Dupont Geoproma
- 11 Terreno

# PROPOSTA PROGETTUALE

NORDTEX propone una vasta scelta di soluzioni progettuali per affrontare complessi nodi tecnici:

**Fondazioni e pavimentazioni** // Pareti verticali opache // Tetti e coperture

Per edifici nuovi e per edifici da riqualificare. L'obiettivo è eliminare i ponti termici utilizzando materiali sostenibili al fine di ottenere un involucro che garantisca gli standard di tenuta all'aria richiesti per ottenere le performance degli edifici ad energia quasi zero. Sul sito [nordtex.it](http://nordtex.it) proponiamo 12 tavole tecniche complete di calcolo delle trasmittanze termiche verificata con il software PHPP.

## PAVIMENTAZIONE A SECCO (Vetro cellulare (doppio strato) - granulato minerale)

### CHIUSURA ORIZZONTALE INFERIORE

#### CARATTERISTICHE GENERALI

**Unità tecnologica:**

Chiusura orizzontale inferiore.

Solaio a terra per edifici di nuova costruzione e ristrutturazione

**Tipologia:**

Sistema di posa a secco

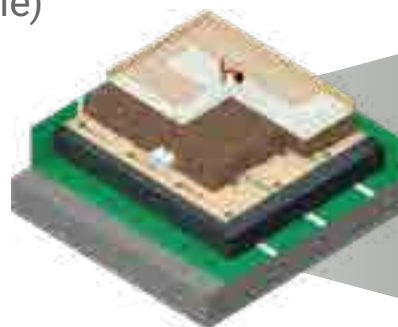

#### CARATTERISTICHE FISICO TECNICHE

Stratigrafia	Spessore (cm)	Densità p (Kg/m³)	Conducibilità λ (cm)	Resistenza (m²K/W)	Calore specifico c (J/K·kg)	Resistenza al vapore μ
1. Pavimento <sup>(1)</sup>	0,7	-	0,111	0,05	-	-
3. Lastra in gessofibra battentata	2,5	1150	0,320	-	1100	13
4. Sottofondo a secco in argilla Nordtex TS 14	14	400	0,090	-	1000	2
6. Isolante termico Foamglas T3+ 2x10	20	100	0,036	-	1000	infinita
<b>Spessore totale (cm)</b>						<b>37,2</b>
<b>Trasmittanza pacchetto solaio U (W/m²K)</b>						<b>(1) (2) 0,135</b>

#### PRESTAZIONI ENERGETICHE

Zone climatiche	A e B	C	D	E	F
Trasmittanza limite U (W/m²K) (D.M 26/05/2015)	0,44	0,38	0,29	0,26	0,24
	✓	✓	✓	✓	✓

<sup>(1)</sup> Caratteristiche pavimento Wood Inspire 700 HRT

<sup>(2)</sup> Calcolato con il software Passive House Planning Package (PHPP)

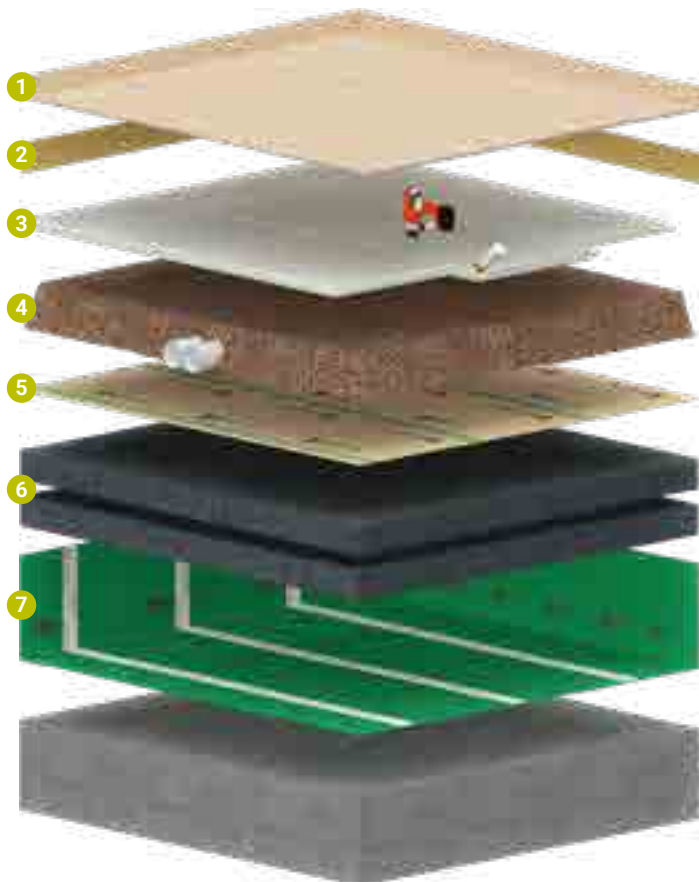
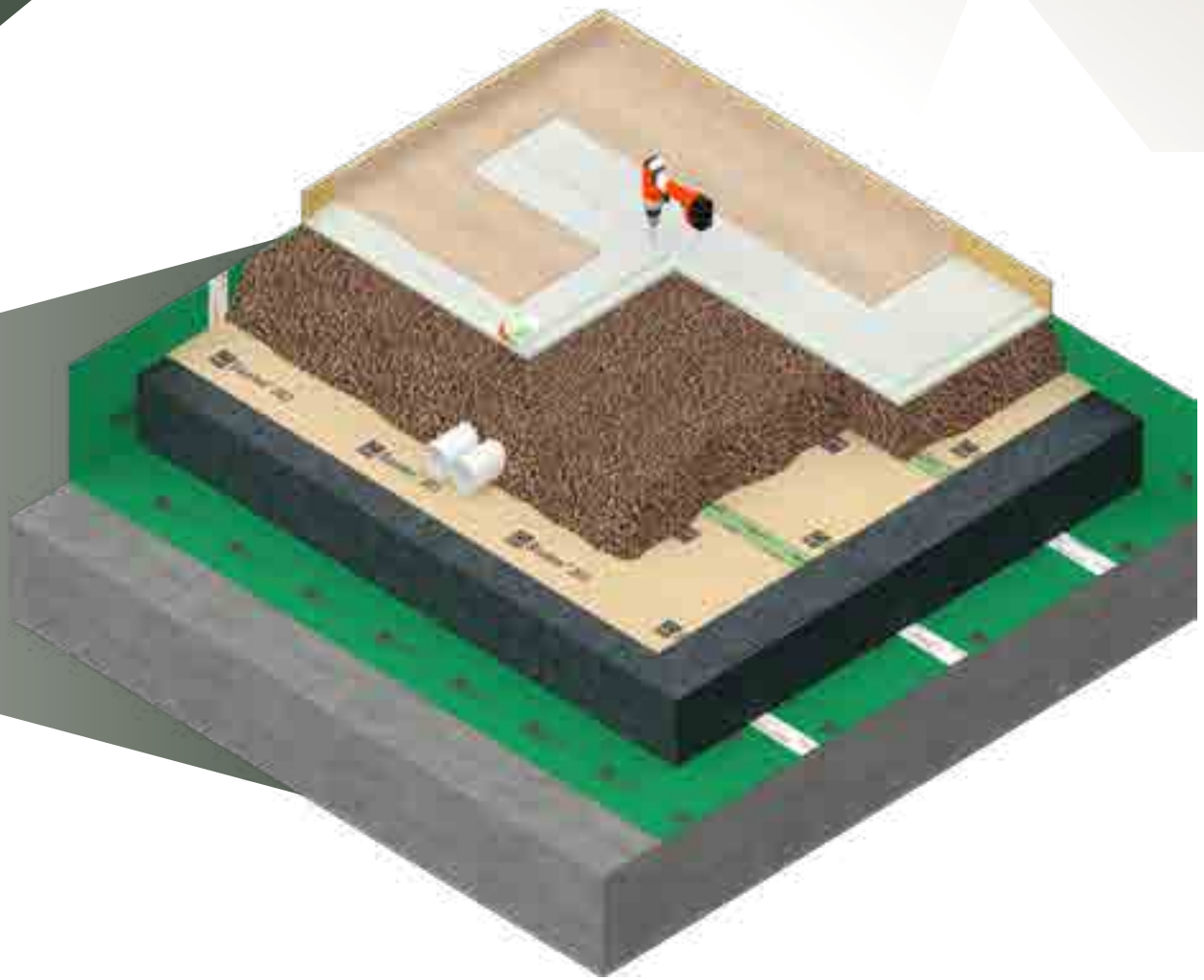

- 1 Pavimento
- 2 Isolante acustico Nordtex Soundstrip
- 3 Lastra in gessofibra battentata
- 4 Sottofondo a secco in argilla Nordtex TS 14
- 5 Freno vapore di carta e strato ermetico all'aria Sisalex 303
- 6 Isolante termico Foamglas T3+
- 7 Telo impermeabile anti Radon Ampack Sisalex 871
- 8 Solaio in calcestruzzo



# NORDTEX CELL

## GHIAIA DI VETRO CELLULARE



Ideale per la realizzazione di vespai sottoplatea, isolamento perimetrale delle pareti interrato, isolamento di coperture piane, piscine, riporti leggeri, giardinaggio.

- Riutilizzabile
- Inalterabile nel tempo
- Atossico
- Colore scuro
- Valore medio di resistenza a compressione 743 kPa



### CAMPI DI APPLICAZIONE

- Materiale ecologico universale, facile da posare, inalterabile nel tempo
- Alta resistenza alla compressione, anticapillare
- Ininfiammabile e resistente agli agenti chimici
- Riciclabile, ecologico, rispetta l'ambiente
- Materiale da costruzione testato e autorizzato secondo le norme europee

### GHIAIA DI VETRO CELLULARE NORDTEX CELL

MATERIALE	Spessore mm	Sacco lt. bigbag m <sup>3</sup>	Peso Kg/m <sup>3</sup>	Banc./sacco m <sup>3</sup>	Carico m <sup>3</sup>
Vetro riciclato e macinato in polvere fine mescolato con attivatore minerale e fatto lievitare in forno a 950°	10 - 65	sfuso	130 - 170		90,00
		3		3,00	66,00
		2		2,00	48,00
		1		1,00	48,00

### SPESSORI

	Spessore iniziale	Spessore costipato	Trasmittanza U=W/m <sup>2</sup> K
Il coefficiente di costipazione è di 1,3:1. La costipazione può essere fatta con una piastra vibrante o con un rullo compressore senza vibrazione. Sarebbe opportuno posare la ghiaia di vetro cellulare tra due strati (inferiore e superiore) di geotessile Dupont	19	15	0,52
	26	20	0,40
	32	25	0,32
	39	30	0,27
	52	40	0,23
	59	45	0,18
	65	50	0,17

## CARATTERISTICHE TECNICHE

Materiale isolante portante - omologazione	DIBT Z - 23.34 - 1579 + BTZ-0044
Materiale sfuso portante	DIN EN 13055-2/2004
Spessore EN 933-1	10 - 65
Densità EN 1097-3 [Kg/m³] <sup>(1)</sup>	130-170
Angolo di attrito <sup>(2)</sup>	42° - 45°
Assorbimento d'acqua sulla superficie del granulo in immersione vol. -30% [M%]	≤ 40
Assorbimento d'acqua del ciottolo EN 1097-6 [V%]	≤ 10
Permeabilità all'acqua dopo immersione vol. -30% EN 18130-1 [m/s]	≥ 10 <sup>-3</sup>
Densità del granulo singolo EN 1097-6 [g/cm³]	0,220 - 0,300
Porosità nel granulo singolo [%]	85 - 88
Resistenza alla compressione del granulo singolo EN 17892-7 [N/mm²]	≥ 0,8
Valore di resistenza alla compressione f <sub>c</sub> (deformazione=10%) [kPa]	743
Conduttività termica a secco EN 12667 [W/mk] <sup>(4)</sup>	≤ 0,0800
Condensazione	Impedisce la formazione di condensa nel componente edilizio
Resistenza al gelo <sup>(5)</sup>	È provato che Nordtex Cell è resistente al gelo
Caratteristiche di diffusione	traspirante
Capillarità <sup>(6)</sup>	Nordtex Cell è capillarmente refrattario alla risalita dell'acqua
Resistenza al fuoco, materiale da costruzione incombustibile secondo DIN 4102-1	A1
Resistenza alle influenze ambientali	Nordtex Cell è resistente all'invecchiamento, agli acidi, agli alcali, ai roditori, ai batteri e alla putrefazione.

(1) tenendo conto della proporzione in peso dell'acqua legata sulla superficie del granulo.

(2) secondo le specifiche di fabbrica

(3) secondo le specifiche dell'approvazione dell'ispettorato generale per l'edilizia: test secondo la norma DIN EN 826 (1996-05) nella prova di compressione uniaassiale

(4) secondo le specifiche dell'approvazione dell'ispettorato generale per l'edilizia: prova della conduttività termica secondo la norma DIN EN 12667 o la norma DIN EN 12939

(5) secondo le specifiche per la determinazione del prodotto da costruzione Nordtex Cell, il produttore è obbligato, in base all'approvazione dell'ispettorato generale per l'edilizia n. Z - 23.34 - 1579, a garantire in modo comprovabile la resistenza al gelo del materiale testando il comportamento sotto carichi alternati di gelo e disgelo (DIN 52 104-1) nell'ambito della prova di conformità.

(6) La proprietà di rottura capillare deriva dalla bassa percentuale di grani fini e dal contenuto di vuoti esistente.

Tutte le specifiche dei parametri tecnici sono specifiche minime. Le linee guida tecniche per l'applicazione e l'installazione di Nordtex Cell si basano su esperienze precedenti e sullo stato attuale della tecnica. Non sono specifici per i singoli casi. Pertanto non ci assumiamo alcuna responsabilità per la loro completezza e idoneità a un progetto specifico. Per tutti gli altri aspetti, la nostra responsabilità è disciplinata esclusivamente dalle nostre condizioni generali di contratto e non è estesa dalle dichiarazioni contenute nel presente fascicolo o dai consigli forniti dalla nostra forza vendita tecnica.

## ACCESSORI

### DUPONT GEOPROMA

Geotessile per la stabilizzazione, separazione e filtrazione del suolo



### AMPACK SISALEX 871

Membrana barriera antiradon, metano e umidità a quattro strati, composta da due strati di foglie PE, una rete in fibra e alluminio (0,02 mm)



### AMPACOLL BK 530

Nastro biadesivo alla gomma butilica per incollare teli di tenuta al vento, freno e barriera vapore



### AMPACOLL XT 60

Nastro adesivo universale per l'incollaggio delle sovrapposizioni





# NORDTEX VITREX 10-60

## GHIAIA DI VETRO CELLULARE



Ideale per la realizzazione di vespai sottoplatea, isolamento perimetrale delle pareti interrato, isolamento di coperture piane, piscine, riporti leggeri, giardinaggio.

- Riutilizzabile
- Inalterabile nel tempo
- Atossico
- Colore scuro
- Valore medio di resistenza a compressione 630 kPa



### CAMPI DI APPLICAZIONE

- Materiale ecologico universale, facile da posare, inalterabile nel tempo
- Alta resistenza alla compressione, anticapillare
- Ininfiammabile e resistente agli agenti chimici
- Riciclabile, ecologico, rispetta l'ambiente
- Materiale da costruzione testato e autorizzato secondo le norme europee



### GHIAIA DI VETRO CELLULARE NORDTEX VITREX 10-60

MATERIALE	Spessore mm	Sacco lt. bigbag m <sup>3</sup>	Peso Kg/m <sup>3</sup>	Banc./sacco m <sup>3</sup>	Carico m <sup>3</sup>
Vetro riciclato e macinato in polvere fine mescolato con attivatore minerale e fatto lievitare in forno a 950°	10 - 60	sfuso	160,00		90,00
		3		3,00	72,00
		2		2,00	48,00
		1		1,00	48,00

### SPESSORI

	Spessore iniziale	Spessore costipato	Trasmittanza U=W/m <sup>2</sup> K
La costipazione del 30% dello spessore iniziale può essere fatta con una piastra vibrante o con un rullo compressore senza vibrazione. Sarebbe opportuno posare la ghiaia di vetro cellulare tra due strati (inferiore e superiore) di geotessile Dupont Geoproma	19	15	0,52
	26	20	0,40
	32	25	0,32
	39	30	0,27
	52	40	0,23
	59	45	0,18
	65	50	0,17

## CARATTERISTICHE TECNICHE

Fabbricazione controllata secondo la omologazione tedesca	DIBT Z-23.34-1847
Ingelivo	DIN EN 52104-1
Spessore	10 - 60
Classe di reazione al fuoco secondo la norma EN 13501-1	A1
Conducib. termica dopo costipaz. del 30% DIN EN 12939v λD [W/(m*K)]	0,08
Densità DIN 1097-3 [Kg/m³]	160
Densità dopo la costipazione DIN 1097-3 [Kg/m³]	190
Punto di rammollimento	700°
Calore specifico [J/(kg*K)]	850
Permeabilità all'acqua del ciottolo kf in m/s DIN18130-1 DIN19638	ca 4,4.10 <sup>-2</sup>
Assorbimento d'acqua sulla superficie del granulo in immersione vol.-% omologazione tedesca DIBt Z-23.34-1847	< 10
Angolo di attrito	45° - 48°
Resistenza alla comp. [kN/m²] val.di calcolo fcd DIN EN 1054/1055	290
Resistenza alla comp. [kPa] DIN EN 826 (con perimetro delimitato)	≥ 630
Spessore minimo consigliato (costipato)	15 cm
Spessore massimo per singola costipazione (costipato)	30 cm
Modulo di rigidità 1,3 : 1 MN/m²	ca. 35



## ACCESSORI

### DUPONT GEOPROMA

Geotessile per la stabilizzazione, separazione e filtrazione del suolo



### AMPAK SISALEX 871

Membrana barriera antiradon, metano e umidità a quattro strati, composta da due strati di foglie PE, una rete in fibra e alluminio (0,02 mm)



### AMPA COLL BK 530

Nastro biadesivo alla gomma butilica per incollare teli di tenuta al vento, freno e barriera vapore



### AMPA COLL XT 60

Nastro adesivo universale per l'incollaggio delle sovrapposizioni





# NORDTEX POLICELL

## GHIAIA DI VETRO CELLULARE



Ideale per la realizzazione di vespai sottoplatea, isolamento perimetrale delle pareti interrato, isolamento di coperture piane, piscine, riporti leggeri, giardinaggio.

- Riutilizzabile
- Inalterabile nel tempo
- Atossico
- Colore chiaro
- Valore medio di resistenza a compressione 800 kPa



### CAMPI DI APPLICAZIONE

- Materiale ecologico universale, facile da posare, inalterabile nel tempo
- Alta resistenza alla compressione, anticapillare
- Ininfiammabile e resistente agli agenti chimici
- Riciclabile, ecologico, rispetta l'ambiente
- Materiale da costruzione testato e autorizzato secondo le norme europee

## GHIAIA DI VETRO CELLULARE

MATERIALE	Spessore mm	Sacco lt. bigbag m <sup>3</sup>	Peso Kg/m <sup>3</sup>	Banc./sacco m <sup>3</sup>	Carico m <sup>3</sup>
Vetro riciclato e macinato in polvere fine mescolato con attivatore minerale e fatto lievitare in forno a 950°	10 - 60	sfuso	130 - 150		90,00
		3		3,00	66,00
		1,5		1,50	

## SPESSORI

	Spessore iniziale	Spessore costipato	Trasmittanza U=W/m <sup>2</sup> K
La costipazione del 30% dello spessore iniziale può essere fatta con una piastra vibrante o con un rullo compressore senza vibrazione. Sarebbe opportuno posare la ghiaia di vetro cellulare tra due strati (inferiore e superiore) di geotessile Dupont Geoproma	19	15	0,52
	26	20	0,40
	32	25	0,32
	39	30	0,27
	52	40	0,23
	59	45	0,18
	65	50	0,17

## CARATTERISTICHE TECNICHE

Spessore	10 - 60
Classe di reazione al fuoco secondo la norma EN 13501-1	A1
Conducibilità termica a secco EN 12667 [W/mk] <sup>(4)</sup>	≤ 0.080
Densità DIN 1097-3 [Kg/m <sup>3</sup> ]	169 - 195
Massa volumica secca DIN 1097-6 [Kg/m <sup>3</sup> ]	250 - 330
Assorbimento d'acqua sulla superficie del granulo in immersione vol. -30% [M%]	< 40
Assorbimento d'acqua del ciottolo EN 1097-6 [V%]	15
Resistenza alla comp. [kPa] DIN EN 826 (compressione al 10% *)	≥ 800
Permeabilità all'acqua del ciottolo kf in m/s DIN18130-1 DIN19638	ca 4,4 x 10 <sup>-2</sup>
Sforzo di compressione assorbibile in fase di compattazione 1,3 : 1 [kN/m <sup>2</sup> ]	195
Sforzo di compressione assorbibile in fase di compattazione 1,6 : 1 [kN/m <sup>2</sup> ]	280
Spessore minimo consigliato (costipato)	15 cm
Spessore massimo per singola costipazione (costipato)	30 cm

## ESEMPI DI APPLICAZIONE

### Isolamento portante sotto la soletta di fondazione

- |                                    |                         |
|------------------------------------|-------------------------|
| 1 Piano di posa/scorte vecchie     | 5 Isolamento esterno    |
| 2 Geotessile                       | 6 Muratura              |
| 3 Vetro cellulare Nordtex Policell | 7 Piastra di fondazione |
| 4 Pellicola in PE                  | 8 Drenaggio             |

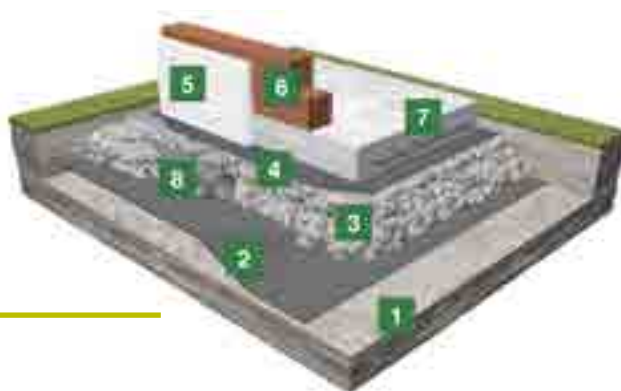

### Riempimento leggero termoisolante ad esempio per tetti, terrazze sui tetti ecc.

- |  |   |
|--|---|
| 1 Copertura in calcestruzzo                  | 4 Strato di separazione tessuto non tessuto |
| 2 Materiale non tessuto/ copertura del tetto | 5 Humus                                     |
| 3 Vetro cellulare Nordtex Policell           | 6 Manto vegetale                            |

## ACCESSORI

### DUPONT GEOPROMA

Geotessile per la stabilizzazione, separazione e filtrazione del suolo



### AMPACK SISALEX 871

Membrana barriera antiradon, metano e umidità a quattro strati, composta da due strati di foglie PE, una rete in fibra e alluminio (0,02 mm)



### AMPACOLL BK 530

Nastro biadesivo alla gomma butilica per incollare teli di tenuta al vento, freno e barriera vapore



### AMPACOLL XT 60

Nastro adesivo universale per l'incollaggio delle sovrapposizioni





# NORDTEX POLICELL HARD

## GHIAIA DI VETRO CELLULARE



Ideale per la realizzazione di vespai sottoplatea, isolamento perimetrale delle pareti interrato, isolamento di coperture piane, piscine, riporti leggeri, giardinaggio.

- Riutilizzabile
- Inalterabile nel tempo
- Atossico
- Colore chiaro
- Valore medio di resistenza a compressione 1.100 kPa !!!



### CAMPI DI APPLICAZIONE

- Materiale ecologico universale, facile da posare, inalterabile nel tempo
- Alta resistenza alla compressione, anticapillare
- Ininfiammabile e resistente agli agenti chimici
- Riciclabile, ecologico, rispetta l'ambiente
- Materiale da costruzione testato e autorizzato secondo le norme europee

## GHIAIA DI VETRO CELLULARE

MATERIALE	Spessore mm	Sacco lt. bigbag m <sup>3</sup>	Peso Kg/m <sup>3</sup>	Banc./sacco m <sup>3</sup>	Carico m <sup>3</sup>
Vetro riciclato e macinato in polvere fine mescolato con attivatore minerale e fatto lievitare in forno a 950°	10 - 60	sfuso	≥ 180		90,00
		3		3,00	66,00
		1,5		1,50	

## SPESSORI

	Spessore iniziale	Spessore costipato	Trasmittanza U=W/m <sup>2</sup> K
La costipazione del 30% dello spessore iniziale può essere fatta con una piastra vibrante o con un rullo compressore senza vibrazione. Sarebbe opportuno posare la ghiaia di vetro cellulare tra due strati (inferiore e superiore) di geotessile Dupont Geoproma	19	15	0,52
	26	20	0,40
	32	25	0,32
	39	30	0,27
	52	40	0,23
	59	45	0,18
	65	50	0,17

## CARATTERISTICHE TECNICHE

Spessore	10 - 60
Classe di reazione al fuoco secondo la norma EN 13501-1	A1
Conducibilità termica a secco EN 12667 [W/mk] <sup>(4)</sup>	≤ 0.105
Densità DIN 1097-3 [Kg/m <sup>3</sup> ]	230 - 300
Massa volumica secca DIN 1097-6 [Kg/m <sup>3</sup> ]	≥ 370
Assorbimento d'acqua sulla superficie del granulo in immersione vol. -30% [M%]	< 40
Assorbimento d'acqua del ciottolo EN 1097-6 [V%]	15
Resistenza alla comp. [kPa] DIN EN 826 (compressione al 10% *)	< 1.100
Permeabilità all'acqua del ciottolo kf in m/s DIN18130-1 DIN19638	ca 4,4 x 10 <sup>-2</sup>
Sforzo di compressione assorbibile in fase di compattazione 1,3 : 1 [kN/m <sup>2</sup> ]	195
Sforzo di compressione assorbibile in fase di compattazione 1,6 : 1 [kN/m <sup>2</sup> ]	280
Spessore minimo consigliato (costipato)	15 cm
Spessore massimo per singola costipazione (costipato)	30 cm

\* stato di consegna

## ESEMPI DI APPLICAZIONE

### Isolamento portante sotto la soletta di fondazione

- |   |                         |
|---|-------------------------|
| 1 Piano di posa/scorte vecchie          | 5 Isolamento esterno    |
| 2 Geotessile                            | 6 Muratura              |
| 3 Vetro cellulare Nordtex Policell Hard | 7 Piastra di fondazione |
| 4 Pellicola in PE                       | 8 Drenaggio             |

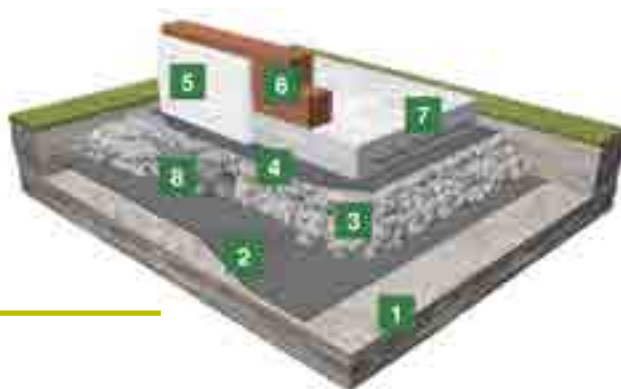

### Riempimento leggero termoisolante ad esempio per tetti, terrazze sui tetti ecc.

- |  |   |
|--|---|
| 1 Copertura in calcestruzzo                  | 4 Strato di separazione tessuto non tessuto |
| 2 Materiale non tessuto/ copertura del tetto | 5 Humus                                     |
| 3 Vetro cellulare Nordtex Policell Hard      | 6 Manto vegetale                            |

## ACCESSORI

### DUPONT GEOPROMA

Geotessile per la stabilizzazione, separazione e filtrazione del suolo



### AMPACK SISALEX 871

Membrana barriera antiradon, metano e umidità a quattro strati, composta da due strati di foglie PE, una rete in fibra e alluminio (0,02 mm)



### AMPACOLL BK 530

Nastro biadesivo alla gomma butilica per incollare teli di tenuta al vento, freno e barriera vapore



### AMPACOLL XT 60

Nastro adesivo universale per l'incollaggio delle sovrapposizioni



# ISTRUZIONI DI POSA

## ISOLAMENTO PERIMETRALE CON GHIAIA DI VETRO CELLULARE NORDTEX

La posa della ghiaia di vetro cellulare Nordtex viene estesa oltre la platea di fondazione per circa 0,5 – 1,0 m. Lo strato antigelo realizzato con ghiaia in vetro cellulare sostituisce completamente le tradizionali protezioni contro il gelo. La semplicità e convenienza nella realizzazione di vespai e sottoplatee con applicazione della ghiaia di vetro cellulare é unica. Il materiale è praticamente eterno e le sue caratteristiche non sono alterabili nel tempo. Il rispetto degli spessori costipati è fondamentale per questa tipologia di applicazione.

### SOLO VANTAGGI

- Sistema isolante e portante in un unico strato, senza necessità di uno strato anticapillare separato
- Già con spessori a partire da circa 20 cm, fondazioni e protezioni antigelo possono risultare non necessarie (se non richieste staticamente)
- Riduzione degli scavi, minore impiego di manodopera e tempi di costruzione più brevi
- Facilità di posa
- Vantaggi economici
- Maggiore facilità di isolamento delle tubazioni
- Elevata efficienza energetica e compatibilità ambientale

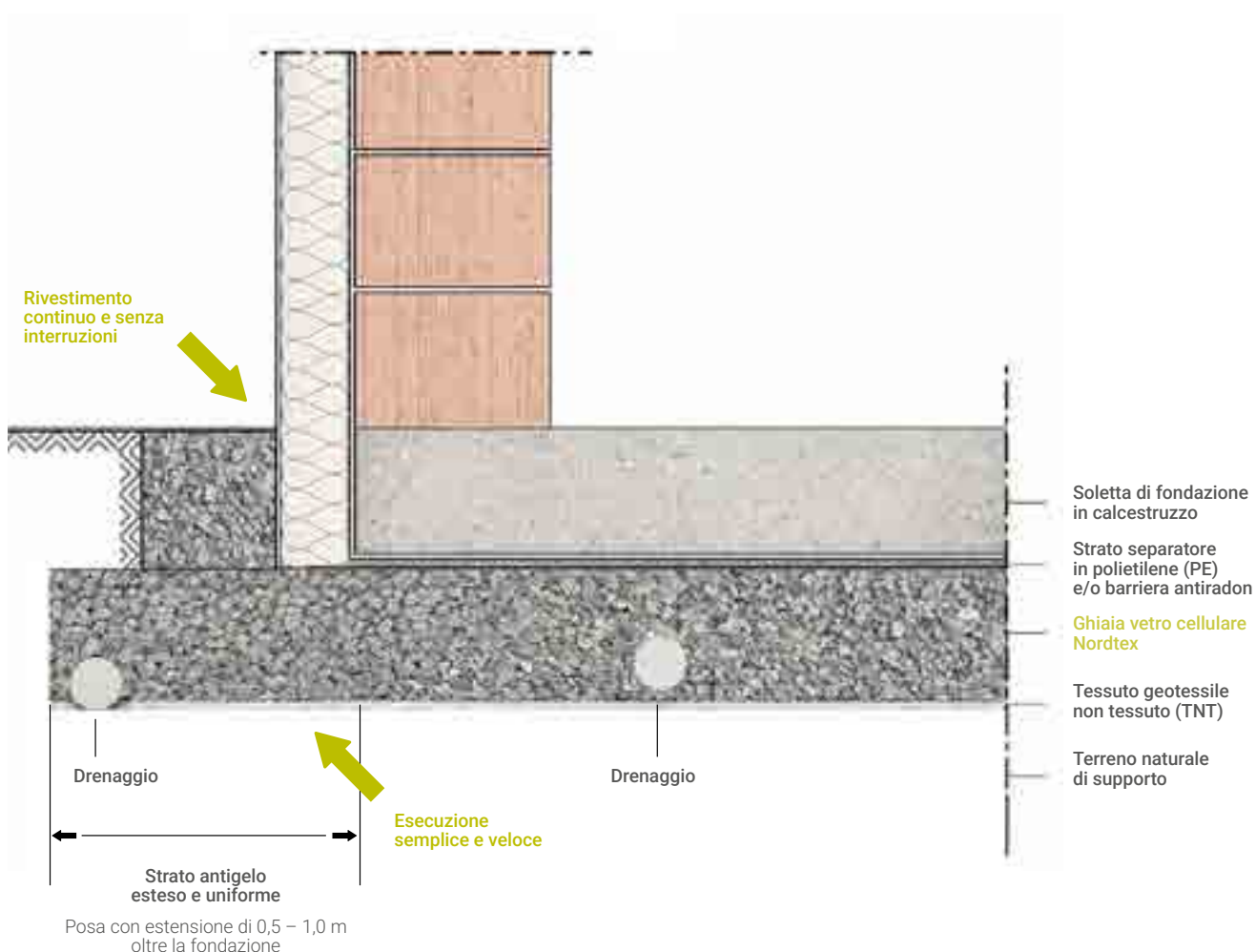



**La ghiaia Nordtex viene generalmente consegnata in Big-bag. Questi sacchi sono dotati di un sistema di apertura che consente un dosaggio controllato del materiale.**

Grazie al peso contenuto (circa 300–500 kg), possono essere movimentati facilmente con gru, escavatori o macchine multifunzione.

Durante la posa, il big bag viene sollevato sopra la zona di intervento e, una volta aperto, il materiale viene distribuito direttamente.



**La ghiaia Nordtex in vetro cellulare può essere consegnata sfusa con appositi autocarri tipo walkingfloor 90 m<sup>3</sup>/carico.**

Grazie al peso estremamente ridotto del materiale, è possibile trasportare grandi volumi con un numero limitato di viaggi, riducendo significativamente costi ed emissioni.

Questo si traduce in un vantaggio economico immediato già nella fase di consegna, oltre a un impatto ambientale più contenuto.



**Il materiale può essere scaricato direttamente sul terreno di fondazione oppure su appositi teli di scarico posizionati dietro il camion.**

Un telo può contenere circa 4–5 m<sup>3</sup> di ghiaia Nordtex.

Il materiale viene poi trasferito nell'area di posa con gru o altri mezzi, mentre il camion può già procedere con un nuovo riempimento.

In questo modo si ottimizzano i tempi:

la posa di 90 m<sup>3</sup> di ghiaia Nordtex può essere completata in circa 3,5 ore.



**Lo scavo viene eseguito secondo progetto. In presenza di acqua di ristagno o falda, è necessario prevedere un sistema di drenaggio conforme alla normativa (es. DIN 4095).**

Viene posato un geotessile filtrante (150–200 g/m<sup>2</sup>) come strato di separazione tra il terreno e la ghiaia Nordtex. È importante prevedere una larghezza sufficiente per garantire la copertura laterale del materiale.

Le tubazioni interrato e di drenaggio possono essere installate prima della posa, secondo le normative vigenti. Successivamente, la ghiaia Nordtex viene distribuita sopra e attorno agli elementi.



**Ripartizione: Durante la posa è consigliabile evitare il passaggio di veicoli sullo strato di ghiaia Nordtex, per non compromettere la compattazione. Per questo motivo, il materiale viene distribuito dalla zona più lontana verso quella più vicina.**

Se fornito sfuso, viene ripartito con escavatori e pale gommate; la livellazione avviene meccanicamente o manualmente con rastrelli.

Per spessori superiori a 30 cm, è necessaria la posa a più strati:

max 30 cm compattati oppure 39 cm sciolti. Consigliamo il posizionamento di picchetti nel terreno che segnalano le due quote: Quota nominale (es. 39cm), quota costipata (es. 30cm).



**Compattazione: La compattazione viene eseguita con piastre vibranti leggere (80–120 kg, 85–100 Hz, raggio ≤ 50 cm) oppure con rulli compressori da circa 1,5 t.**

Una volta raggiunto il grado di compattazione previsto, la lavorazione è completata. Una compattazione eccessiva non migliora la portanza e comporta solo uno spreco di materiale. Esempi di macchine adatte:

Bomag BP 15-D2 (~90 kg), BP 18-45D-2 (~90 kg)

Wacker WP 15-40 (~93 kg), DPS 1850 H Basic (~110 kg)

Weber VC 22SI (~135 kg), Amann AVP 1850 (~110 kg)

### POSA E APPLICAZIONE

La ghiaia Nordtex in vetro cellulare viene distribuita direttamente sul piano di posa mediante pale gommate, gru con teloni di scarico oppure tramite big bag.

Il materiale deve essere adeguatamente contenuto sui lati, utilizzando il terreno adiacente oppure elementi di confinamento come ghiaia, pietrisco o casseforme.

Per evitare che eventuali risalite di fango e melma imbrattino lo strato di ghiaia viene posato un geotessile filtrante (150–200 g/m<sup>2</sup>) tra il terreno e la ghiaia.

Per spessori superiori a 30 cm, è prevista una posa a più strati.

Le tubazioni possono essere integrate senza particolari accorgimenti, coprendole con almeno 200 mm di ghiaia Nordtex, successivamente compattata.

Il grado di compattazione (circa 1,3:1) viene ottenuto mediante piastre vibranti (80–150 kg) oppure rulli compressori idonei (fino a circa 1,5 t escludendo la vibrazione).

Seguendo queste modalità operative si garantisce una distribuzione ottimale dei carichi e un comportamento conforme ai requisiti tecnici (es. certificazione DIBt).

La cassaforma della platea di fondazione può essere posata direttamente sullo strato di ghiaia Nordtex già compattato.

Per impedire la penetrazione del calcestruzzo fresco durante il getto, viene infine applicato un foglio in PE (spessore circa 0,2 mm) come strato di separazione e/o barriere antiradon.





## 1. PREPARAZIONE DEL TERRENO

Il terreno di fondazione viene predisposto per la posa. Per il riporto isolante in ghiaia Nordtex è necessario garantire un adeguato contenimento laterale.

Sono possibili diverse soluzioni:

1. eseguire uno scavo più ampio rispetto alla platea (circa 50 cm)
2. realizzare un contenimento con terreno riportato
3. predisporre una casseratura dedicata



## 2. POSA DEL GEOTESSILE E IMPIANTI

Sul fondo dello scavo viene steso un geotessile, che funge da strato di separazione e protezione contro la risalita di fango e melma permettendo il passaggio di sola acqua filtrata.

Il materiale deve sporgere lateralmente, in modo da poter essere successivamente ripiegato sopra il riporto.

Le tubazioni di alimentazione, scarico e drenaggio vengono posate direttamente sopra il geotessile.



## 3. DISTRIBUZIONE E COMPATTAZIONE

La ghiaia Nordtex viene posata sopra il geotessile, distribuita in modo uniforme con escavatori o rastrelli e successivamente compattata con un fattore di circa 1,3:1, utilizzando piastre vibranti idonee.

Al termine, il geotessile viene ripiegato sopra lo strato compattato, avvolgendo completamente il materiale e garantendo la protezione antigelo su tutti i lati.



## 4. STRATO DI SEPARAZIONE PRIMA DEL GETTO

Prima del getto della platea, viene applicato uno strato separatore in foglio di PE ( $\geq 0,2$  mm) oppure un geotessile ( $\geq 150$  g/m<sup>2</sup>) e/o barriera antiradon.

A questo punto, il sistema è pronto per la realizzazione della platea di fondazione.

# NORDTEX V600

## PANNELLO DI VETRO CELLULARE



Pannelli isolanti rigidi, monostrato per coperture, pareti e pavimentazioni.



### CAMPI DI APPLICAZIONE

- Pannello universale, monostrato inalterabile nel tempo
- Alta resistenza alla compressione, impermeabile all'acqua e al vapore
- Ininfiammabile e resistente agli agenti chimici
- Riciclabile, ecologico, rispetta l'ambiente
- Materiale da costruzione testato e autorizzato secondo le norme europee

### FORMATI DISPONIBILI PER NORDTEX V600

MATERIALE	Spessore mm	Formato mm	Peso Kg/m <sup>2</sup>	Pannelli bancale	Bancale m <sup>2</sup>	P./Bancale Kg
Vetro riciclato e macinato in polvere fine mescolato con attivatore minerale	40	800x600	5,60	50	24,00	130
	60		8,40	34	16,32	130
	80		12,00	24	11,52	130
	100		15,00	20	9,60	130
	120		18,00	16	7,68	130
	140		21,00	14	6,72	130
	160		24,00	12	5,76	130

## CARATTERISTICHE TECNICHE

Fabbricazione controllata secondo la normativa	DIN EN 13167
Spessore (EN 823) $\pm 2$ mm.	40 - 160
Lunghezza (EN 822) $\pm 2$ mm	600
Larghezza (EN 822) $\pm 2$ mm.	800
Classe di reazione al fuoco secondo la norma EN 13501-1	A1
Conducibilità termica $\lambda D$ W/(m*K)] EN 12667	0,052
Densità (Kg/m <sup>3</sup> ) EN 1602 $\pm 10\%$	130
Resistenza al passaggio del vapore acqueo $\mu$	infinita
Calore specifico c [J/(kg*K)]	900
Classe di resistenza alla compressione media CS(Y) EN 13167 [kPa]	600
Resistenza alla compressione media EN 826 [kPa]	$\geq 750$
Resistenza a compressione caratteristica (frattile 2,5 %) [kPa]	630
Resistenza a compressione caratteristica (frattile 7,5 %) [kPa]	670
Tensione di compressione ammissibile sotto il pavimento massetto $Y > 1,75$ , rispetto al 2,5%frattile [kPa]	360
Modulo di Young E [N/mm <sup>2</sup> ] (sp.120 con 2 mm di bitume)	$\sim 100$
Categoria di carico puntuale PL(P) [mm] EN13167	1
Punto di rammollimento	650 C°
Coefficiente di dilatazione termica	$9 \times 10^{-6} K^{-1}$
Igroscopticità	nessuna
Capillarità	nessuna



## VOCE DI CAPITOLATO

Esecuzione di isolamento termico di solai/coperture/terrazzi/giardini-pensili/murature mediante lastre NORDTEX V600, in vetro cellulare riciclato al 100% di alta qualità e riciclabile al 100%, isolanti, resistenti allo schiacciamento, impermeabili all'acqua, al vapore acqueo e al gas radon, aventi le seguenti caratteristiche: densità 130 kg/m<sup>3</sup> conducibilità termica  $\lambda D \leq 0,052$  W/mK, spessore 40-60-80-100-120-140-160 mm, lunghezza 800 mm, altezza 600 mm, resistenza a compressione media  $\geq 600$  kPa, euroclasse A1 di reazione al fuoco, posate a giunti sfalsati, incollate al supporto, unite lungo i bordi e rasate con specifico collante bituminoso/resinoso BL DICK 1K.

# BL DICK 1 K

## COLLANTE/RASANTE BITUMINOSO PER PANNELLI IN VETRO CELLULARE

### DESCRIZIONE

Rivestimento collante bituminoso ad alto spessore monocomponente, privo di solventi, riempito di polistirolo, coprente per l'impermeabilizzazione di strutture murarie

### PROPRIETÀ / APPLICAZIONE

B L Dick 1 K è un rivestimento ad alto spessore riempito di polistirolo a base di bitume. Agisce contro le sostanze aggressive presenti solitamente nel terreno e non inquina la falda acquifera. B L Dick 1 K per l'impermeabilizzazione di elementi costruttivi a contatto con il terreno, contro l'umidità del terreno, l'acqua di infiltrazione non stagnante, l'acqua non in pressione (su superfici di tetti/ambienti umidi), l'acqua d'infiltrazione stagnante e l'acqua in pressione su superfici interne ed esterne verticali ed orizzontali. Come collante per pannelli isolanti, protettivi e drenanti. Su strutture murarie non intonacate, calcestruzzo e vecchi strati isolanti bituminosi puliti.



### DATI TECNICI: LATTA DA 30 LT.

Temperatura di applicazione	da +5°C a + 35°C
Asciutto e sollecitabile	dopo 3 giorni
Consumo minimo secondo DIN 18 195 stuccatura	da 1 a 2 l/m <sup>2</sup>
DIN 18 195 parte 4 – umidità del terreno e acqua infiltrazione non stagnante	3,6 l/m <sup>2</sup>
DIN 18 195 parte 5 acqua non in pressione	3,6 l/m <sup>2</sup>
Acqua infiltrazione stagnante DIN 18 195 parte 6	4,8 l/m <sup>2</sup>
Acqua in pressione	4,8 l/m <sup>2</sup>
Acqua in pressione 4,8 l/m <sup>2</sup>	infinita

Appl. + 20°C e con un'umidità relativa dell'aria del 50%. In linea di principio viene applicato su tutta la superficie un inserto rinforzante.



# NORDTEX PURA CALCE

## COLLANTE/RASANTE DI SOLA CALCE NHL 5 PER PANNELLI IN VETRO CELLULARE

### DESCRIZIONE

È uno speciale collante e rasante di colore chiaro, dotato di alta traspirabilità, adesione ed elasticità, a base di legante idraulico naturale e inerti puri selezionati, di granulometria massima pari a 0,8 mm.

**Natura del prodotto:** inorganica

**Tipologia di inerte utilizzato:** dolomia estratta in ipogeo, di origine naturale (carbonato di Calcio e Magnesio)

**Smaltimento:** in discarica come materiale inerte (rifiuto non pericoloso)



### CARATTERISTICHE TECNICHE

Granulometria	da 0 a 0,8 mm
Acqua d'impasto	0,25 l/Kg (6l/sacco)
Resa (m3 di impasto fresco / tonnellata polvere)	ca. 0,8 m <sup>3</sup> / ton
Resa per incollaggio	4-6 Kg/m <sup>2</sup>
Resa per rasatura	1 Kg/m <sup>2</sup> /mm
Massa volumica (UNI EN 1015-10)	1600 - 1700 Kg/m <sup>3</sup>
Adesione a lastra isolante (ETAG 004)	> 0,08 N/mm <sup>2</sup>
Adesione su Calcestruzzo (ETAG 004)	> 0,25 N/mm <sup>2</sup>
Resistenza allo strappo	> resistenza a trazione di normali pannelli in sughero, lana di roccia, calcio silicei
Modulo Elastico (E)	ca. 5000 N/mm <sup>2</sup>
Resistenza alla diffusione del vapore (Parametri di calcolo Budget VOC Biosafe®)	$\mu = 12$
Conducibilità termica (tab. EN 1745:2002 Prosp. A.12)	0,82 W/(m x °K)
Tempo di lavorabilità	60 minuti
pH	> 10,5
Conservazione (confezione integra in logo asciutto)	12 mesi
Confezione:	Sacco da 25 Kg





# COSTRUZIONI A SECCO

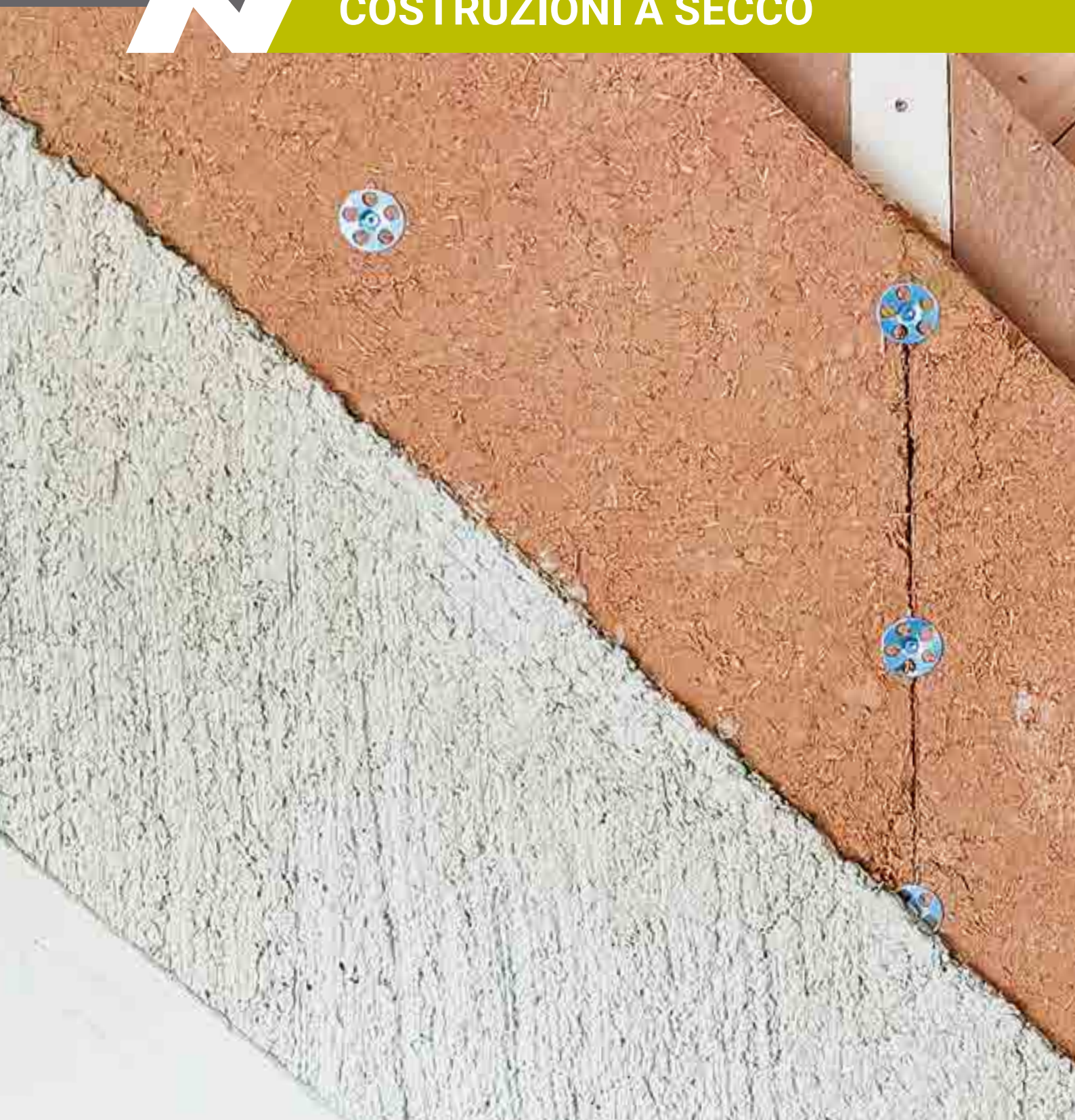



# PROPOSTA PROGETTUALE

NORDTEX propone una vasta scelta di soluzioni progettuali per affrontare complessi nodi tecnici:

Fondazioni e pavimentazioni // **Pareti verticali opache** // Tetti e coperture

Per edifici nuovi e per edifici da riqualificare. L'obiettivo è eliminare i ponti termici utilizzando materiali sostenibili al fine di ottenere un involucro che garantisce gli standard di tenuta all'aria richiesti per ottenere le performance degli edifici ad energia quasi zero. Sul sito [nordtex.it](http://nordtex.it) proponiamo 12 tavole tecniche complete di calcolo delle trasmittanza termiche verificata con il software PHPP.

## C1 PARETE ESTERNA A SECCO (Nordtex Duo - Joist - Gessoforte)

### CHIUSURA VERTICALE

#### CARATTERISTICHE GENERALI

**Unità tecnologica:**

Chiusura verticale. Parete perimetrale verticale per edifici di nuova costruzione

**Tipologia:**

Sistema di posa a secco

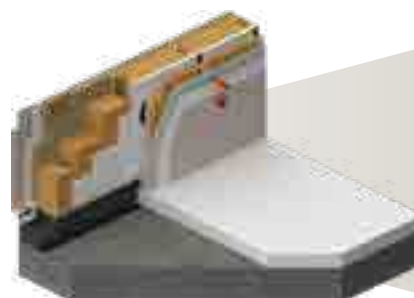

#### CARATTERISTICHE FISICO TECNICHE

Stratigrafia	Spessore (cm)	Densità p (Kg/m³)	Conducibilità λ (cm)	Resistenza (m²K/W)	Calore specifico c (J/K·kg)	Resistenza al vapore μ
2. Intonaco di sola calce	0,2	1600	0,76	-	-	10
3. Lastra Nordtex Gessoforte	2,5	900	0,35	0,071	580	4,5
4. Isolante termico Nordtex Flex036	5	60	0,038	1,35	2100	1/2
7. Lastra in gessofibra	1,3	1150	0,32	-	1100	13
9. Isolante termico Nordtex Flex036	20	60	0,038	1,35	2100	1/2
13. Pannello rigido DWD protect N+F	1,6	565	0,09	-	2100	11
14. Isolante termico Nordtex Duo Dry	6	180	0,043	1,40	2100	3
15. Nordtex Pura Calce	0,1	1700	0,82	-	-	12
17. Calce fine / media	0,2	>1000	0,610	-	-	10
<b>Spessore totale (cm)</b>						<b>37,5</b>
<b>Trasmittanza pacchetto solaio U (W/m²K)</b>						<b>(1) 0,123</b>

#### PRESTAZIONI ENERGETICHE

Zone climatiche	A e B	C	D	E	F
Trasmittanza limite U (W/m²K) (D.M 26/05/2015)	0,43	0,34	0,29	0,26	0,24
	✓	✓	✓	✓	✓

(1) Calcolato con il software Passive House Planning Package (PHPP)

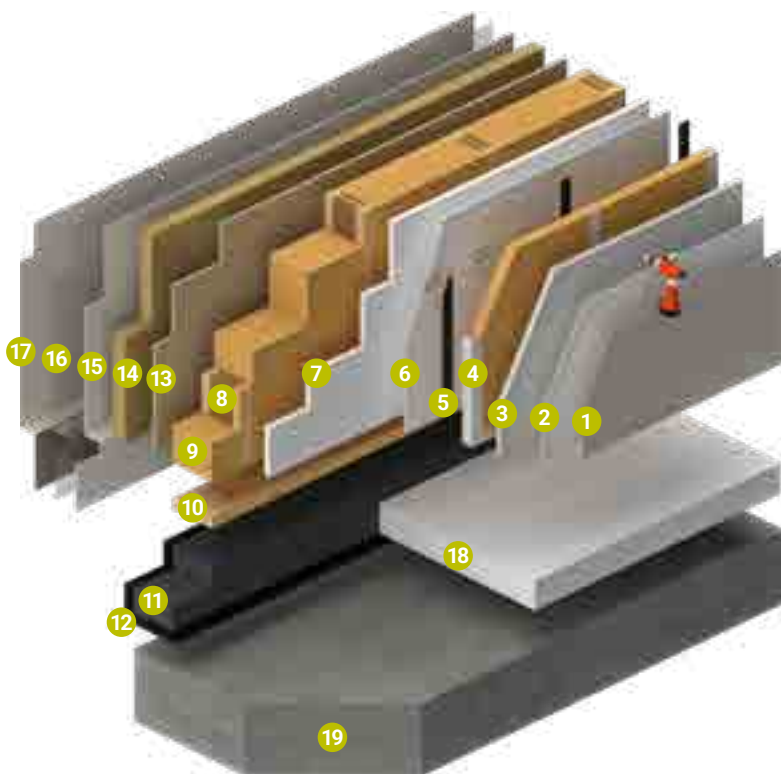
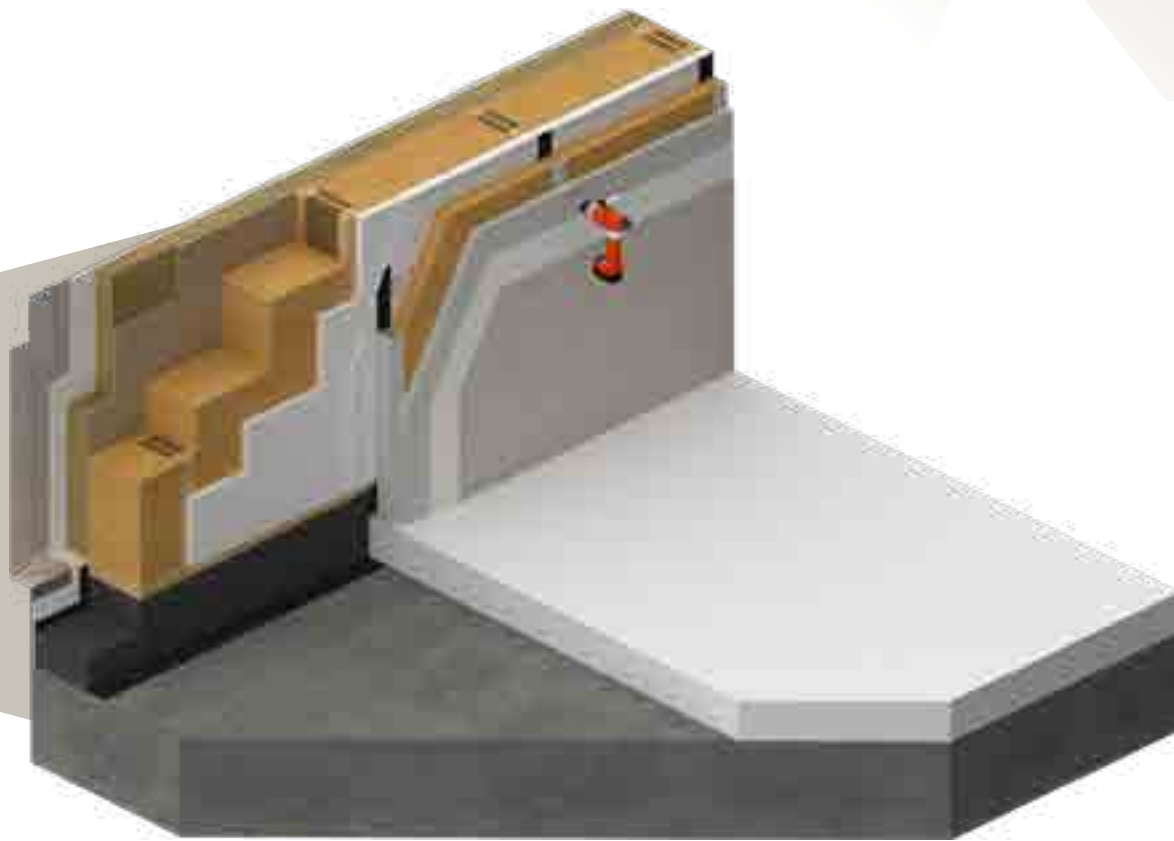

- 1 Finitura di calce
- 2 Intonaco di sola calce
- 3 Lastra Nordtex Gessoforte
- 4 Isolante termico Nordtex Flex036 e montanti in alluminio
- 5 Nastro sigillante autoadesivo punto chiodo
- 6 Freno vapore igrovariabile Ampatex Variano 3
- 7 Lastra in gessofibra
- 8 Montanti Joist isolati
- 9 Isolante termico Nordtex Flex036
- 10 Tavole in legno microlamellare LVL
- 11 Isolante termico Nordtex V600
- 12 BL DICK 1K
- 13 Pannello rigido DWD protect N+F
- 14 Isolante termico Nordtex Duo Dry
- 15 Nordtex Pura Calce
- 16 Rete Glass 160
- 17 Calce fine / media
- 18 Pacchetto solaio interno
- 19 Solaio di fondazione

# PROPOSTA PROGETTUALE

NORDTEX propone una vasta scelta di soluzioni progettuali per affrontare complessi nodi tecnici:

Fondazioni e pavimentazioni // **Pareti verticali opache** // Tetti e coperture

Per edifici nuovi e per edifici da riqualificare. L'obiettivo è eliminare i ponti termici utilizzando materiali sostenibili al fine di ottenere un involucro che garantisce gli standard di tenuta all'aria richiesti per ottenere le performance degli edifici ad energia quasi zero. Sul sito [nordtex.it](http://nordtex.it) proponiamo 12 tavole tecniche complete di calcolo delle trasmittanza termiche verificata con il software PHPP.

## D1 PARETE INTERNA (Joist - Nordtex Flex - Gessoforte)

### CHIUSURA VERTICALE

#### CARATTERISTICHE GENERALI

**Unità tecnologica:**

Chiusura verticale. Parete perimetrale verticale per edifici in ristrutturazione

**Tipologia:**

Sistema di posa a secco

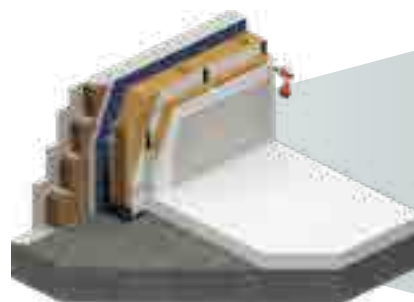

#### CARATTERISTICHE FISICO TECNICHE

Stratigrafia	Spessore (cm)	Densità p (Kg/m³)	Conducibilità λ (cm)	Resistenza (m²K/W)	Calore specifico c (J/K·kg)	Resistenza al vapore μ
2. Intonaco di sola calce	0,2	1600	0,76	-	-	10
3. Lastra Nordtex Gessoforte	2,5	900	0,35	0,071	580	4,5
4. Isolante termico Nordtex Flex036	5	60	0,038	1,35	2100	1/2
9. Isolante termico Nordtex Flex036	20	60	0,038	1,35	2100	1/2
11. Parete esistente	12	>1000	0,80	-	-	7/11
<b>Spessore totale (cm)</b>						<b>39,9</b>
<b>Trasmittanza pacchetto solaio U (W/m²K)</b>						<b><sup>(1)</sup> 0,143</b>

#### PRESTAZIONI ENERGETICHE

Zone climatiche	A e B	C	D	E	F
Trasmittanza limite U (W/m²K) (D.M 26/05/2015)	0,43	0,34	0,29	0,26	0,24
	✓	✓	✓	✓	✓

<sup>(1)</sup> Calcolato con il software Passive House Planning Package (PHPP)

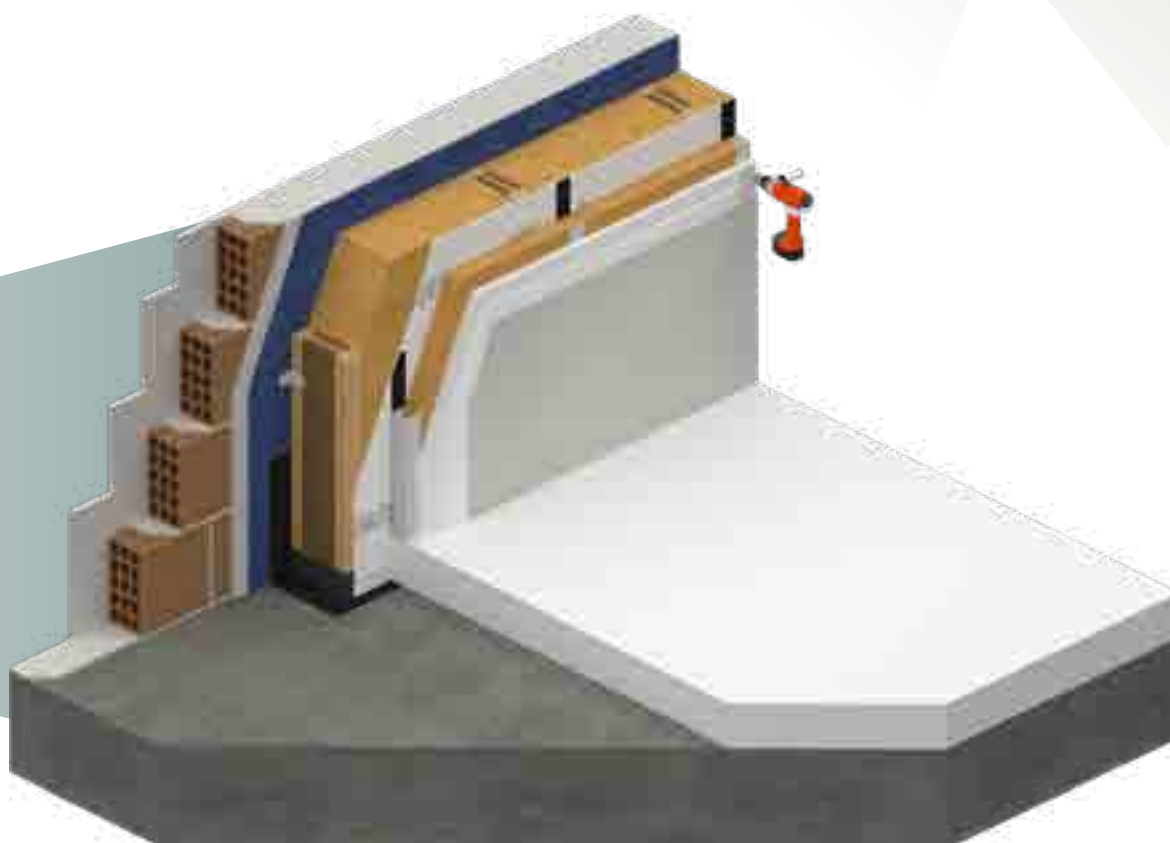

- 1 Finitura di calce
- 2 Intonaco di sola calce
- 3 Lastra Nordtex Gessoforte
- 4 Isolante termico Nordtex Flex036 e montanti in alluminio
- 5 Nastro sigillante autoadesivo punto chiodo
- 6 Freno vapore igrovariabile Ampatex Variano 3
- 7 Isolante termico Nordtex V600
- 8 BL DICK 1K
- 9 Isolante termico Nordtex Flex036 e montanti Joist isolati
- 10 Foliarex Strotex Q Supreme
- 11 Parete esistente
- 12 Pacchetto solaio interno
- 13 Solaio di fondazione

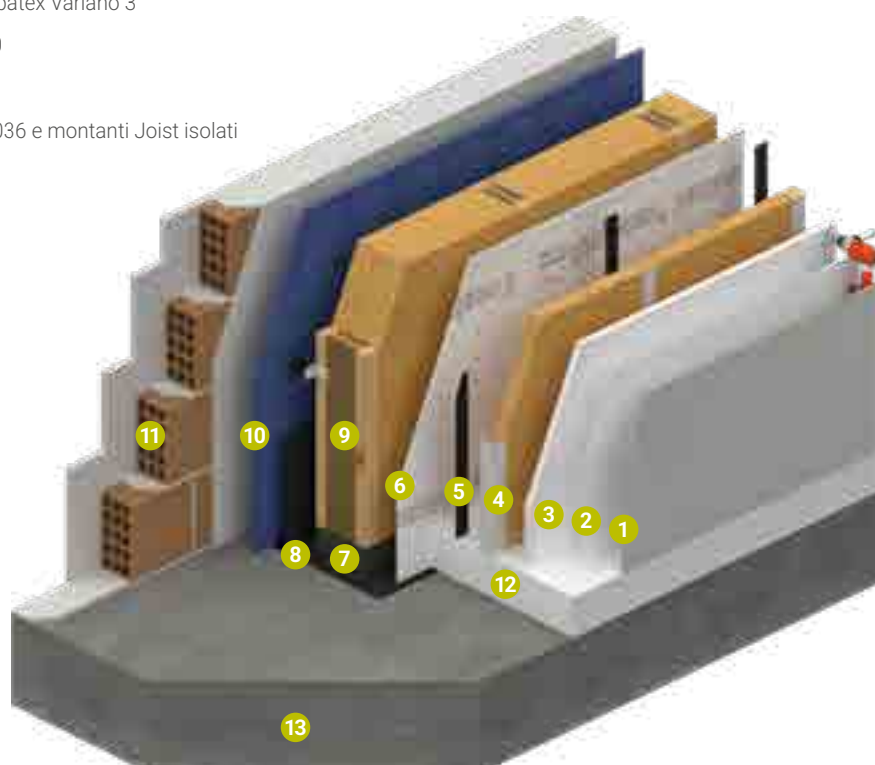

# NORDTEX GESSOFORTE

## PANNELLO PREFABBRICATO A BASE DI GESSO CERAMICO FIBRORINFORZATO CON BORDO AD INCASTRO

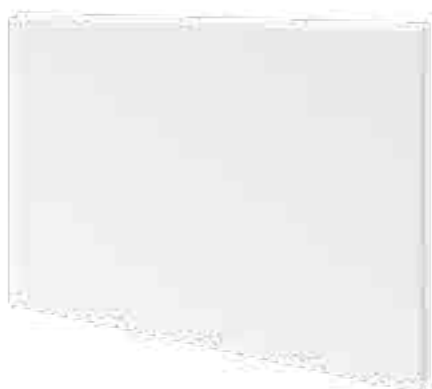

- Pannelli in classe A1
- Non emette sostanze inquinanti
- Marcato CE secondo ETA – 22/0087 del 01/02/2022
- Elevata resistenza alla compressione
- Adatto per sistemi di riscaldamento a pavimento
- Facilità di montaggio
- Aperto alla diffusione di vapore acqueo
- Mantiene la stabilità dimensionale nel tempo
- Riciclabile, ecologico, rispetta l'ambiente
- Materiale da costruzione testato e autorizzato secondo le norme europee



### CAMPI DI APPLICAZIONE

Ideali per la realizzazione di pareti verticali, contropareti e soffitti perfettamente planari, traspiranti e fonoassorbenti. Fresato viene usato come pannello radiante a pavimento.

### CARATTERISTICHE TECNICHE

	U. M.	Valore	Norma
Bordi	-	Incastro maschio / femmina	-
Larghezza	mm	600 / 700	-
Conduttività termica (a 10°C)	W/mK	$\lambda_D = 0,35$	EN 12664
Reazione al fuoco	Classe	A1 - incombustibile	EN 13501-1
Calore specifico	kJ/kg K	$c_p = 1,0$ valore tabulato	EN 12524
Fattore di resistenza al vapore	-	$\mu = 5,6$	EN 12572
Densità a secco	Kg/m <sup>3</sup>	960	-
Potere calorifero superiore	MJ/kg	0,58	EN 12572
pH	-	7/8	-

### FORMATI

Spessore mm	Formato mm	Peso Kg/m <sup>2</sup>	Pannelli bancale	Bancale m <sup>2</sup>	Peso Bancale Kg
25	1200x600	24 ±5%	48	34,56	830

# NORDTEX GESSOFORTE IDRO

## PANNELLO PREFABBRICATO A BASE DI GESSO FIBRORINFORZATO IDROREPELLENTE CON BORDO AD INCASTRO

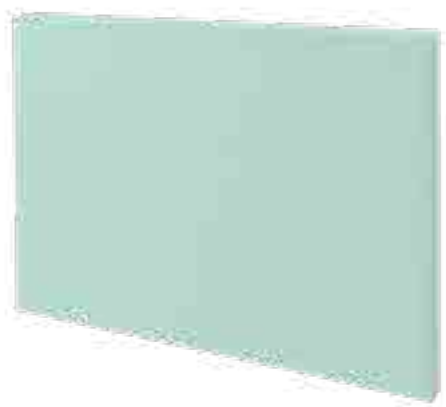

- Pannelli in classe A1
- Non emette sostanze inquinanti
- Marcato CE secondo ETA – 22/0087 del 01/02/2022
- conforme alla norma UNI EN 15283-2 per l'assorbimento d'acqua
- Elevata resistenza alla compressione
- Adatto per sistemi di riscaldamento a pavimento
- Facilità di montaggio
- Aperto alla diffusione di vapore acqueo
- Mantiene la stabilità dimensionale nel tempo
- Riciclabile, ecologico, rispetta l'ambiente
- Materiale da costruzione testato e autorizzato secondo le norme europee



### CAMPI DI APPLICAZIONE

Ideali per la realizzazione di pareti verticali, contropareti e soffitti perfettamente planari in zone con elevata umidità.

### CARATTERISTICHE TECNICHE

	U. M.	Valore	Norma
Bordi	-	Incastro maschio / femmina	-
Larghezza	mm	600 / 700	-
Conducibilità termica (a 10°C)	W/mK	$\lambda_D = 0,35$	EN 12664
Reazione al fuoco	Classe	A1 - incombustibile	EN 13501-1
Calore specifico	kJ/kg K	$c_p = 1,0$ valore tabulato	EN 12524
Fattore di resistenza al vapore	-	$\mu = 6,3$	EN 12572
Densità a secco	Kg/m <sup>3</sup>	960	-
Potere calorifero superiore	MJ/kg	0,58	EN 12572
pH	-	7/8	-
Assorbimento d'acqua dopo 24 ore in immersione	%	2,6	EN 15283-2

### FORMATI

Spessore mm	Formato mm	Peso Kg/m <sup>2</sup>	Pannelli bancale	Bancale m <sup>2</sup>	Peso Bancale Kg
25	1200x600	24 ±5%	48	34,56	830

# NORDTEX GESSOFORTE

## Pannelli in gesso fibrorinforzato



### NATURALE

Un materiale naturale al 100% con enormi vantaggi per il benessere abitativo.



### IGROSCOPICO

Perché assorbe l'umidità in eccesso nell'aria, e la rilascia quando serve senza deteriorarsi nel tempo. È un perfetto regolatore di umidità per l'ambiente in cui si trova.



### ANTIBATTERICO

Il gesso combatte in modo naturale lo sviluppo dei batteri. Test di laboratorio dimostrano una notevole riduzione delle colonie impiantate: ecco perché Nordtex Gessoforte è particolarmente adatto in ambienti ospedalieri e in luoghi ad alta affluenza.



### FORTE E CHIODABILE

Spessore e densità dei pannelli del gesso fibrorinforzato donano alla parete rigidità e resistenza all'urto. In qualsiasi punto della parete possono essere applicati chiodi e tasselli. Il pannello possiede inoltre notevoli caratteristiche di resistenza meccanica sia di resistenza ai carichi sospesi sia di trazione di taglio di tassello ad espansione. Un semplice colpo delle dita sulla parete restituirà un suono compatto, dando la percezione di solidità come un tramezzo in muratura.



### INCOMBUSTIBILE

I pannelli in gesso ceramico fibrorinforzato sono certificati in Euroclasse A1 (UNI EN 13501-1) e totalmente incombustibili. Nordtex Gessoforte è ottimale quando si rende necessaria la protezione dal fuoco e/o adeguamento alle normative antincendio. La resistenza al fuoco è certificata secondo le attuali normative europee (UNI EN 1364-1), varia da EI 120 a EI 180, in relazione agli specifici impieghi. Tali caratteristiche rendono il sistema Nordtex Gessoforte superiore ad altri sistemi di partizioni a secco: nessun'altro unisce incombustibilità e resistenza al fuoco ad una notevole economicità.



### TERMOISOLANTE

Le ottime caratteristiche di isolamento termico si ottengono anche grazie allo spessore dei pannelli. Con i vari sistemi di parete Nordtex Gessoforte, queste possono essere ulteriormente incrementate in base alle esigenze di ogni specifico progetto.



### FONOSOLANTE

La densità del gesso e lo spessore dei pannelli conferiscono ottime prestazioni acustiche e rendono possibili più certificazioni secondo le vigenti norme europee. L'isolamento acustico desiderato è facilmente ottenibile grazie alle diverse configurazioni mediante l'inserimento di materiali isolanti nell'intercapedine della parete.



### RAPIDA ESECUZIONE

Profili ed accessori insieme al sistema di incastro maschio-femmina sui lati dei pannelli, consentono un montaggio veloce, facile e pulito. La perfetta planarità della parete rende facile la rasatura, assicurando ottimi risultati in tempi ristretti.



### GIUNTI FACILI

I giunti vengono finiti semplicemente asportando il collante in eccesso, senza l'impiego di nastro a rete e di stucco specifico.



### FACILE DIMENSIONAMENTO DEI PANNELLI

I pannelli si portano alle giuste dimensioni facilmente e in assenza di polvere: si incidono con un normale taglierino e si spezzano lungo la linea di solco.



### PRATICO IN CANTIERE

I pallet sono stati studiati per facilitare la movimentazione in situazioni poco agevoli come accade di frequente durante interventi di ristrutturazione in appartamenti privati. Peso e dimensioni contenuti rendono facilmente maneggevoli i pannelli.



### SISTEMA CERTIFICATO

I componenti di Nordtex Gessoforte sono certificati ETA (benessere tecnico europeo) rilasciato da ITC CNR (Istituto per le Tecnologie della Costruzione Consiglio Nazionale delle Ricerche). Le tipologie di pareti in base ai componenti impiegati sono certificate per prestazioni di resistenza al fuoco, acustiche termiche.

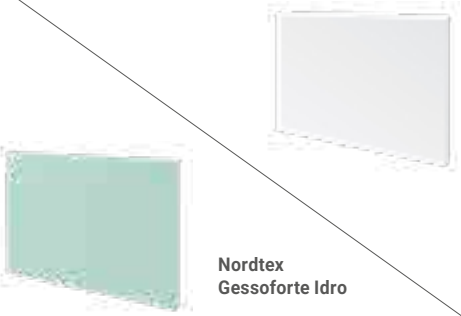
 <p><b>Nordtex</b> <b>Gessoforte Idro</b></p>	<p>Pannello prefabbricato in gesso ceramico fibrorinforzato, con incastro maschio/femmina sui tutti i bordi.</p>
<p>Impieghi</p>	<p>Pareti, contropareti e controsoffitti</p>
<p>Spessore</p>	<p>25 mm</p>
<p>Dimensioni</p>	<p>1.200 x 600 mm</p>
<p>Peso</p>	<p>24 kg/m<sup>2</sup> ± 5%</p>
<p>Densità a secco</p>	<p>960 kg/m<sup>3</sup></p>
<p>Reazione al fuoco</p>	<p>Euroclasse A1 - Riferimenti normativi UNI EN 13501-1</p>
<p>Conduktività termica</p>	<p>λ 0,35 W/mk</p>
<p>Resistenza termica</p>	<p>R= 0,0714 m<sup>2</sup> K/W</p>
<p>Potere calorico superiore</p>	<p>0,58 MJ/Kg</p>
<p>Scala acidità pH</p>	<p>7-8</p>
<p>Fattore di resistenza alla diffusione del vapore acqueo</p>	<p>μ 5,6/6,3</p>
<p>Assorbimento d'acqua dopo 24 h di immersione</p>	<p>W = 2,6% (pannello versione IDRO)</p>
<p>Resistenza all'urto</p>	<p>Parete 12,5 cm ISO EN 7892 danno funzionale sacco 50 kg cat. IV danno strutturale sacco 50 kg cat. III</p>
<p>Prove di trazione</p>	<p>30 kg - tassello in nylon da mm 8/45</p>
<p>Prove di taglio</p>	<p>60 kg - tassello in nylon da mm 8/45</p>

## GLI ACCESSORI

### PROFILI PER PARETI

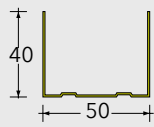

Guida orizzontale  
U50403 (3 m)  
U50404 (4 m)

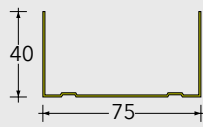

Guida orizzontale  
U75403 (3 m)  
U75403 (4 m)

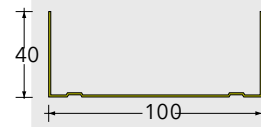

Guida orizzontale  
U100403 (3 m)  
U100404 (4 m)

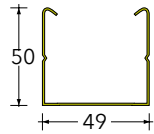

Montante verticale  
M49503 (3 m)  
M49504 (4 m)

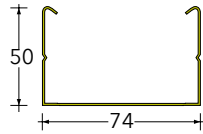

Montante verticale  
M74503 (3 m)  
M74504 (4 m)

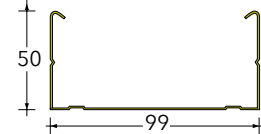

Montante verticale  
M99503 (3 m)  
M99504 (4 m)

### PROFILI PER CONTROPARETI

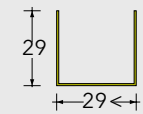

Guida perimetrale  
U29303 (3 m)  
U29304 (4 m)

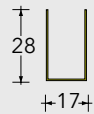

Guida perimetrale  
U17303 (3 m)

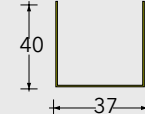

Guida per omega  
U39303

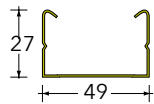

Montante verticale  
controparete  
C49273 (3 m)  
C49274 (4 m)

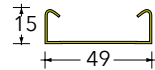

Montante verticale  
controparete  
C49153 (3 m)  
C49154 (4 m)



Omega  
OM84383

### ACCESSORI PER CONTROSOFFITTI

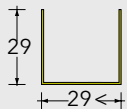

Guida perimetrale  
U29303 (3 m)  
U29304 (4 m)

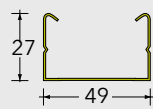

Orditura  
C49273 (3 m)  
C49274 (4 m)

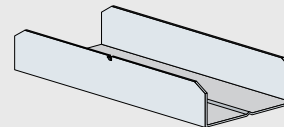

Giunto longitudinale per  
profili a C  
GL5027

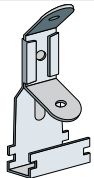

Gancio con molla  
per profili a C  
GM5027

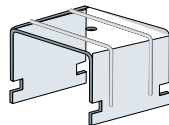

Gancio unione a  
scatto per profili C  
49x27  
GO5027

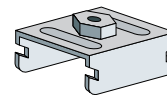

Gancio distanziatore  
con dado regolazione  
Ø6MA per profili C  
da utilizzare con barra  
filettata GV5027

### ACCESSORI VARI

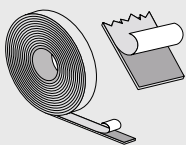

Guarnizione acustica  
monoadesiva 20 x 2  
mm NM2002

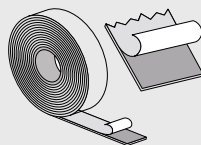

Guarnizione acustica  
monoadesiva 50 x 2  
mm NM5002

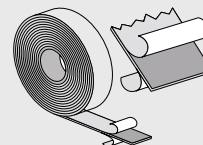

Guarnizione acustica  
biadesiva 50 x 2 mm  
NB5002

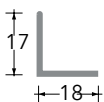

Guida pannello  
L1718

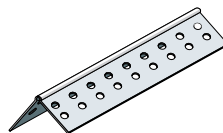

Paraspigolo forato  
30x30x3000 mm  
PC303003

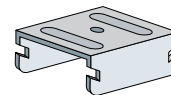

Gancio distanziatore  
foro filettato Ø 6 per profili  
C GD5027



Staffa universale  
registrabile  
SU5035

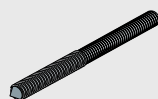

Vite di congiunzione Ø  
6 x 90 mm  
V6090

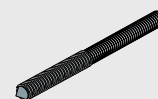

Vite di congiunzione Ø 6 x  
110 mm  
V60110

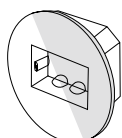

Fire box  
scatola ignifuga per  
frutti elettrici  
KK04001

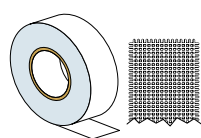

Nastro a rete  
coprigiunto  
autoadesivo  
NR0100



Collante / Rasante PT3  
sacco da 25 kg

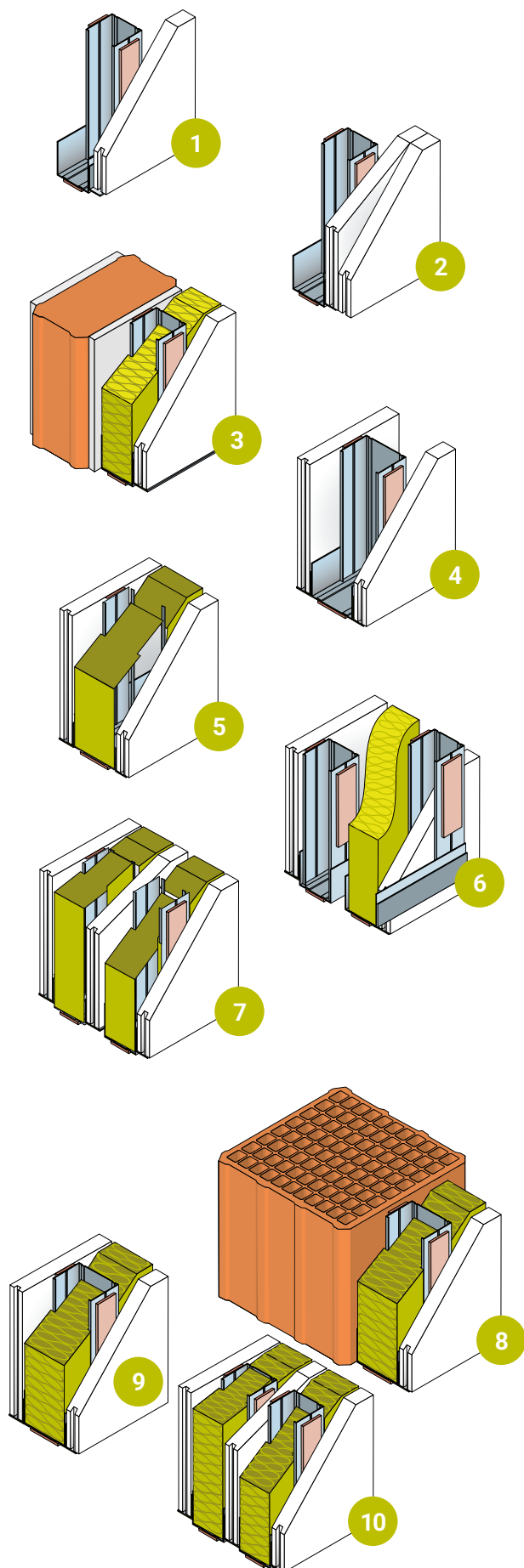

- |   |  |
|---|--|
| <p><b>1</b><br/>Controparete autoportante con pannello su struttura da 50 mm</p>  | <p><b>Rw 31 dB</b><br/>analitico</p>                               |
| <p><b>2</b><br/>Controparete autoportante con doppio pannello su struttura da 50 mm</p>   | <p><b>Rw 37 dB</b><br/>analitico</p>                               |
| <p><b>3</b><br/>Controparete autoportante con pannello su struttura da 50 mm con pannello lana di roccia 40 mm densità 80 kg/m<sup>3</sup> su parete in forati da 8 cm intonacata</p> | <p><b>Rw 59 dB</b><br/>analitico</p>                               |
| <p><b>4</b><br/>Parete 12,5 cm su struttura da 75 mm</p>  | <p><b>Rw 45 dB</b><br/>Certificato Istedil n° 0375</p>             |
| <p><b>5</b><br/>Parete 12,5 cm su struttura da 75 mm con un pannello lana di roccia 60 mm densità 60 kg/m<sup>3</sup></p>   | <p><b>Rw 57 dB</b><br/>Certificato Istituto Giordano n° 256226</p> |
| <p><b>6</b><br/>Divisorio tra unità abitative 16 cm con doppia struttura 50 mm e un pannello lana di roccia 50 mm densità 40 kg/m<sup>3</sup></p>                                     | <p><b>Rw 55 dB</b><br/>Certificato Istituto Giordano n° 151062</p> |
| <p><b>7</b><br/>Divisorio tra unità abitative 18,5 cm con doppia struttura 50 mm, 3 pannelli e due pannelli lana di roccia 40 mm densità 60 kg/m<sup>3</sup></p>                      | <p><b>Rw 60 dB</b><br/>Cert. Istituto Giordano n° 256228</p>       |
| <p><b>8</b><br/>Controparete su muratura in poroton 25 cm più un pannello lana roccia 80 mm</p>   | <p><b>U = 0,28 W / (m<sup>2</sup>k)</b></p>                        |
| <p><b>9</b><br/>Parete 12,5 cm su struttura da 75 mm con un pannello lana di roccia 60 mm densità 60 kg/m<sup>3</sup></p>   | <p><b>U = 0,435 W / (m<sup>2</sup>k)</b></p>                       |
| <p><b>10</b><br/>Parete 18,5 cm con doppia struttura 50 mm, 3 pannelli e due pannelli lana di roccia 40 mm densità 60 kg/m<sup>3</sup></p>  | <p><b>U = 0,34 W / (m<sup>2</sup>k)</b></p>                        |

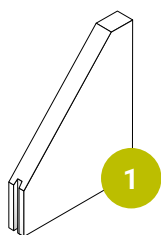

**1**  
Reazione al fuoco Euroclasse A1 non combustibile. Il pannello è certificato in ottemperanza alle vigenti norme europee UNI EN 13501-1

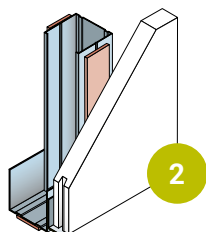

**2**  
Controparete autoportante con pannello su struttura da 50 mm più botola di ispezione e scatole elettriche fire box.  
Altezza massima 4 m.

**EI 45 - E 60**  
analitico

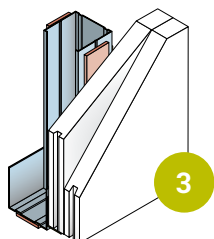

**3**  
Controparete autoportante con doppio pannello su struttura da 50 mm più botola di ispezione e scatole elettriche fire box.  
Altezza massima 3 m.

**EI 120**  
analitico

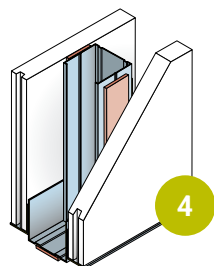

**4**  
Parete 10 cm su struttura da 50 mm.  
Altezza massima 3 m.

**EI 90 - E 120**  
analitico

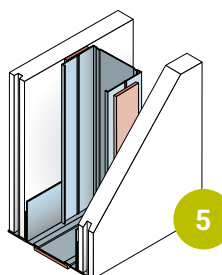

**5**  
Parete 12,5 cm su struttura da 75 mm. Altezza massima 4 metri. Altezza massima fino a 13 metri con estensione in altezza possibile in conformità e secondo le istruzioni contenute nel nostro fascicolo tecnico. Per altezze superiori a 4 metri, contattare l'ufficio tecnico Gessi Roccastrada.

**EI 120**  
Certificato Istedil n° 0375

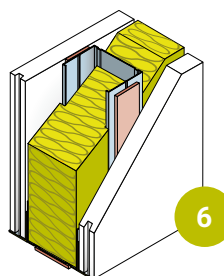

**6**  
Parete 12,5 cm su struttura da 75 mm con un pannello lana di roccia 60 mm densità 60 kg/m³

**EI 180**  
Certificato Istituto Giordano n° 256226

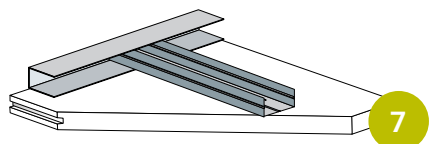

**7**  
Controsoffitto a membrana con pannello singolo su doppia orditura più botola di ispezione.

**EI 45**  
Certificato Istituto Giordano n° 151062

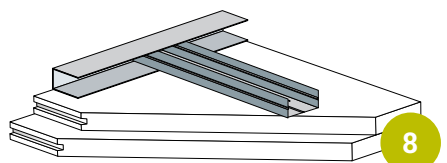

**8**  
Controsoffitto a membrana con doppio pannello su doppia orditura più botola di ispezione.

**EI 120**  
Cert. Istituto Giordano n° 256228

## ALTEZZE STANDARD E INCIDENZE

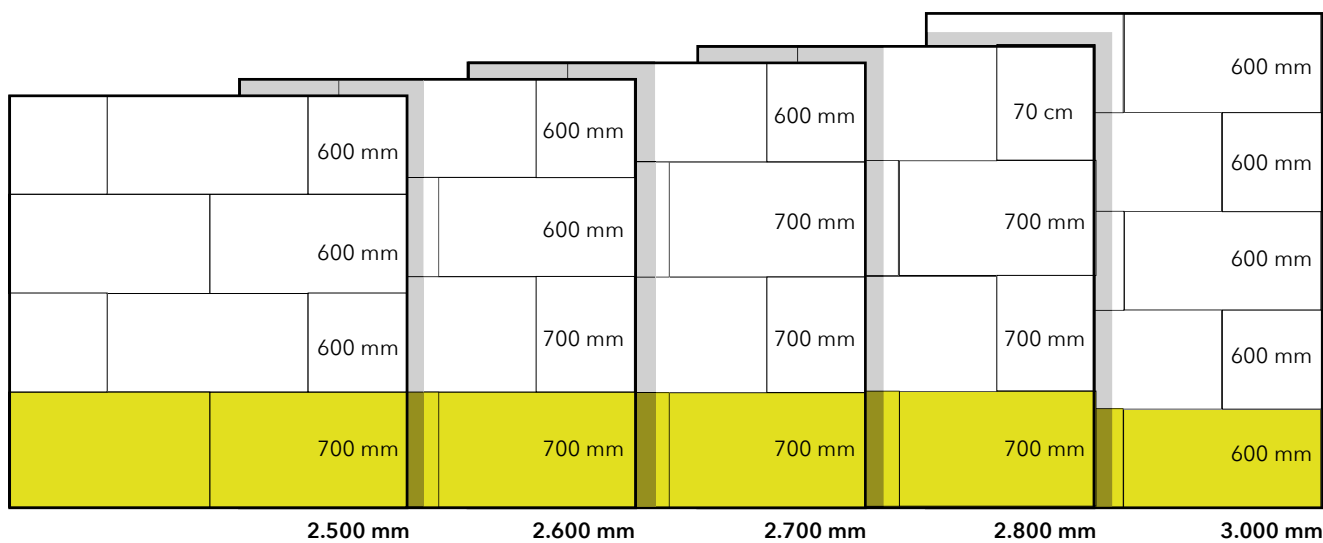

Incidenza materiali per m<sup>2</sup> di parete finita\*/\*\*

DATI TECNICI				
Codice	Descrizione		Parete	Controparete
JTB25/JTB2560	pannello 700 x 1200 / 600 x 1200	m <sup>2</sup>	2,00	1,00
U5040	guida orizzontale	m	0,67	0,67
M4950	montante verticale	m	2,20	2,20
L1718	guida pannello	m	0,67	0,34
NB5002	guarnizioni biadesive per guide pavimento e soffitto	m	0,67	0,67
NM5002	guarnizioni monoadesive per guide soffitto+montanti	m	5,10	2,90
PT3	collante / rasante	kg	4	2
V4213	viti Teks autoperforanti per fissaggio guida pannello	n°	2,00	1,00
V3545	viti autofilettanti lunghezza	n°	17,00	9,00
TP640	tassello a percussione	n°	1,80	1,80

\* I quantitativi sono calcolati per parete standard con altezza 300 cm con struttura ad interasse 60 cm

\*\* le quantità possono variare per pareti di grandi dimensioni

## Trasporto e stoccaggio

Proteggere i bordi e gli angoli dei pannelli durante la movimentazione in cantiere. Il bancale è predisposto per la movimentazione con traspallett da ogni lato. Nella movimentazione su lato corto, come esposto in figura, fare molta attenzione a possibili ribaltamenti. Movimentare solo per tragitti brevi. I pannelli devono essere sempre stoccati in orizzontale su bancale posto su una superficie piana. I pannelli vanno stoccati al coperto in locali aerati.

## GRANDI ALTEZZE CERTIFICATE EI 120

ALTEZZA MASSIMA RAGGIUNGIBILE. Stabilire la tipologia di struttura da utilizzare in base al dimensionamento del sistema certificato dal laboratorio accreditato "LAPI."

Unità di misura mm												
Altezza massima parete	6,7	7,7	8,5	8,4	9,6	10,5	8,5	9,7	10,7	10,5	12,1	13,3
Montanti singoli	49x74	49x74	49x74	49x99	49x99	49x99	-	-	-	-	-	-
Montanti doppi	-	-	-	-	-	-	49x74	49x74	49x74	49x99	49x99	49x99
Interasse	600	400	300	600	400	300	600	400	300	600	400	300

### ISTRUZIONI DI MONTAGGIO

Per posare le guide a terra, seguire le istruzioni generali VIVO@SYSTEM. Per quelle a soffitto bisogna verificare la flessione della struttura di copertura (freccia max.) e utilizzare una guida superiore con alette maggiorate al fine di creare un giunto di dilatazione.

I montanti andrebbero possibilmente utilizzati già a misura, accorciandoli a seconda della freccia del solaio. ATTENZIONE, mai avvitare i montanti alla guida superiore. (vedi disegno n° 1)

Se necessitano delle prolunghe sui montanti, prevedere un sormonto di 75/100 cm. Posizionare i due montanti perfettamente allineati schiena contro schiena e fissarli con viti Tecks a testa piatta mm 4,2 x 15 a due a due ogni 25 cm.

Fissare il primo montante alla parete di inizio. Qualora l'interasse dei montanti sia di 60 cm, fissare il secondo a 30 cm, poi tutti gli altri a 60 cm (interasse 40 cm, secondo 20 cm, poi a seguire gli altri a 40 cm; interasse cm 30, il secondo a 15 cm, poi tutti gli altri a 30 cm). Per il montaggio dei pannelli, seguire le istruzioni generali VIVO@SYSTEM.

### GIUNTI DI FRAZIONAMENTO

Il giunto deve essere sempre realizzato per pareti lunghe più di 12 m. Per pareti di grande altezza il giunto deve essere ogni 9 m. Per le pareti con resistenza al fuoco si deve prevedere un giunto EI. (vedi disegno).

Impiegare acciaio con tensione di snervamento  $\sigma = 270 \text{ N/mm}^2$  e spessore di 6/10 mm.

\* Montanti doppi accoppiati schiena contro schiena. Se avete altezze superiori chiamate il nostro ufficio tecnico.

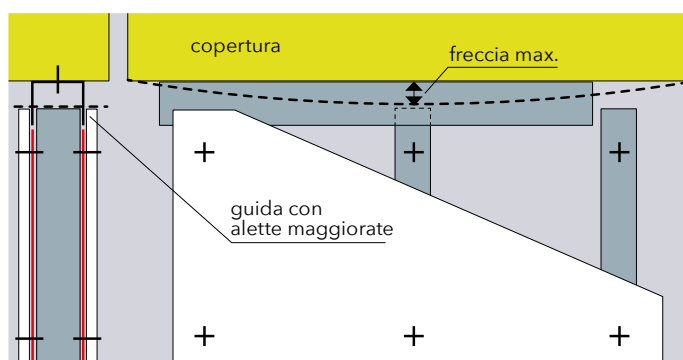

giunto per pareti spessore 10 cm

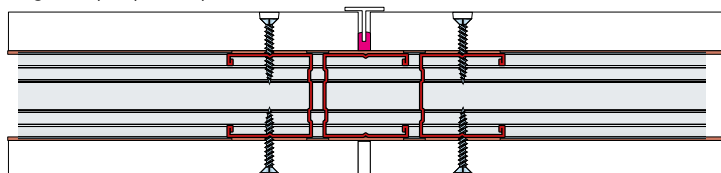

giunto per pareti EI 120 spessore 12,5 cm con inserto lana di roccia

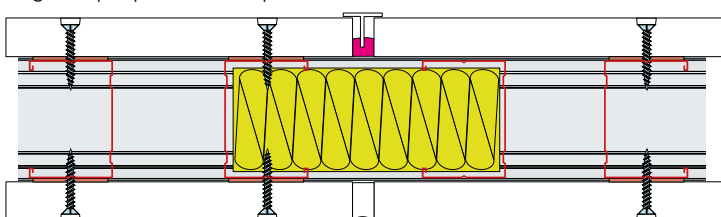

giunto per pareti EI 120 spessore 12,5 cm con n° 3 pannelli VIVO@SYSTEM

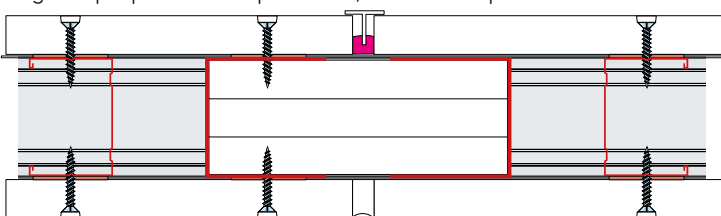

giunto per pareti EI 120 spessore 15 cm con n° 2 pannelli VIVO@SYSTEM

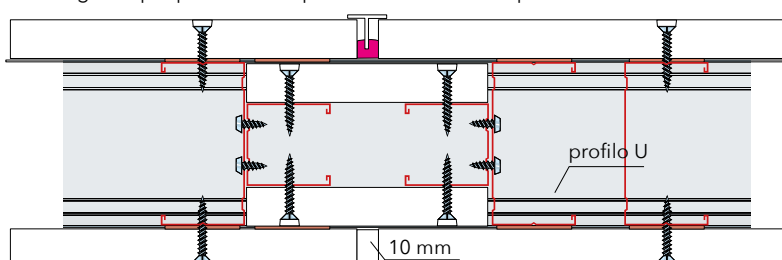

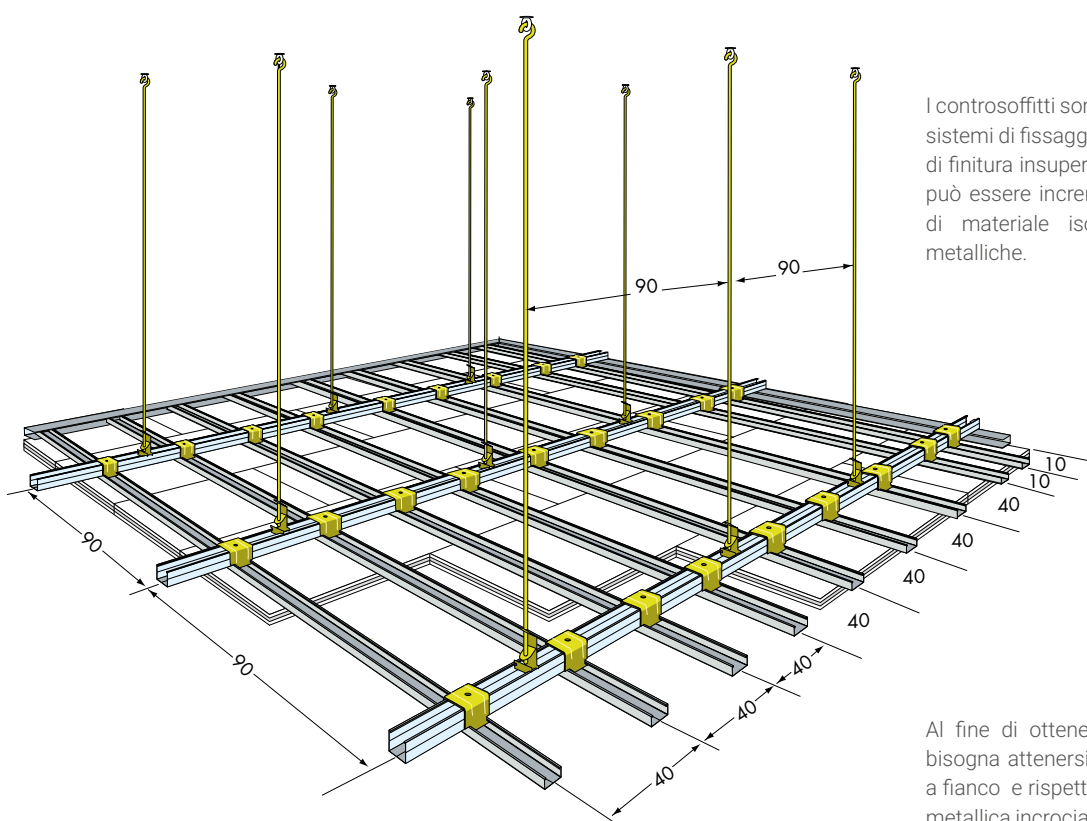

I controsoffitti sono realizzati con i tradizionali sistemi di fissaggio e hanno una qualità ottica di finitura insuperabile. L'isolamento acustico può essere incrementato mediante deposito di materiale isolante sopra le strutture metalliche.

Al fine di ottenere la certificazione EI 45 bisogna attenersi allo schema riportato qui a fianco e rispettare la distanza dell'orditura metallica incrociata con i profili a "C", nonché i ganci per il fissaggi al soffitto ed i ganci unione.

### Esempio: profili e accessori utilizzati:

- 1) U2930 guida per montanti a C da 3 o 4 m
- 2) C4927 profilo a C da 3 o 4 m
- 3) G05027 gancio unione ortogonale
- 4) GN5027 gancio con molla

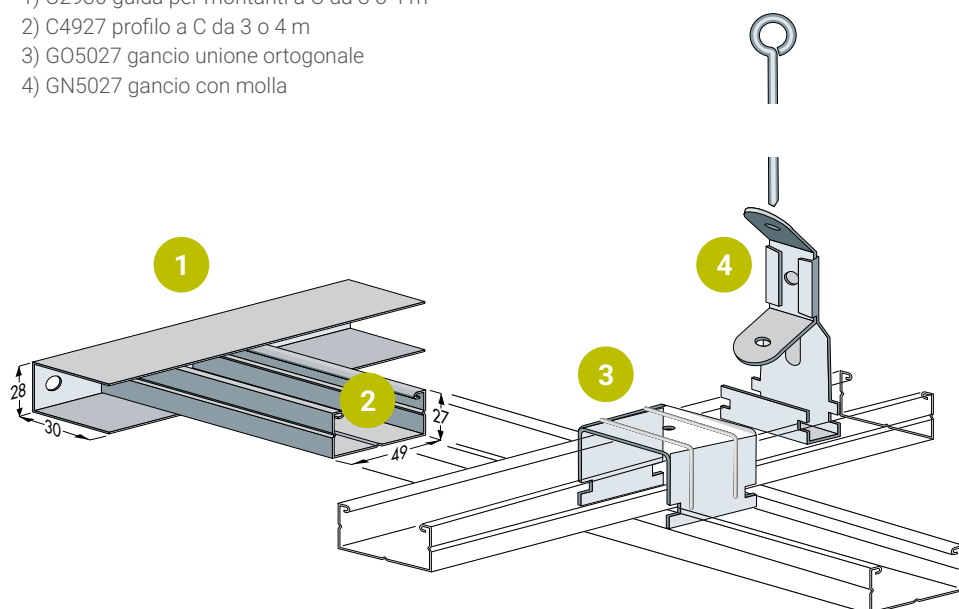
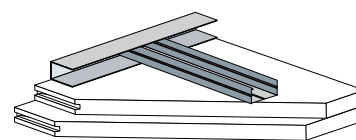

Per conformità alla certificazione EI 120 occorre costruire un soffitto con doppio strato di pannelli. Per sorreggere il peso superiore, la distanza della sospensione va ridotta a 75 cm. La struttura primaria deve avere una distanza a 80 cm. La struttura secondaria rimane invariata a 40 cm.

## CONTROSOFFITTI VERSIONE IDRO

**In questa situazione sono ideali I pannelli a basso assorbimento umidità sono ideali.**

## APPLICAZIONE SU STRUTTURE IN LEGNO

Nell'edilizia privata si sta affermando sempre più la costruzione di edifici in legno. Nordtex Gessoforte è la soluzione ideale per l'applicazione dell'intonaco sotto forma di pannelli. Permette inoltre di utilizzare semplici ancoraggi da muratura per sospendere pensili senza dover arrivare al pannello di legno. La superficie perfettamente liscia permette di impiegare tecniche di tinteggiatura o stuccatura più innovative.

Per un montaggio senza struttura bisogna applicare sulle pareti una guarnizione di polietilene di larghezza 50 mm, con spessore 2 mm, posando il primo nastro a circa 10 cm dalla parete di inizio. Segue il secondo a 30 cm e a seguire tutti gli altri a 60 cm. Verificare con una staggia la planarità della parete e compensare eventuali dislivelli raddoppiando le guarnizioni. Tale metodo, oltre a rendere le superfici planari consente di avere una visione schematica di come avvitare i pannelli e avere un cuscinetto ammortizzante per eventuali movimenti della struttura in legno. Per il successivo montaggio dei pannelli seguire le istruzioni generiche.



Le informazioni in questo documento si basano sulla nostra esperienza, ma senza garanzia. L'utente è responsabile della verifica prima dell'uso, poiché le condizioni di impiego non sono sotto il nostro controllo. In caso di dubbi, consigliamo test preliminari o supporto tecnico. Nordtex si riserva il diritto di modificare prodotti e dati senza preavviso. Versione 15.6.2026

## TRACCIATURA DELLE PARETI

Per prima cosa occorre segnare con un filo marcapiano, il tracciato delle pareti a terra, segnando i vani porta, gli incroci a 90 gradi e gli incroci a "T".

## PREPARAZIONE DELLA STRUTTURA ORIZZONTALE "LE GUIDE"

Incollare sul dorso delle guide ad "U" la guarnizione mono o biadesiva (attenua le trasmissioni del rumore da calpestio. Fissare le guide a terra, attenendosi al tracciato e bloccandole con semplici stop o sparando dei chiodi. Tra le guide lasciare sempre 3 cm di spazio negli incroci delle pareti. Per pareti che richiedono la certificazione di resistenza al fuoco EI 120, utilizzare stop in acciaio. Con un laser o filo a piombo, riportare lo stesso tracciato eseguito a terra sul soffitto, quindi fissare le guide superiori.

## PREPARAZIONE DELLA STRUTTURA VERTICALE "I MONTANTI"

Rilevare la misura tra soffitto e pavimento e accorciare di circa 1 cm i montanti. Applicare poi le guarnizioni mono adesive da 20 mm ai lati dei montanti lasciando uno spazio di circa 5 cm dalle estremità. Per i montanti di partenza che andranno fissati alle pareti esistenti o ai pilastri in cemento armato è consigliabile interporre tra profilo e muratura una guarnizione in polietilene di 5 mm per smorzare le trasmissioni acustiche laterali. Inserire il primo montante perfettamente a piombo a 30 cm dalla parete e di seguito tutti gli altri, ad interasse di 60 cm. (Per altezze superiori a 3 metri contattate il nostro ufficio tecnico). Negli incroci a 90°, bloccare perfettamente a piombo i montanti sull'angolo.

## VANI PORTA

Posizionare i montanti interni al vano porta perfettamente a piombo; posizionare accanto altri due montanti distanziati di 1 cm, sui quali dovranno essere successivamente avvitati i pannelli. Non avvitare i pannelli sui montanti interni alla porta per evitare che vibrazioni o percussioni della porta possano trasmettersi ai pannelli, creando delle microfessure. Il vano porta può essere rinforzato inserendo all'interno dei montanti un listello di legno a tutta altezza, con la stessa sezione del profilo utilizzato oppure scatolare i montanti l'uno dentro l'altro unendoli con dei rivetti per renderli solidali (non utilizzare viti!). Per il voltino sopraporta, impiegare due spezzoni di montante di circa 20/30 cm, fissandoli lungo i profili interni del vano, alla quota specificata nel progetto. La guida orizzontale ad "U" va tagliata ed inserita sotto questi, bloccandola con una punzonatrice. Consigliamo di rifinire il vano porta con il classico controtelaio di legno da muratura per il successivo fissaggio del telaio porta.

## GIUNTI A 90° ED INCROCI A "T"

Per preparare gli incroci a 90° occorre prima fissare il montante perfettamente a piombo alle estremità della guida, a filo con la parete che forma l'angolo. Poi si montano i pannelli sul lato interno (angolo interno) e si completa la parete. Terminato il montaggio dei pannelli, si passa alla parete da collegare a 90° fissando il montante di partenza alla parete già realizzata, unendo i due montanti con le viti. montare poi i pannelli della parete sempre dal lato interno. Per l'incrocio a "T" montare i pannelli dal lato interno cioè quello adiacente la parete da collegare, quindi bloccare il montante sul pannello, fermandolo con uno stop in plastica da muratura oppure avvitandolo direttamente. Quando possibile, fissare i montanti negli incroci avvitandoli dal gesso verso la lamiera.

## ACCESSORI PER SANITARI

Per quanto riguarda gli ambienti bagno e cucina, occorre prima di tutto segnare gli assi dei sanitari, elettrodomestici, ecc... e in seguito disporre gli appositi sostegni con relativi attacchi idraulici. Se si prevede l'installazione di sanitari sospesi, rinforzare i montanti e unirli l'uno dentro l'altro rendendoli solidali con dei rivetti. NON utilizzare viti! Finito l'assemblaggio della struttura, si posiziona il profilo ad "L" di partenza, utile per avere un' allineamento orizzontale dei pannelli; inoltre gli impiantisti avranno la possibilità di passare tubi corrugati al di sotto della quota di progetto, senza creare disagi. Utilizzando un filo marcapiano battere un piano orizzontale ed avvitare il profilo ad "L" ai montanti mediante viti Teks a testa piatta.



## PREPARAZIONE DEL COLLANTE/RASANTE PT3

Versare a spolvero il collante PT3 fino a totale copertura del livello dell'acqua in un recipiente con acqua pulita. Trascorso qualche minuto mescolare con cura fino ad ottenere un impasto omogeneo e cremoso che però non deve essere denso.

## PREPARAZIONE DEI PANNELLI

Dopo aver appoggiato i pannelli sul piano di lavoro, eliminare il cellofan di protezione in modo da eliminare umidità e condensa all'interno. Pulire leggermente i bordi dei pannelli aiutandosi con una spatola. Al pannello della prima fila, occorre asportare l'incastro maschio lungo il bordo longitudinale in modo da far aderire bene il pannello alla "L" di partenza. Per far aderire il pannello alla parete esistente o tra i pannelli negli incroci a "T", eliminare il giunto maschio sul lato corto del pannello. Fatto questo si passa a stendere con una spatola il collante facendo aderire questo al muro di partenza. Si blocca poi il pannello alla struttura con una vite prima al centro dello stesso poi a 5 cm dal bordo inferiore e così via. Si consiglia di usare per la prima fila la versione idrorepellente del pannello. Stendere il collante nell'incastro femmina sia sul lato orizzontale che che sul lato verticale e contemporaneamente preparare tutti gli altri pannelli di partenza, sempre idrorepellenti, eliminando l'incastro "maschio" solo sul lato longitudinale. Le file superiori devono ripartire con un mezzo pannello, in modo da garantire un andamento dei pannelli a giunti sfalsati (montaggio a "Cortina"). Segnare la misura del pannello occorrente e tagliarlo con un cutter incidendo due o più volte e applicare una leggera pressione verso il basso per il distacco del pannello. Incastrare bene l'un l'altro, facendo fuoriuscire il collante precedentemente messo ed avvitare seguendo sempre la regola della prima vite al centro e poi a 5 cm dal bordo inferiore e di seguito al pannello sottostante. In questo modo otterrete sempre una superficie planare. Per i pannelli dell'ultima fila si consiglia di accorciarli di 8 mm.

Per i vani porta proseguire il montaggio delle lastre sotto la quota della traversa del vano porta e poi rifilare la parte eccedente per mezzo di una sega lungo tutto il perimetro della struttura. Per questa operazione NON USARE IL CUTTER.

## STUCCATURA DEI GIUNTI

Trascorse una o due ore, prima che il collante asciughi, eliminare la colla in eccesso e utilizzarla per stuccare tutti i giunti e le viti. Dare la seconda mano di stuccatura dei giunti con lo stesso collante PT. Fra soffitto e parete applicare la rete in fibra di vetro in corrispondenza della giuntura. Per gli spigoli vivi inserire un paraspigolo metallico e usare la rete solo sul lato di giunzione ed abbondante collante PT3. In alternativa usare il nastro di carta armato (BANDA ARMATA).

## RASATURA

Come operazione finale si dà una leggera stuccatura a velo, da effettuare con il nostro stucco FINITURA. In un recipiente riempito con acqua pulita si versa a spolvero lo stucco fino a saturare l'acqua. Trascorsi alcuni minuti si procede miscelando il tutto con un miscelatore ed un trapano elettrico a basso regime di giri.

## TINTEGGIATURA

Lisciate con una o due mani di FINITURA le superfici, si passa una carta vetrata molto fine e si applica una mano di isolante nel giusto rapporto acqua - isolante (vedi indicazioni del produttore, per superfici molto assorbenti e intonaci a base gesso). Tinteggiare con pittura lavabile, in alternativa è possibile finire con varie soluzioni di copertura. (calce, resina etc). Consiglio: fare una prova prima di procedere alla tinteggiatura finale.

## POSA DI PIASTRELLE

Nei bagni e cucine viene utilizzato il pannello IDRO, non è necessario l'utilizzo di alcun primer. Utilizzare un collante per superfici a base gesso. Per la posa di piastrelle su pannelli standard utilizzare il primer consigliato dalla casa produttrice del collante.



giunzione al soffitto

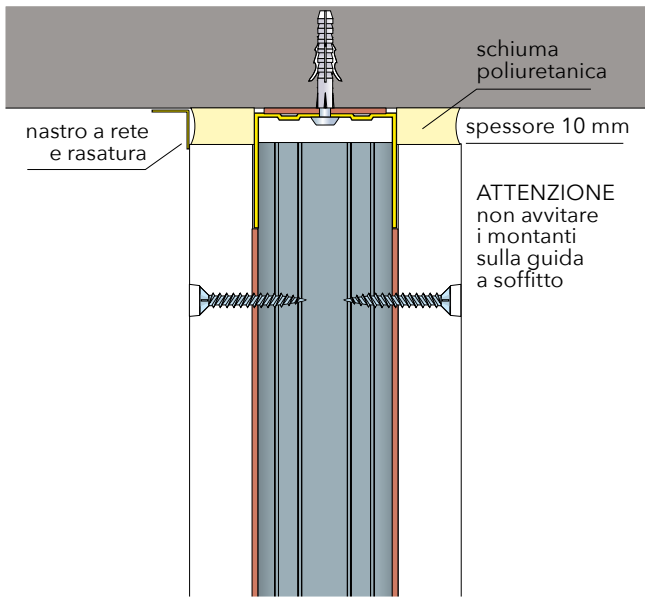

giunto a T

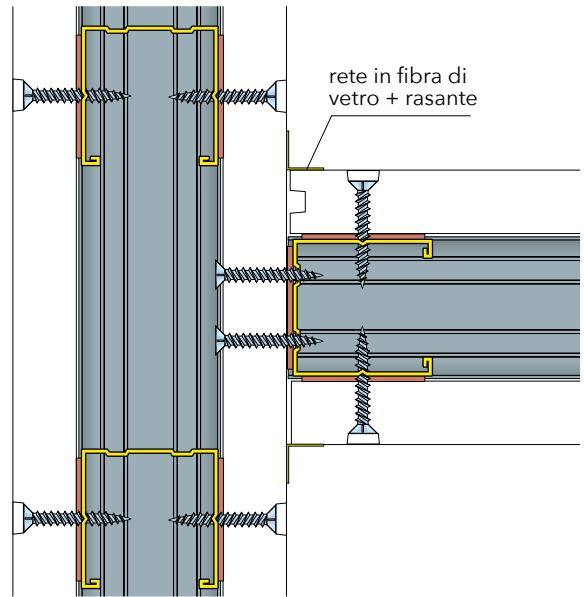

partenza su solaio grezzo

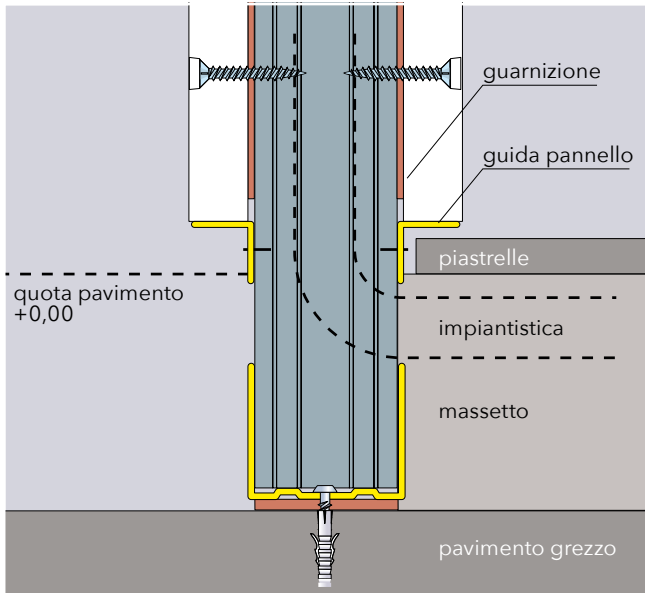

angolo

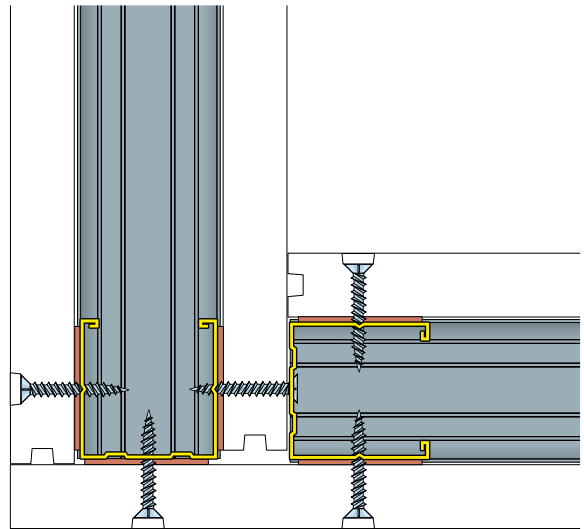

angolo e paraspigoli

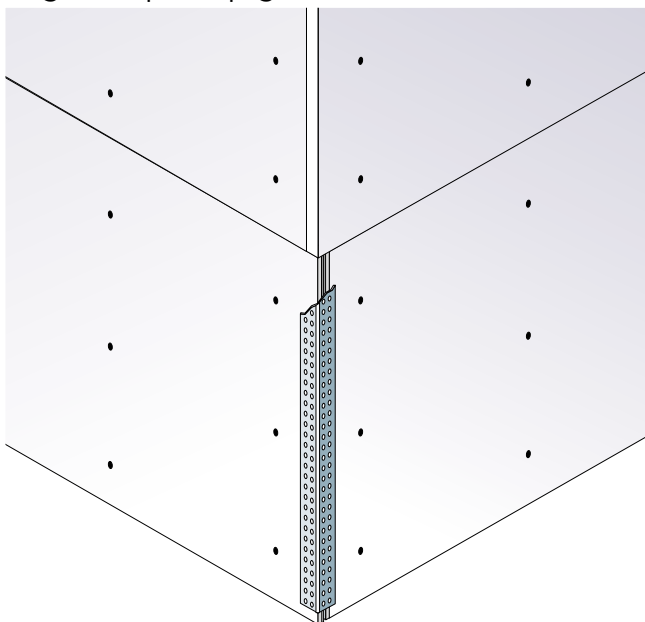

vano porta

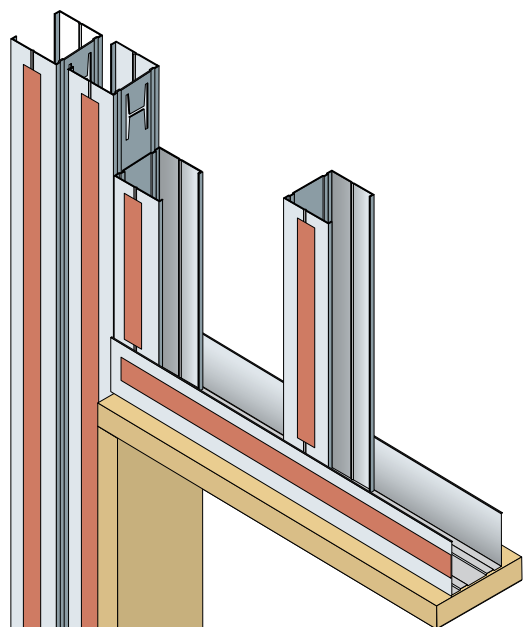

# NORDTEX GESSOFORTE WALL

## BLOCCHI IN GESSO PER TRAMEZZATURE INTERNE

### BLOCCHI IN GESSO

Questi blocchi (disponibili negli spessori di 7 - 8 - 10 cm) sono pensati per la realizzazione di pareti e contropareti interne. Sono costituiti interamente di gesso naturale senza aggiunta di componenti ed additivi chimici: questo garantisce una assoluta ecocompatibilità e consente ampio utilizzo in bioedilizia. I blocchi hanno proprietà di reazione e resistenza al fuoco e assicurano un elevato comfort abitativo stabilizzando il tasso di umidità negli interni.

Grazie alla maschiatura perimetrale la posa è veloce e facile e la superficie liscia permette un'ottima planarità della parete che così non necessita di intonaco risultando già pronta per essere rasata e tinteggiata.

Data l'economicità e le proprietà antincendio il blocco in gesso è particolarmente indicato per la realizzazione di vani accessori, locali caldaia, box e garage.

### PERCHÉ USARLI

**Montaggio rapido.** Il perimetro con incastri maschio /femmina permette di sovrapporre facilmente e con precisione i blocchi in gesso consentendo una veloce costruzione della parete.

**Prestazioni.** Non essendoci giunti di malta cementizia, la parete finita risulta compatta e le provate qualità del gesso naturale conferiscono alla stessa prestazioni termoacustiche ed antincendio di assoluto risalto.

**Ambienti umidi.** Utilizzando la versione a basso assorbimento di umidità la posa può essere fatta senza problemi in ambienti umidi, come bagni cucine e cantine sufficientemente areati.

**Eliminazione dei tempi morti.** Già dal giorno successivo al montaggio la parete può essere rasata. La rapida asciugatura del sottile strato di rasante (spessore di 1- 2 mm) consente la tinteggiatura finale della parete dopo pochissimo tempo.

**"Da sempre apprezzato per le sue caratteristiche costruttive, il gesso è un materiale naturale ottenuto dalla semplice cottura di pietra gessosa. I blocchi vengono prodotti con il gesso proveniente dalle cave di Roccastrada. Sono completamente privi di leganti organici o chimici e per tale motivo possono essere considerati il complemento ideale per i progetti in bioedilizia."**

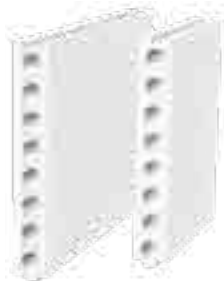

	Parete cm 8	Parete cm 10
Dimensioni (cm)	8 x 50 x 66	10 x 50 x 66
Peso (kg/m <sup>2</sup> ±10%)	58	72
Resistenza al fuoco rif. norma rif. certificato	REI 120 UNI EN 1364-1 Ist. Lapi 46/C/10-82FR	REI 180 UNI EN 1364-1 Ist. Lapi 47/C/10-81FR
Reazione al fuoco rif. norma	Euroclasse A1 UNI EN 12859	Euroclasse A1 UNI EN 12859
Trasmittanza unitaria U parete finita (W/m <sup>2</sup> k)	2,605	2,256
Abbattimento acustico (dB) a 500 Hz	36	38
IMBALLO STANDARD* • m <sup>2</sup> per pallet • pezzi pallet • peso pallet • dimensioni pallet (cm)	10 30 580 kg ± 5% 120 x 67 h.114	8 24 576 kg ± 5% 120 x 67 h.114
Pannello IDRO	Prove di idrorepellenza secondo la norma UNI EN 15283-2	
Superfici consigliate (m <sup>2</sup> )	24	35
Incidenza collante PT3	8 Kg/m <sup>2</sup>	

Le informazioni in questo documento si basano sulla nostra esperienza, ma senza garanzia. L'utente è responsabile della verifica prima dell'uso, poiché le condizioni di impiego non sono sotto il nostro controllo. In caso di dubbi, consigliamo test preliminari o supporto tecnico. Nordtex si riserva il diritto di modificare prodotti e dati senza preavviso. Versione 15.6.2026





CANAPA





# PROPOSTA PROGETTUALE

NORDTEX propone una vasta scelta di soluzioni progettuali per affrontare complessi nodi tecnici:

Fondazioni e pavimentazioni // **Pareti verticali opache** // Tetti e coperture

Per edifici nuovi e per edifici da riqualificare. L'obiettivo è eliminare i ponti termici utilizzando materiali sostenibili al fine di ottenere un involucro che garantisce gli standard di tenuta all'aria richiesti per ottenere le performance degli edifici ad energia quasi zero. Sul sito [nordtex.it](http://nordtex.it) proponiamo 12 tavole tecniche complete di calcolo delle trasmittanza termiche verificata con il software PHPP.

## C2 PARETE ESTERNA A SECCO (Nordtex Duo - Joist - Cannatherm - Argilla)

### CHIUSURA VERTICALE

#### CARATTERISTICHE GENERALI

**Unità tecnologica:**

Chiusura verticale. Parete perimetrale verticale per edifici di nuova costruzione

**Tipologia:**

Sistema di posa a secco



#### CARATTERISTICHE FISICO TECNICHE

Stratigrafia	Spessore (cm)	Densità p (Kg/m³)	Conducibilità λ (cm)	Resistenza (m²K/W)	Calore specifico c (J/K·kg)	Resistenza al vapore μ
3. Rasatura malta adesiva in argilla Conluto	0,4	1800	0,91	-	-	5/10
4. Lastra in terra cruda Conluto	2,2	1000	0,35	-	-	5/10
5. Isolante termico Cannatherm	5	50	0,038	-	1700	1/2
8. Lastra in gessofibra	1,3	1150	0,32	-	1100	13
10. Isolante termico Cannatherm	20	50	0,038	-	1700	1/2
14. Pannello rigido in fibra di legno	1,6	565	0,09	-	2100	11
15. Isolante termico Nordtex Duo Dry	6	180	0,043	1,40	2100	3
16. DOMUS PAN	0,1	1700	0,82	-	-	12
18. CALCE FINE / MEDIA	0,2	>1000	0,610	-	-	10
<b>Spessore totale (cm)</b>						<b>37,2</b>
<b>Trasmittanza pacchetto solaio U (W/m²K)</b>						<b>(1) 0,126</b>

#### PRESTAZIONI ENERGETICHE

Zone climatiche	A e B	C	D	E	F
Trasmittanza limite U (W/m²K) (D.M 26/05/2015)	0,43	0,34	0,29	0,26	0,24
	✓	✓	✓	✓	✓

(1) Calcolato con il software Passive House Planning Package (PHPP)

Le informazioni in questo documento si basano sulla nostra esperienza, ma senza garanzia. L'utente è responsabile della verifica prima dell'uso, poiché le condizioni di impiego non sono sotto il nostro controllo. In caso di dubbi, consigliamo test preliminari o supporto tecnico. Nordtex si riserva il diritto di modificare prodotti e dati senza preavviso. Versione 15.6.2026

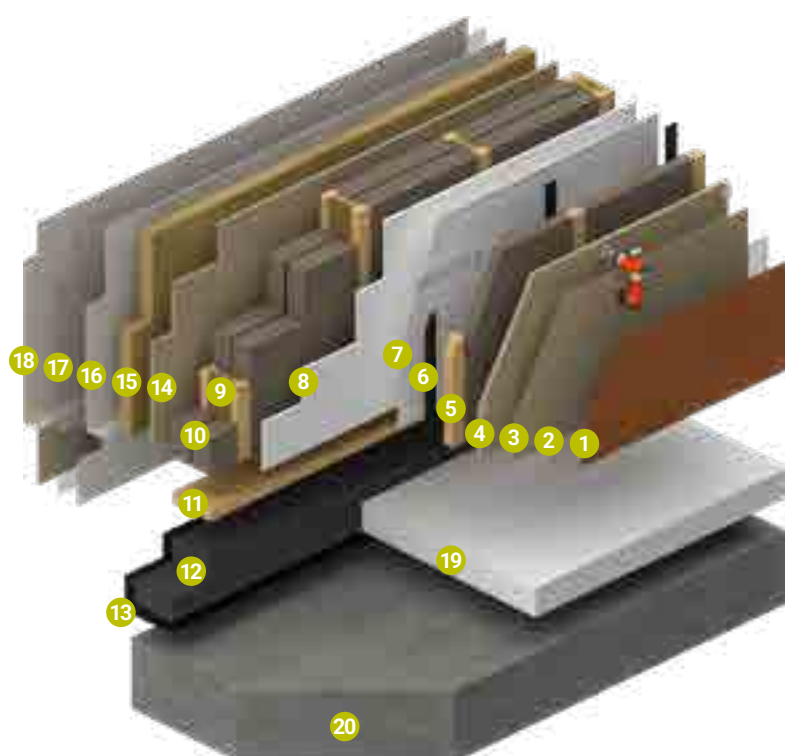
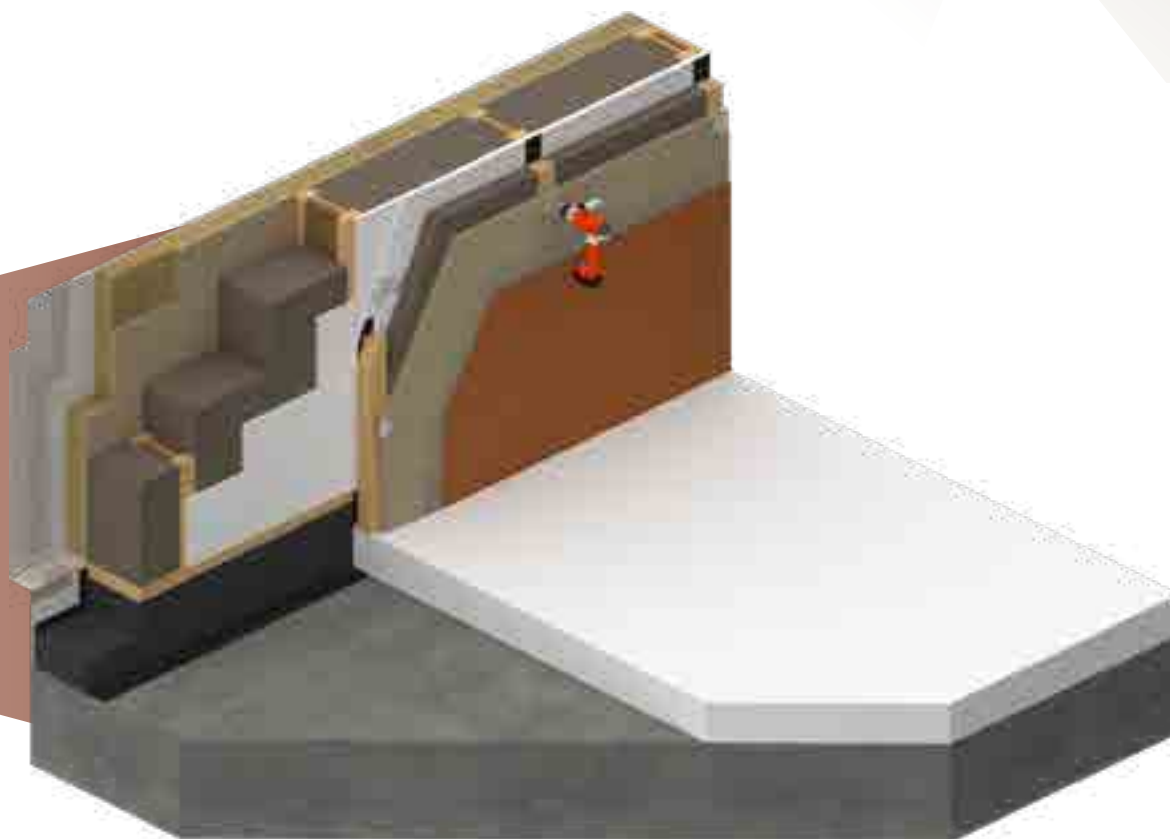

- 1 Finitura a base di argilla
- 2 Rete d'armatura Conluto
- 3 Rasatura di malta adesiva in argilla Conluto
- 4 Lastra in terra cruda Conluto
- 5 Isolante termico Cannatherm e montanti in legno lamellare
- 6 Nastro sigillante autoadesivo punto chiodo
- 7 Freno vapore igrovvariabile Ampatex Variano 3
- 8 Lastra in gessofibra
- 9 Montanti Joist isolati
- 10 Isolante termico Cannatherm
- 11 Montanti in legno lamellare
- 12 Isolante termico Foamglass T3+
- 13 BL DICK 1K
- 14 Pannello rigido in fibra di legno
- 15 Isolante termico Nordtex Duo Dry
- 16 DOMUS PAN
- 17 Rete Glass 160
- 18 CALCE FINE / MEDIA
- 19 Pacchetto solaio interno
- 20 Solaio di fondazione

# PROPOSTA PROGETTUALE

NORDTEX propone una vasta scelta di soluzioni progettuali per affrontare complessi nodi tecnici:

Fondazioni e pavimentazioni // **Pareti verticali opache** // Tetti e coperture

Per edifici nuovi e per edifici da riqualificare. L'obiettivo è eliminare i ponti termici utilizzando materiali sostenibili al fine di ottenere un involucro che garantisca gli standard di tenuta all'aria richiesti per ottenere le performance degli edifici ad energia quasi zero. Sul sito [nordtex.it](http://nordtex.it) proponiamo 12 tavole tecniche complete di calcolo delle trasmittanze termiche verificata con il software PHPP.

## D2 PARETE INTERNA (Joist - Cannatherm - Argilla)

### CHIUSURA VERTICALE

#### CARATTERISTICHE GENERALI

**Unità tecnologica:**

Chiusura verticale. Parete perimetrale verticale per edifici in ristrutturazione

**Tipologia:**

Sistema di posa a secco

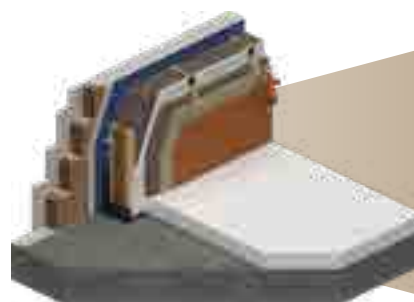

#### CARATTERISTICHE FISICO TECNICHE

Stratigrafia	Spessore (cm)	Densità p (Kg/m³)	Conducibilità λ (cm)	Resistenza (m²K/W)	Calore specifico c (J/K·kg)	Resistenza al vapore μ
3. Rasatura malta adesiva in argilla Conluto	0,4	1600	0,76	-	-	5/10
4. Lastra in terra cruda Conluto	2,2	1000	0,35	-	-	5/10
5. Isolante termico Cannatherm	5	50	0,038	-	1700	1/2
10. Isolante termico Cannatherm	20	50	0,038	-	1700	1/2
12. Parete esistente	12	>1000	0,80	-	-	7/11
<b>Spessore totale (cm)</b>						<b>39,6</b>
<b>Trasmittanza pacchetto solaio U (W/m²K)</b>						<b><sup>(1)</sup> 0,147</b>

#### PRESTAZIONI ENERGETICHE

Zone climatiche	A e B	C	D	E	F
Trasmittanza limite U (W/m²K) (D.M 26/05/2015)	0,43	0,34	0,29	0,26	0,24
	✓	✓	✓	✓	✓

<sup>(1)</sup> Calcolato con il software Passive House Planning Package (PHPP)

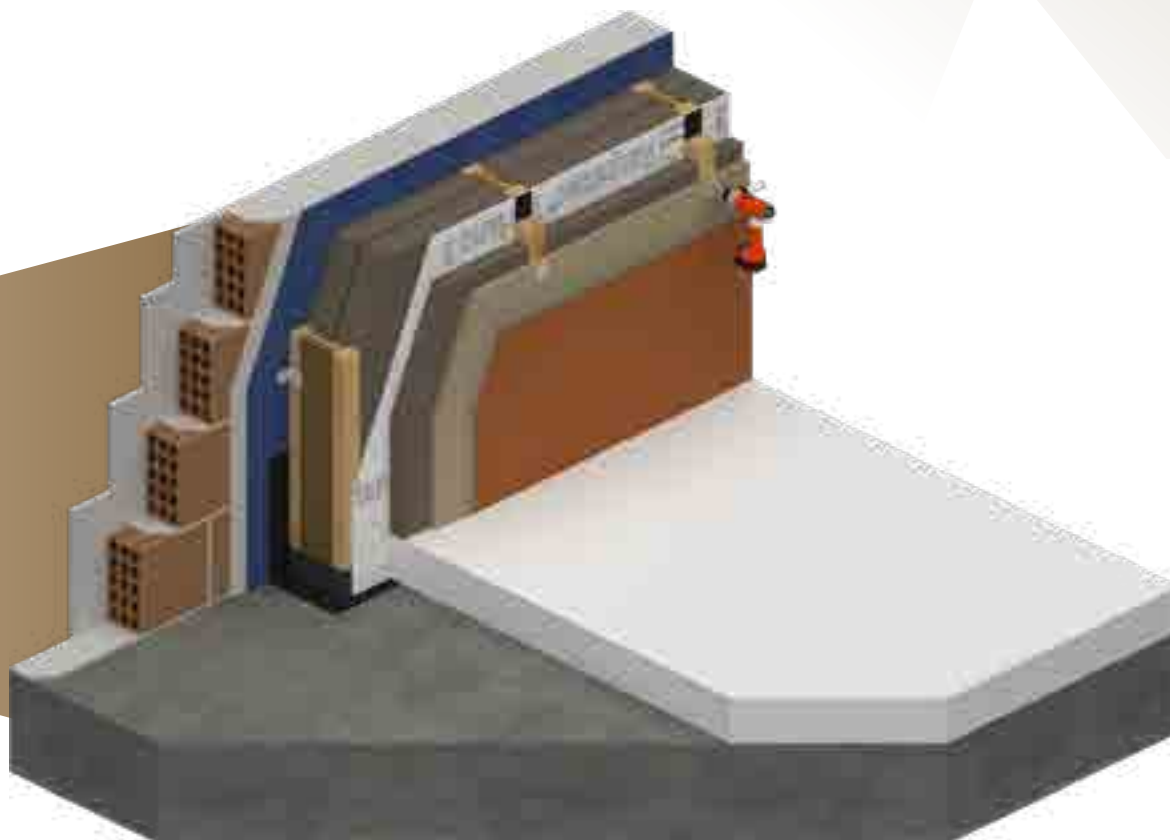

- 1 Finitura a base argilla
- 2 Rete d'armatura Conluto
- 3 Rasatura di malta in argilla Conluto
- 4 Lastra in terra cruda Conluto
- 5 Isolante termico Cannatherm e montanti in alluminio
- 6 Nastro sigillante autoadesivo punto chiodo
- 7 Freno vapore igrovariabile Ampatex Variano 3
- 8 Isolante termico Nordtex V600
- 9 BL DICK 1K
- 10 Isolante termico Cannatherm e montanti Joist isolati
- 11 Foliarex Strotex Q Supreme
- 12 Parete esistente
- 13 Pacchetto solaio interno
- 14 Solaio di fondazione

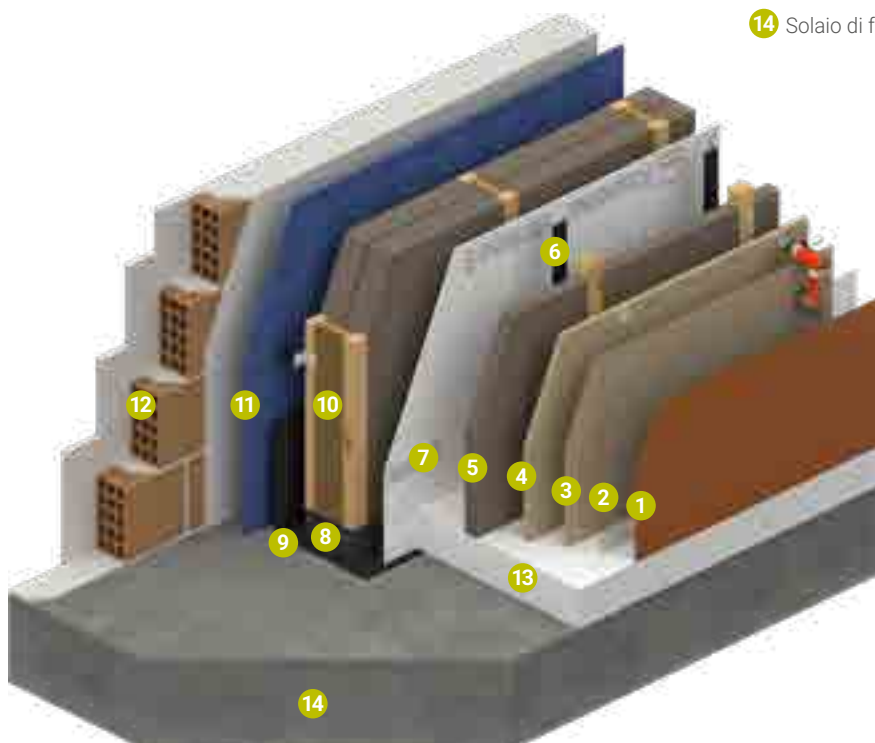



# NORDTEX KONOPE PANEL

## PANNELLI ISOLANTI INTONACABILI IN CANAPA



### CAMPI DI APPLICAZIONE

- Notevoli proprietà isolanti sia in inverno che in estate
- Elevata stabilità dimensionale e prestazionale anche in presenza di umidità
- Eccellente traspirabilità
- Resistente a muffe e parassiti
- Filiera ecologica
- Regolatore igrometrico grazie alla grande capacità di assorbimento
- Apporta un'atmosfera interna veramente sana e di comfort naturale
- Riciclabile, ecologico, rispetta l'ambiente
- Materiale da costruzione testato e autorizzato secondo le norme europee

### FORMATI DISPONIBILI PER NORDTEX KONOPE PANEL

MATERIALE	Spessore mm	Formato	Bancale m <sup>2</sup>
Pannello isolante in fibra composto per ca. 85% da fibra di canapa e per il restante 15% da poliestere	40	600x1.100	69,96
	50		55,44
	60		47,52
	80		34,32
	100		27,72
	120		23,76
	140		19,80
	160		17,16



## CARATTERISTICHE TECNICHE

Conducibilità termica $\lambda_D$ [W/(m*K)]	0,039
Capacità termica J/kgK	1.700
Classe di reazione al fuoco (DIN 4102)	B2
Comportamento al fuoco (UNI EN 13501-1)	Classe E
Riciclabilità	100%
Densità [Kg/m³]	100
Resistenza al passaggio del vapore acqueo $\mu$ UNI EN 12086	3,9
Calore specifico c [J/(kg*K)]	1.700
Componenti	fibra di canapa, PES o amido di mais
Ritardatore di fiamma (<1%)	sali di ammonio



## VOCE DI CAPITOLATO

Isolamento termoacustico con pannelli isolanti intonacabili (interno/esterno), NORDTEX KONOPE PANEL in fibra di canapa, den.100 kg/m<sup>3</sup> (sp.20/160), conduttività termica dichiarata  $\lambda_D = 0,039$  W/(mK), permeabilità al vapore acqueo  $\mu = 3,9$ , capacità termica 1.700 J/kgK, classe di reazione al fuoco B2 (DIN 4102), classe di comportamento al fuoco E secondo UNI EN 13501-1.

Le informazioni in questo documento si basano sulla nostra esperienza, ma senza garanzia. L'utente è responsabile della verifica prima dell'uso, poiché le condizioni di impiego non sono sotto il nostro controllo. In caso di dubbi, consigliamo test preliminari o supporto tecnico. Nordtex si riserva il diritto di modificare prodotti e dati senza preavviso. Versione 15.6.2026

# NORDTEX CANNATHERM

## PANNELLI ISOLANTI MORBIDI E FLESSIBILI PER PARETI E COPERTURE



### CAMPI DI APPLICAZIONE

- Notevoli proprietà isolanti sia in inverno che in estate
- Elevata stabilità dimensionale e prestazionale anche in presenza di umidità
- Eccellente traspirabilità
- Resistente a muffe e parassiti
- Filiera ecologica
- Regolatore igrometrico grazie alla grande capacità di assorbimento
- Apporta un'atmosfera interna veramente sana e di comfort naturale
- Riciclabile, ecologico, rispetta l'ambiente
- Materiale da costruzione testato e autorizzato secondo le norme europee

### FORMATI DISPONIBILI PER NORDTEX CANNATHERM

MATERIALE	Spessore mm (tolleranza dimensionale +/- 5 mm)	Formato	Peso Kg/m <sup>2</sup>	Bancale m <sup>2</sup>	P./Bancale Kg
Pannello isolante in fibra composto per ca. 85% da fibra di canapa e per il restante 15% da poliestere. 35 kg/m <sup>2</sup>	50	1100 x 600	1,75	66	115,5
	60		2,1	52,8	110,88
	80		2,8	39,6	110,88
	100		3,5	33	115,5
	120		4,2	26,4	110,88
	140		4,9	19,8	97,02
	160		5,6	19,8	110,88



## CARATTERISTICHE TECNICHE

Conducibilità termica $\lambda_d$ [W/(m*K)]	0,040
Classe di reazione al fuoco DIN 4102	B2
Reazione al fuoco secondo DIN 13501-1	D – S1, d0
Riciclabilità	100 %
Resistenza termica RD [(m²*K) / W]	0,75(30) / 1,00(40) / 2,0(80) / 2,5(100) 3,00(120) / 3,5(140) / 4,00(160) / 4,5(180) / 5,0(200)
Densità (tolleranza +/- 10% mm) [Kg/m³]	35
Spessori (tolleranza dimensionale +/- 5 mm) [mm]	da 30 a 200 mm
Resistenza al passaggio del vapore acqueo $\mu$ UNI EN 12086	1-2
Calore specifico c [J/(kg*K)]	1.700
Componenti	Fibra di canapa 85%, poliestere 15%





# LANA DI PECORA





# LANA DI PECORA

## ISOLANTE TERMICO IN LANA DI PECORA



### CAMPI DI APPLICAZIONE

- Isolamento dal calpestio e dal rumore di calpestio per la posa di parquet e pavimenti in legno
- per l'isolamento termico e acustico di pareti divisorie, pareti esterne e solai intermedi
- sottofondo fonoisolante per legno rivestito o come guarnizione antivento
- guarnizione antivento per proteggere l'isolamento delle pareti esterne
- per l'isolamento tra, sopra e sotto i travetti
- isolamento di finestre, davanzali e telai di porte
- isolamento di tutte le costruzioni a soffitto, pavimenti, fessure di finestre e porte porte, nonché per isolare cavità di qualsiasi tipo

### DESCRIZIONE

La lana di pecora viene impregnata durante il processo di lavaggio in lavanderia con il repellente per tarne Konservan.

- materiale naturale biodegradabile al 100%
- la lana viene lavata con sapone e soda e poi risciacquata con acqua limpida
- la lavorazione richiede un minimo di energia
- assorbimento di rumori fino a 22 dB
- ottimo isolamento termico e acustico
- regolamento del clima negli ambienti abitativi
- altamente indeformabile e molto elastico
- basso grado di infiammabilità
- neutralizza le sostanze tossiche quale il formaldeide e l'ozono
- compensazione ottimale del tenore di umidità nell'aria, garantendo un clima gradevole e sano dell'ambiente
- sostanze nocive presenti nell'aria possono causare dei disturbi alla salute, per cui esperti in ecologia, medici e case di cura consigliano l'impiego di isolanti naturali di pura lana
- è un prodotto antistatico
- difficilmente si manifestano reazioni allergiche contro la lana di pecora
- ottimo rapporto qualità / prezzo
- di semplice messa in posa
- prospettiva nel tempo per l'agricoltura e per il piccolo contadino



## CARATTERISTICHE TECNICHE

### Lana di pecora a rotoli

Spessore	3 cm	4 cm	5 cm	6 cm	8 cm
Larghezza	50 - 90 cm				
Lunghezza	6 m				
Densità	20 kg/m <sup>3</sup>				
Conducibilità termica	0,036 W/(m·K)				
Classe di infiammabilità	E				
Resistenza al calore fino a	fino a 160°C				
Diffusione di vapore	$\mu = 1$				



### Lana di pecora in pannelli

Spessore	4 cm	6 cm	8 cm	10 cm	12 cm	14 cm
Misura	120 x 60 cm					
Densità	22 kg/m <sup>3</sup>					
Conducibilità termica	0,038 W/(m·K)					
Classe di infiammabilità	E					
Resistenza al calore fino a	fino a 160°C					
Diffusione di vapore	$\mu = 3$					



### Lana a fiocchi

Unità di confezione (i dati tecnici equivalere Woolin isolante termico a falde da utilizzo di 18kg/m <sup>3</sup> )	5 kg	10 kg
--	------	-------





**SOTTOVUOTO VAKUM**



# VAKUM PANNELLI SOTTOVUOTO

## Come è fatto un pannello sottovuoto

Il pannello sottovuoto Vakum è un prodotto a base di minerale (acido silicico microporoso) in polvere pressato, inserito in un involucro di alluminio sottovuoto. I pannelli vengono privati dell'aria al loro interno fino a ottenere una pressione di pochi millibar e sigillati. Tale processo riduce enormemente la mobilità delle poche molecole d'aria contenute nei pori; di conseguenza la conduttività termica dell'aria viene soppressa e il trasferimento di calore è pressoché inesistente. Si ottiene un materiale isolante con valori di 8 volte superiori ai materiali tradizionali. Pur avendo spessori ridottissimi i pannelli sottovuoto Vakum garantiscono prestazioni decisamente superiori e, occupando meno spazio, consentono il loro impiego in diverse soluzioni architettoniche.

**Per far fronte alle varie esigenze presenti in edilizia esistono diverse soluzioni che rendono il prodotto perfettamente adattabile:**

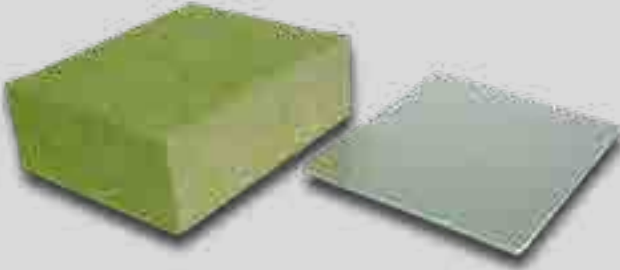

spessore 10 cm	spessore 2 cm
$\lambda = 0,035 / 0,040$	$\lambda = 0,007$ (effettivo 0,0043)
valore U medio = 0,25	valore U medio = 0,239 (calcolato su singolo pannello)

- pannello VakuVIP Standard con rivestimento in alluminio
- pannello VakuVIP Gum-1 & Gum-2 con rivestimento su uno o due lati in gomma a protezione dell'integrità del pannello, soprattutto per la posa su superfici orizzontali irregolari
- pannello VakuVIP Bauplatte con rivestimento da 4 mm su ambedue i lati con materiale di riciclo portaintonaco, con superficie ad alta stabilità per esigenze di elevata resistenza all'umidità ed al gelo e cornice in polistirolo per fissaggio meccanico
- pannello VakuVIP SP-1 & SP-2 con rivestimento in polistirolo da 10 mm su uno o due lati e variante VakuVIP SP-2/E con cornice in polistirolo per fissaggio meccanico a supporto

Al fine di ottenere una perfetta copertura delle superfici da isolare, è possibile produrre appositi elementi su misura. Le forme potranno essere molteplici ed i parametri di produzione sono disponibili a richiesta. (eventualmente utilizzare collanti adizionati di elasticizzante).

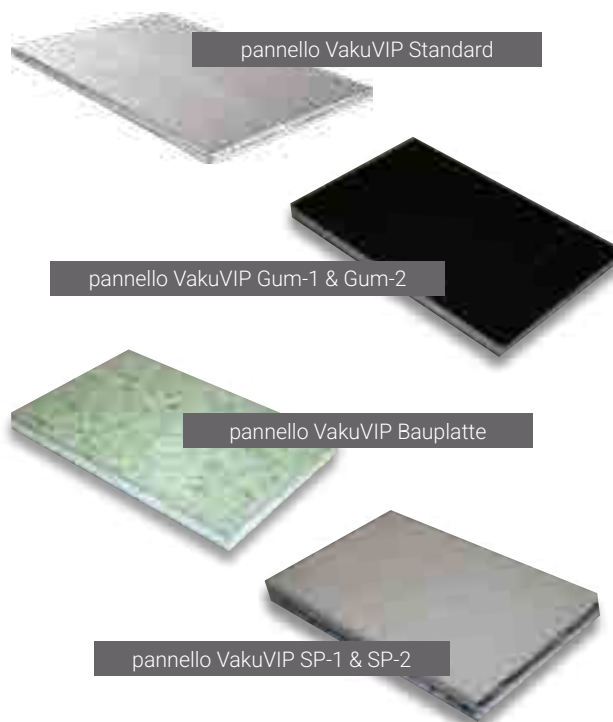
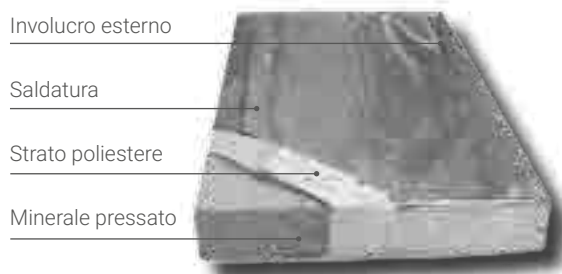

## Rapporto spessori / potere isolante

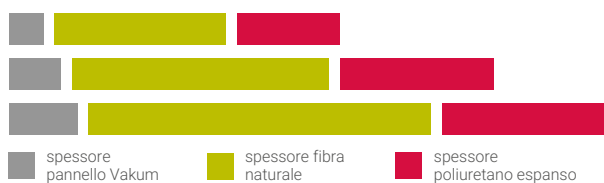

Spessore pannello Vakum (mm)	20	30	40
Spessore fibra naturale (mm)	100	150	200
Spessore poliuretano espanso (mm)	60	90	120

## DATI TECNICI

Da questo schema si comprende il motivo dell'utilizzo del minerale al posto di altri materiali isolanti tradizionali: garantisce nel tempo le caratteristiche isolanti del prodotto.

### Minerale pressato:

- conduttività iniziale: 0,004 – 0,005 W/mK
- aumento pressione 1 hPa/anno => 100 anni per dimezzare il valore iniziale rispetto alle fibre e agli estrusi

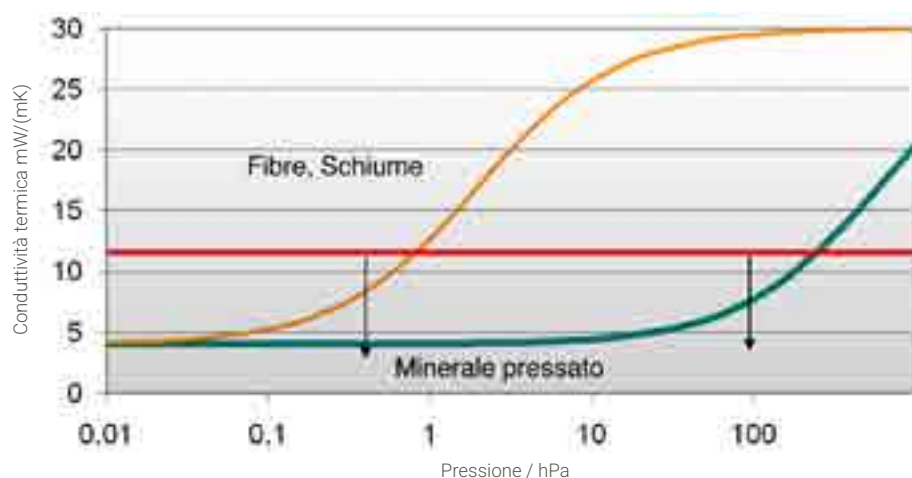

pressione granulo di silicio misurata ogni 5 secondi

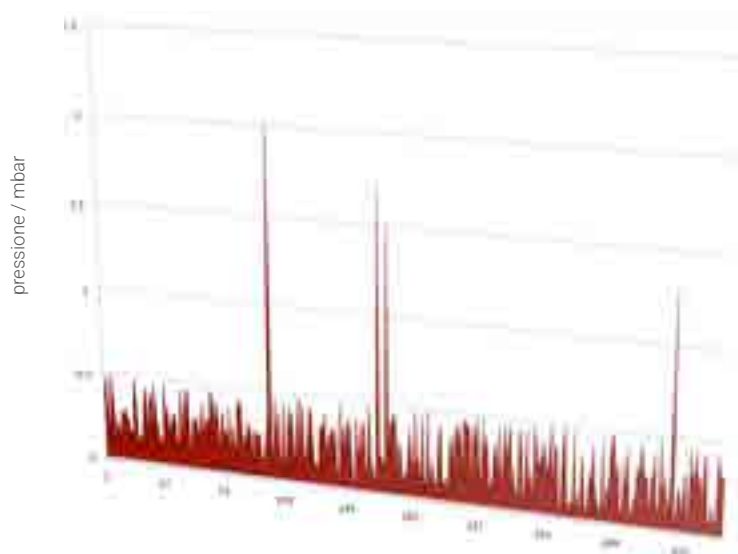

### Esempio di verifica qualità:

Prodotto:  
silicio 1000 mm x 600 mm x 20 mm

- Pressione:
- massima ammessa 5 mbar
  - media verificata ca. 0,5 mbar

valore medio rilevato

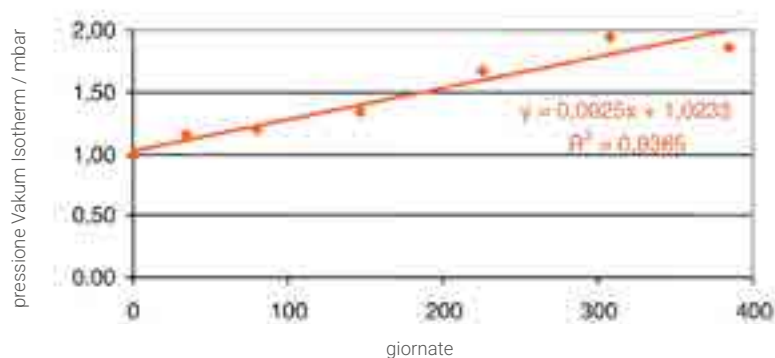

### Comportamento nel tempo:

Aumento della pressione su un pannello da 20 mm a temperatura ambiente.

L'aumento della pressione a seconda della TIPOLOGIA della pellicola utilizzata può variare 1/4 mbar/anno.

## SCHEDA TECNICA

- conduttività termica W/mK 0,043 **su singolo pannello, in presenza di più pannelli accostati il valore di calcolo consigliato diventa 0,007 W/mK in quanto si tiene conto del punto debole causato dall'accostamento tra i pannelli e dal fatto che il pannello sottovuoto perde 1 millibar di pressione all'anno e quindi ci vogliono 50 anni per dimezzare la sua prestazione iniziale.**
- peso specifico dai 150 ai 250 kg/m<sup>3</sup>
- resistenza alla compressione dagli 11 ai 13 N/cm<sup>2</sup>
- durata garantita almeno 50 anni
- resistenza alla temperatura da -50°C a +90°C per brevi periodi massimo 30 minuti fino a 130°C
- formato standard 1.000 x 600 mm
- formati speciali disponibili
- classe antincendio A1 non infiammabile
- conduttività termica garantita (fattore 4) W/mK 0,020

Nel caso di forature l'aria penetra all'interno del pannello e il valore iniziale  $\lambda$  di 0,005 W/mK peggiora di cinque volte e diventa 0,025 W/mK che comunque rappresenta un valore isolante quasi doppio rispetto ai tradizionali materiali coibentanti.

Calcolo del valore U per elementi VIP  
Isotherm STANDARD sulla base di  $\lambda = 0,007$  W/mK  
Rapporto ZAE Baviera 0905-3 del 16.09.2005

Spessore dell'elemento VIP Isotherm	Spessore del nucleo isolante VIP	Valore U = W/m <sup>2</sup> K
10 mm	10 mm	0,70
15 mm	15 mm	0,47
20 mm	20 mm	0,35
25 mm	25 mm	0,28
30 mm	30 mm	0,23
35 mm	35 mm	0,20
40 mm	40 mm	0,18
45 mm	45 mm	0,16
50 mm	50 mm	0,14
55 mm	55 mm	0,13
60 mm	60 mm	0,12

## INDICAZIONI PER LA SICUREZZA

Il materiale contenuto non è pericoloso secondo la direttiva EU 91/155

## ESEMPI DI POSA



- Massetto
- Foglio PVC
- Membrana anticalpestio
- Nastro adesivo
- Pannello Vakum
- Barriera a vapore
- Membrana anticalpestio
- Solaio

## ESEMPIO DI APPLICAZIONE PAVIMENTO

Protezione dall'umidità: posa di barriera a vapore come primo strato.

Applicazione di nastro adesivo sulle fughe e sul perimetro. Applicazione del riscaldamento a pavimento.





pannello VakuVIP Standard



pannello VakuVIP Gum-1 & Gum-2

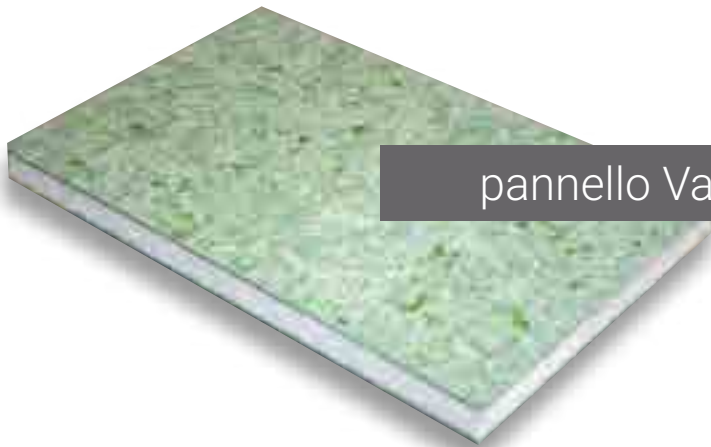

pannello VakuVIP Bauplatte



pannello VakuVIP SP-1 & SP-2

## POSA CON PANNELLO VAKUM ISOTHERM BAUPLATTE

Pannello sandwich racchiuso tra due strati di materiale riciclato portaintonaco di pochi mm di spessore e bordo in polistirolo da 2 cm. Questo prodotto permette l'ancoraggio meccanico sicuro senza correre il rischio di danneggiare il pannello inserendo delle viti a 1 cm di distanza dal bordo esterno.

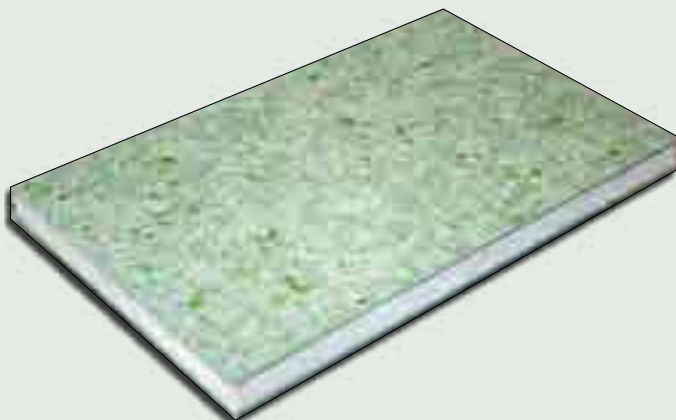

## UN PANNELLO PER OGNI NECESSITÀ

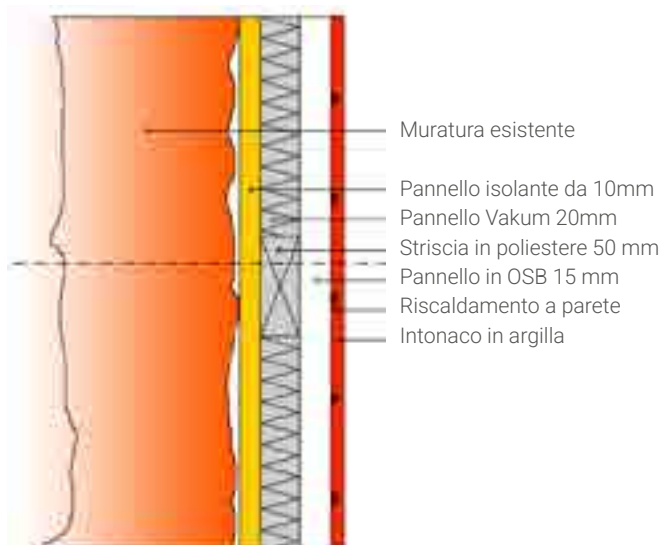

### Indicazioni generali: lavorazione e applicazione

1. Alla consegna verificare che la pellicola sia perfettamente aderente al nucleo (senza bolle d'aria).
2. Evitare assolutamente di danneggiare l'involucro tramite forature, tagli o graffi.
3. La superficie sulla quale va applicato il pannello deve essere perfettamente liscia e priva di irregolarità.
4. I pannelli durante il loro stoccaggio non devono essere esposti a temperature superiori a 50°C e ad un tasso di umidità superiore al 60% per lungo tempo.
5. In fase di applicazione è opportuno non sottoporre i pannelli a carichi o sollecitazioni meccaniche soprattutto se parziali. Da evitare anche forze di trazione e di taglio.
6. L'incollaggio dei pannelli può avvenire con collanti poliuretanici (prestare attenzione al calore sviluppato dalla reazione chimica in fase di incollaggio, non deve essere superiore a 100°C).
7. In fase di posa è fondamentale curare la perfetta adesione tra pannello e pannello per evitare la formazione di ponti termici. In luoghi freddi si possono verificare fenomeni di condensa, in tal caso è altamente consigliabile evitare accumuli di acqua ed interporre i pannelli fra due strati di barriere al vapore.
8. E' fondamentale che il personale addetto alla posa dei pannelli sia stato istruito sulle caratteristiche del prodotto.



Esempio di applicazione: coibentazione di strutture con spazio limitato. Struttura acciaio - vetro metallo - metallo, vetro - vetro.

## SISTEMA DI ISOLAMENTO INTERNO CON INCOLLAGGIO A PARETE

Quando non è possibile un intervento all'esterno dello stabile, oppure perché esteticamente non soddisfacente, è possibile utilizzare questa nuova soluzione di isolamento.

### Isolamento interno performante

- per riqualifica di edifici sotto protezione delle Belle Arti
- isolamento dall'interno
- estremamente sottile
- efficacia nel risparmio energetico
- ampliamento dell'intervento in seguito
- nessun problema di muffa
- investimento ragionato



### Il problema

Specialmente per edifici sotto la protezione delle Belle Arti o per facciate di rilevanza storica, non è possibile intervenire con un isolamento all'esterno.

Comuni sistemi di isolamento interno necessitano di spessori notevolmente maggiori, sacrificando parecchia superficie calpestabile.

Per edifici con spessori di muratura imponenti, anche nel caso di un isolamento esterno a cappotto, l'energia necessaria per il riscaldamento viene sprecata nel riscaldare le pareti dall'interno verso l'esterno.

Sistemi di isolamento esterni sono di spessori elevati, gonfiano visivamente le facciate e risaltano spesso problemi riferiti alle sporgenze dei tetti. Anche spallette molto profonde degli infissi, riducono la luce naturale negli ambienti interni.

I rivestimenti degli infissi raggiungono raramente i medesimi valori di isolamento del resto della facciata, dato che vengono impiegati pannelli di spessore più ridotto.

Comuni sistemi di isolamento non offrono sempre una vera protezione dal crearsi di muffa, dove invece la corretta applicazione ad incollaggio del sistema ekospeed rende questo un problema del passato.



### La soluzione

Il Sistema di Isolamento Interno ekospeed è un sistema ULTRA performante, che offre nell'ambito della riqualifica di edifici sotto protezione delle Belle Arti, un enorme potenziale di risparmio energetico.

Il sistema di isolamento necessita di uno spazio minimo all'interno dei locali, con uno spessore finito a partire da circa 40 mm.

L'isolamento può essere posato successivamente per ristrutturazioni, in tutta la casa o parte di essa in specifici locali.

Valori standard per Case Passive sono ottenibili con uno spessore dei VakuVIP di soli 40 mm.

I pannelli VakuVIP vengono incollati con due specifiche colle di diversa origine direttamente a parete.

Nella medesima modalità anche l'eventuale rivestimento con cartongesso o gesso fibrato, offrono una finitura di facile e rapida posa.

Con specifici rivestimenti, si possono utilizzare i VakuVIP anche in ambienti umidi oppure per essere piastrellati.



Le informazioni in questo documento si basano sulla nostra esperienza, ma senza garanzia. L'utente è responsabile della verifica prima dell'uso, poiché le condizioni di impiego non sono sotto il nostro controllo. In caso di dubbi, consigliamo test preliminari o supporto tecnico. Nordtex si riserva il diritto di modificare prodotti e dati senza preavviso. Versione 15.6.2026

## ULTRAVIP SISTEMA DI ISOLAMENTO PER TERRAZZE



I lati senza adesivo marcati con la linea tratteggiata possono essere tagliati fino a 30 mm dal bordo

Un resistente nastro adesivo posto sui lati che non devono essere tagliati



50 mm di rivestimento in PUR solo ai lati esterni della superficie da isolare, per taglio e adattamento

15 mm di rivestimento in PUR a protezione del nucleo del VIP. È resistente alla compressione ed all'umidità

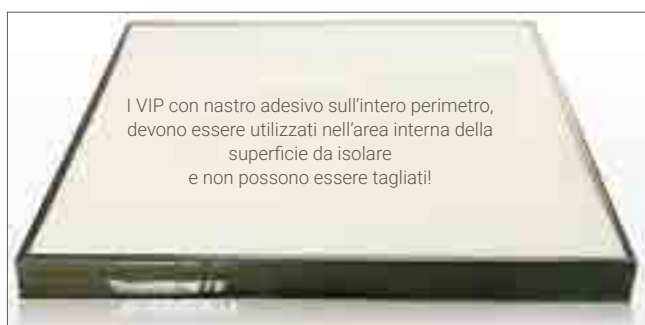

I VIP con nastro adesivo sull'intero perimetro, devono essere utilizzati nell'area interna della superficie da isolare e non possono essere tagliati!

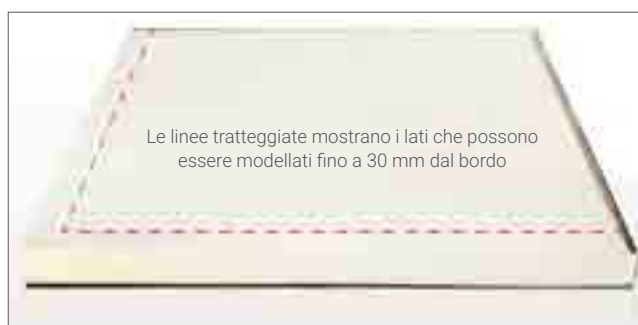

Le linee tratteggiate mostrano i lati che possono essere modellati fino a 30 mm dal bordo

### Isolamento interno performante

Il sistema ultraVIP per l'isolamento delle terrazze è la combinazione dei due prodotti VakuVIP SP-2/E e VakuVIP Gum-I, con la differenza nell'utilizzo di un rivestimento da 15 mm in PUR anziché in polistirolo.

Particolarità: il rivestimento laterale in PUR da 50 mm permette un adattamento fino a 30 mm alla forma della superficie da isolare. In questo modo possiamo produrre e fornire un pannello isolante preconfezionato e dedicato specialmente all'isolamento di terrazze e tetti piani.

È inoltre caratterizzato da uno spessore variabile da soli 38 a 58 mm ed una trasmittanza termica di 0,008 W/m<sup>2</sup>K.



3 mm di rivestimento sul lato inferiore del VIP con guaina di graniglia di gomma riciclata

### Punti di rilievo – vantaggi

I VIP inseriti all'interno, sono protetti da una guaina in granulato di gomma riciclata e da uno strato in PUR da 15 mm.

I VIP previsti all'esterno della superficie da isolare, sono rivestiti ai lati contrassegnati con 50 mm di PUR. Possono essere quindi tagliati ed adattati fino alla linea a 30 mm dal bordo. Tolleranze o arrotondamenti delle misure rilevate, possono essere risolti facilmente. Elementi in PUR dello spessore dei pannelli utilizzati, permettono un ulteriore flessibile adeguamento alle forme e particolarità della superficie da isolare (tubi di scarico, impianti, dislivelli, grandi errori nel rilievo in origine, ecc...).

Un resistente nastro adesivo sul bordo dei VIP protegge e marca i lati che non possono essere tagliati.





# ISOLAMENTO ACUSTICO





### **SISTEMI INSONORIZZANTI E TERMO-INSONORIZZANTI**

Nordtex è in grado di fornire una consulenza tecnica per problematiche di isolamento **acustico al calpestio, rumori aerei, fonoassorbenza**. Un team di tecnici potrà studiare un pacchetto composto da prodotti diversi a seconda della tipologia dell'abitazione e dei valori da raggiungere.

**É disponibile un'ampia gamma di prodotti fuori catalogo.**

# SILENZIO

## PANNELLI ISOLANTI IN CARTONE E SABBIA

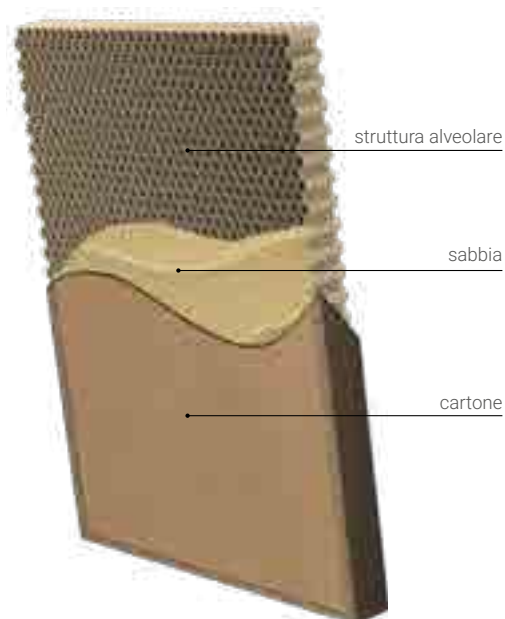

### CAMPI DI APPLICAZIONE

- Pannelli rigidi in cartone
- Elevata resistenza alla compressione
- Eccellente isolamento acustico anticalpestio
- Aperto alla diffusione di vapore acqueo
- Isolamento acustico generale
- Riciclabile, ecologico, rispetta l'ambiente
- Materiale da costruzione testato e autorizzato secondo le norme europee

### COME È FATTO SILENZIO

Nordtex Silenzio è un pannello isolante in cartone con struttura alveolare interna riempita di pura sabbia.

### COS'È SILENZIO

Pannelli anticalpestio ideali anche per isolare dal rumore aereo applicabili sui solai, pareti e coperture interne.

I pannelli Nordtex Silenzio grazie alla massa ( $1400 \text{ kg/m}^3$ ) derivante dalla sabbia al quarzo contenuta nei piccoli spazi generati dalla struttura alveolare interna in cartone, offrono un notevole miglioramento nei pavimenti e nelle pareti.

### CARATTERISTICHE TECNICHE

Spessori	12,5
Dimensioni	1.200 x 800
Bordo	dritto
Classe di reazione al fuoco secondo la norma EN DIN 52612	E
Conducibilità termica $\lambda_D$ [W/(m*K)] EN DIN 12524	0,17
Densità [Kg/m <sup>3</sup> ]	1.400
Umidità contenuta a 20°	ca. 1,0%
Tolleranze EN DIN 520	
Larghezza	± 4 mm
Lunghezza	± 5 mm
Spessore	± 1 mm
Carico di punta	4 kN
Carico distribuito	5 kN
Resistenza alla flessione EN DIN 520 / DIN 18180 Nm/m	253,14
Non contiene sostanze tossiche EU 67/548EWG	
Temperatura di utilizzo	+ 10°C / +40°C
Umidità consentita	40% / 80%

Le informazioni in questo documento si basano sulla nostra esperienza, ma senza garanzia. L'utente è responsabile della verifica prima dell'uso, poiché le condizioni di impiego non sono sotto il nostro controllo. In caso di dubbi, consigliamo test preliminari o supporto tecnico. Nordtex si riserva il diritto di modificare prodotti e dati senza preavviso. Versione 15.6.2026

## FORMATI

Spessore (mm)	Formato (mm)	Peso pannello	Pannelli bancale	Bancale m <sup>2</sup>	Peso/Bancale
12,5	1.200 x 800	16,80	57	54,72	960,00

## DIMENSIONAMENTO DELL'ISOLAMENTO ACUSTICO SU UN SOLAIO IN LATERO-CEMENTO CON SISTEMA A SECCO

I valori si intendono stimati per analogia partendo da misurazioni in opera eseguite su partizioni similari inserite in uno scheletro edilizio di tipo massivo in cui risulta predominante la trasmissione acustica diretta. Poiché la trasmissione sonora può dipendere dalla geometria dei locali, dalle modalità di vincolo del solaio e dai carichi accidentali, si potrebbero avere variazioni dei valori stimati nell'ordine di 4/6 dB. Quanto riportato e illustrato nella presente fornisce una valutazione tecnica indicativa e non ha valore di certificazione ai sensi del D.P.C.M. 05-12-97. La conformità secondo detto decreto dovrà essere accertata mediante collaudo basato su misure fonometriche in opera.

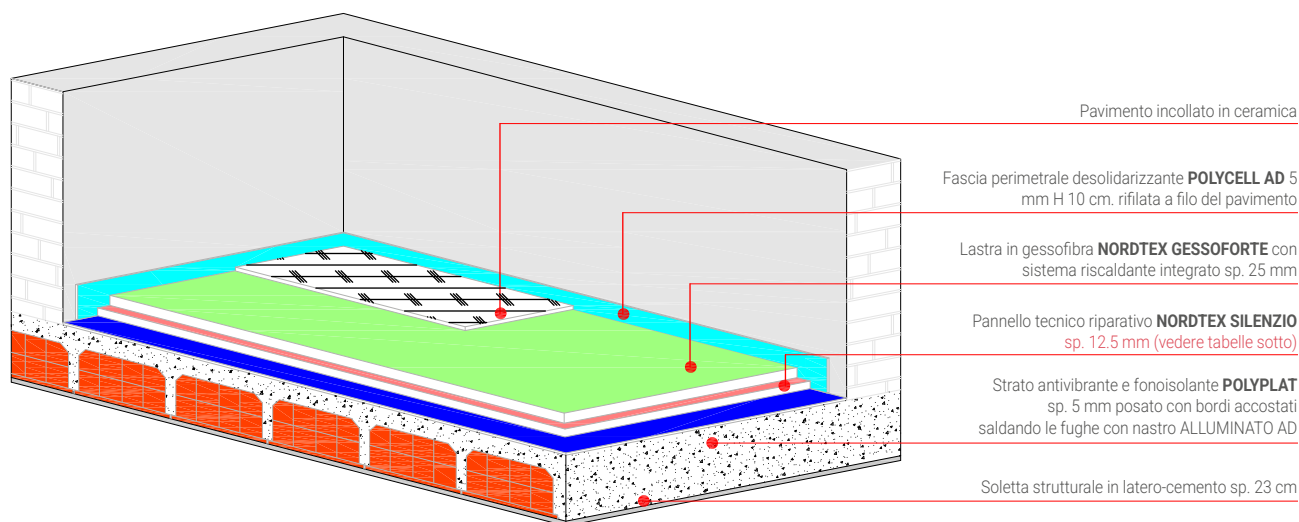

Livello di rumore da calpestio stimato sulla base di misure in opera: **NORDTEX SILENZIO sp. 12.5 mm**

**$L'_{n,w} = 60 \text{ dB} \leq 63 \text{ dB}$  CONFORME secondo D.P.C.M. 05-12-97**

Valore di isolamento	Classificazione secondo UNI 11367	Livello prestazionale
$\leq 53 \text{ dB}$	Classe I	Molto buono
$\leq 58 \text{ dB}$	Classe II	Buono
$\leq 63 \text{ dB}$	Classe III	Base
$\leq 68 \text{ dB}$	Classe VI	Modesto

Evidenzia il livello prestazionale conseguibile con il sistema proposto avendo cura di isolare i nodi critici individuati nei punti di contatto tra elementi risonanti ed elementi massivi.

Le informazioni in questo documento si basano sulla nostra esperienza, ma senza garanzia. L'utente è responsabile della verifica prima dell'uso, poiché le condizioni di impiego non sono sotto il nostro controllo. In caso di dubbi, consigliamo test preliminari o supporto tecnico. Nordtex si riserva il diritto di modificare prodotti e dati senza preavviso. Versione 15.6.2026



# SILENZIO LEGNO

## PANNELLI ISOLANTI IN FIBRA DI LEGNO E POLIESTERE



### CAMPI DI APPLICAZIONE

- Pannelli rigidi in fibra di legno ad alta densità
- Principio massa-molla-massa
- Eccellente isolamento acustico
- Aperto alla diffusione di vapore acqueo
- Isolamento acustico generale
- Riciclabile, ecologico, rispetta l'ambiente
- Materiale da costruzione testato e autorizzato secondo le norme europee

### COS'è SILENZIO LEGNO

Pannello acustico per pareti e contropareti composto da due strati esterni in fibra di legno da mm.12 e uno strato interno morbido in poliestere. Nordtex Silenzio Legno deve essere posato nell'intercapedine delle due pareti e NON dovrà essere posto nessun tipo di fissaggio meccanico; l'unico prodotto da usare è la striscia Rotocell AD per sigillare tutte le giunzioni sia verticali che orizzontali.



### POSA IN OPERA SILENZIO LEGNO

1. Muro in laterizio realizzato con blocchi con spessore 12 cm intonacato sul lato a vista
2. Rinfazzo con malta cementizia a chiusura di eventuali imperfezioni
3. Pannello acustico SILENZIO LEGNO
4. Fascia ROTOCELL AD per chiusura delle fughe
5. Laterizio forato spessore 8 cm
6. Intonaco

R'w	Descrizione	Strato 1	Strato 2	Strato 3	Strato 4	Strato 5	Strato 6
53 db	Parete 12+8	Intonaco 1.5 cm	Laterizio porizzato 12 cm	Rinzafo 1 cm	Silenzio Legno 4.4 cm	Laterizio porizzato 8 cm	Intonaco 1.5 cm
55 db	Parete 12+12	Intonaco 1.5 cm	Laterizio porizzato 12 cm	Rinzafo 1 cm	Silenzio Legno 4.4 cm	Laterizio porizzato 8 cm	Intonaco 1.5 cm

### FORMATI

Spessore (mm)	Formato (MM)	Peso pannello	Pannelli bancale	Bancale m <sup>2</sup>	P ./Bancale
12+20+12=44	1.200 x 1.420	8,00	25	42,60	340,80

Le informazioni in questo documento si basano sulla nostra esperienza, ma senza garanzia. L'utente è responsabile della verifica prima dell'uso, poiché le condizioni di impiego non sono sotto il nostro controllo. In caso di dubbi, consigliamo test preliminari o supporto tecnico. Nordtex si riserva il diritto di modificare prodotti e dati senza preavviso. Versione 15.6.2026

## DIMENSIONAMENTO DELL'ISOLAMENTO ACUSTICO SU SOLAIO LEGGERO IN LEGNO COMPOSTO DA TRAVATURA ED ASSITO CON SISTEMA A SECCO. PACCHETTO CON SISTEMA RADIANTE A SECCO AKTIVFLOOR ISOLAMENTO TERMICO A NORMA DI LEGGE FRA SOLAIO INTERPIANO VANI ABITATI - GRANULATO TS14 SP.12 CM LAMBDA 0,08 W/MK.

I valori si intendono stimati per analogia partendo da misurazioni in opera eseguite su partizioni similari inserite in uno scheletro edilizio di tipo massivo in cui risulta predominante la trasmissione acustica diretta. Poiché la trasmissione sonora può dipendere dalla geometria dei locali, dalle modalità di vincolo del solaio e dai carichi accidentali, si potrebbero avere variazioni dei valori stimati nell'ordine di 4/6 dB. Quanto riportato e illustrato nella presente fornisce una valutazione tecnica indicativa e non ha valore di certificazione ai sensi del D.P.C.M. 05-12-97. La conformità secondo detto decreto dovrà essere accertata mediante collaudo basato su misure fonometriche in opera.

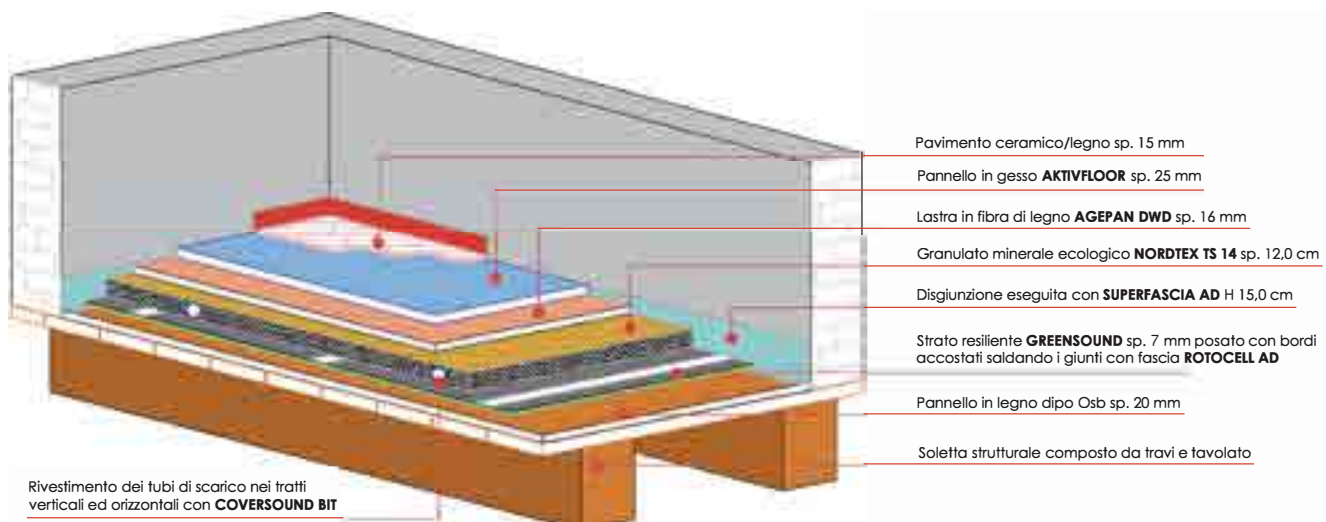

Potere fonoisolante apparente mediamente rilevato in sede di collaudo:		
$R'w = 50 \text{ dB} \geq 50 \text{ dB}$ CONFORME alla norma D.P.C.M. 05-12-97		
Valore di isolamento	Classificazione secondo UNI 11367	Livello prestazionale
$\geq 56 \text{ dB}$	Classe I	Molto buono
$\geq 53 \text{ dB}$	Classe II	Buono
$\geq 50 \text{ dB}$	Classe III	Base
$\geq 45 \text{ dB}$	Classe VI	Modesto
Detta prestazione è conseguibile nel rispetto della stratigrafia sopra indicata, adottando tutti gli accorgimenti necessari di buona realizzazione della stessa.		

Livello di rumore da calpestio mediamente rilevato in sede di collaudo:		
$L'_{n,w} = 57 \text{ dB} \leq 63 \text{ dB}$ CONFORME secondo D.P.C.M. 05-12-97		
Valore di isolamento	Classificazione secondo UNI 11367	Livello prestazionale
$\leq 53 \text{ dB}$	Classe I	Molto buono
$\leq 58 \text{ dB}$	Classe II	Buono
$\leq 63 \text{ dB}$	Classe III	Base
$\leq 68 \text{ dB}$	Classe VI	Modesto
Detta prestazione è conseguibile nel rispetto della stratigrafia sopra indicata, adottando tutti gli accorgimenti necessari di buona realizzazione della stessa.		

Le informazioni in questo documento si basano sulla nostra esperienza, ma senza garanzia. L'utente è responsabile della verifica prima dell'uso, poiché le condizioni di impiego non sono sotto il nostro controllo. In caso di dubbi, consigliamo test preliminari o supporto tecnico. Nordtex si riserva il diritto di modificare prodotti e dati senza preavviso. Versione 15.6.2026

## ALCUNE STRATIGRAFIE DI ESEMPIO

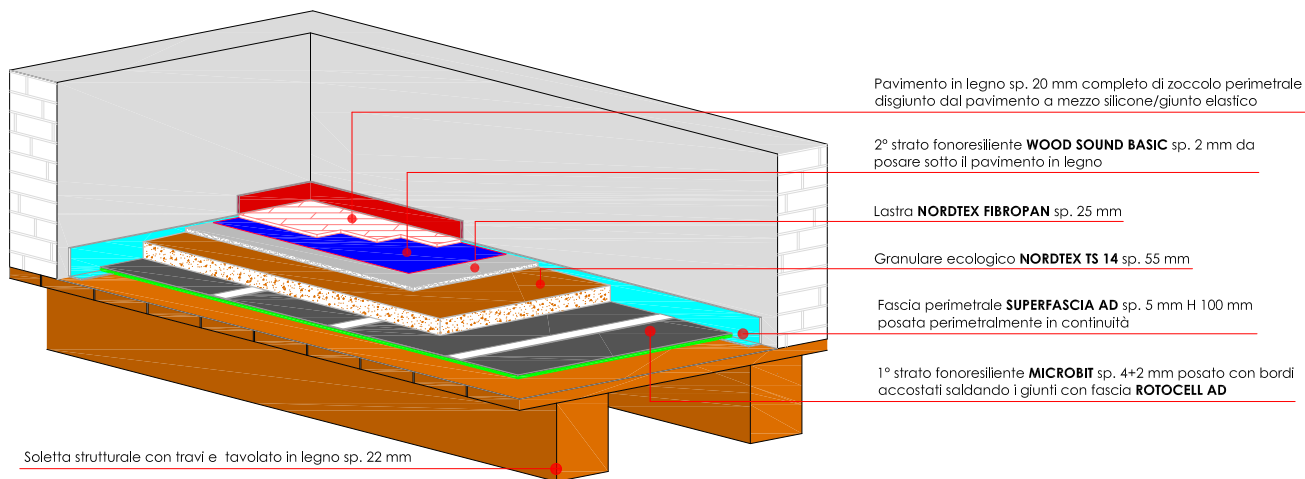

Indice del potere fonoisolante apparente verificato su base sperimentale  $R'w = 45$  dB

Indice del livello di rumore da calpestio verificato su base sperimentale  $L'_{n,w} = 67$  dB

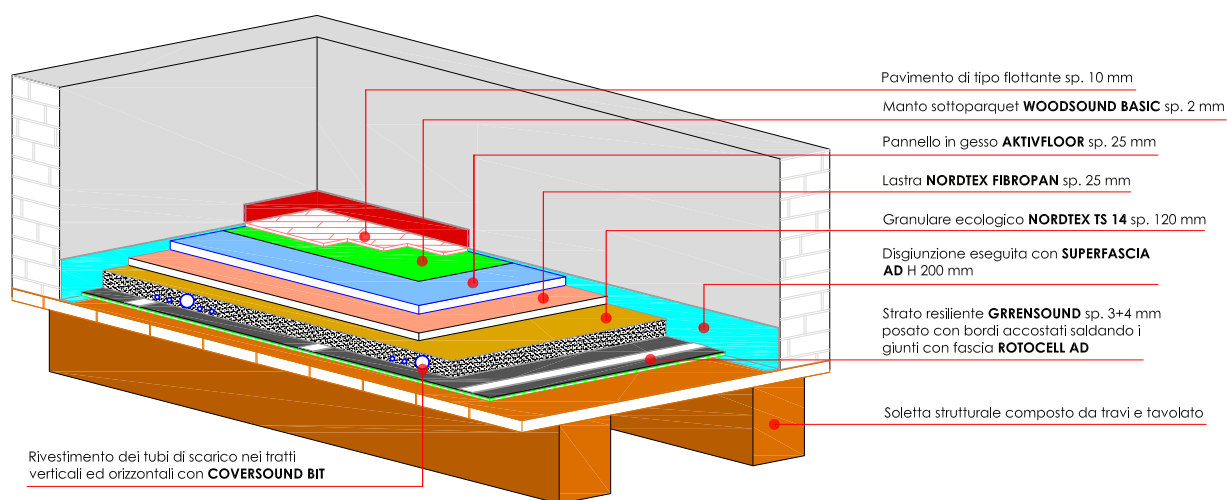

Potere fonoisolante apparente mediamente rilevato in sede di collaudo  $R'w = 50$  dB  $\geq 50$  dB

Livello di rumore da calpestio mediamente rilevato in sede di collaudo  $L'_{n,w} = 61$  dB  $\leq 63$  dB

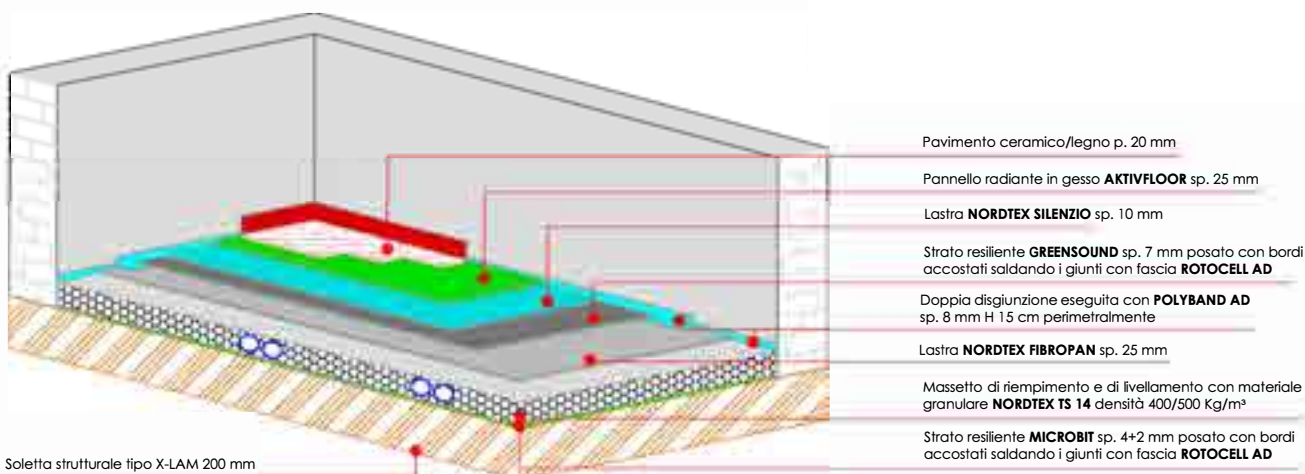

Potere fonoisolante apparente mediamente rilevato in sede di collaudo  $R'w = 52$  dB  $\geq 50$  dB

Livello di rumore da calpestio mediamente rilevato in sede di collaudo  $L'_{n,w} = 56$  dB  $\leq 63$  dB

# ISOLAMENTO ACUSTICO A NORMA DI LEGGE E A PROVA DI COMFORT



$R_w = 59 \text{ dB}$

## STRATIGRAFIA

## SPESSORE cm

- |   |   |      |
|---|---|------|
| 1 | Parete in laterizio sp. 12,0 cm intonacata ambi i lati                              | 15   |
| 2 | Pannello autoportante <b>SUPERWOOD 12+20+12 mm</b> sigillato con <b>ROTOCELL AD</b> | 4,4  |
| 3 | Fascia desolarizzante <b>POLYPRILL h. 15 cm</b>                                     | 0,04 |
| 4 | Parete in laterizio sp. 8,0 cm intonacata su un lato                                | 9,5  |

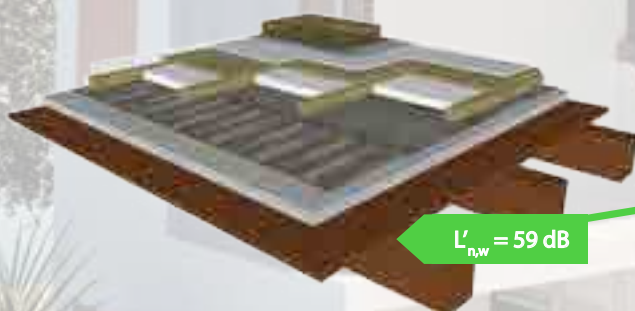

$L'_{n,w} = 59 \text{ dB}$

## STRATIGRAFIA

## SPESSORE cm

- |   |   |      |
|---|---|------|
| 1 | Travi in legno  | 20,0 |
| 2 | Tavolato in legno   | 2,2  |
| 3 | Cappa collaborante  | 5,0  |
| 4 | Manto antivibrante <b>MICROBIT 4+2 mm</b> sigillato con striscia <b>ROTOCELL AD</b> e fascia perimetrale <b>POLYCELL AD</b> | 0,6  |
| 5 | Listellatura in magatelli di legno dim. 40x50 mm e intercapedine isolata con pannello fonoassorbente <b>POLYWALL 40 mm</b>  | 5,0  |
| 6 | Tavolato tipo OSB   | 2,0  |
| 7 | Lastra massiva fibrorinforzata <b>MAX-CORE 12 mm</b>  | 1,2  |
| 8 | Materassino sottoparquet <b>POLYWOOD 2 mm</b>   | 0,2  |
| 9 | Pavimento laminato  | 0,9  |



**GRANULATI A SECCO**





# PROPOSTA PROGETTUALE

NORDTEX propone una vasta scelta di soluzioni progettuali per affrontare complessi nodi tecnici:

**Fondazioni e pavimentazioni** // Pareti verticali opache // Tetti e coperture

Per edifici nuovi e per edifici da riqualificare. L'obiettivo è eliminare i ponti termici utilizzando materiali sostenibili al fine di ottenere un involucro che garantisca gli standard di tenuta all'aria richiesti per ottenere le performance degli edifici ad energia quasi zero. Sul sito [nordtex.it](http://nordtex.it) proponiamo 12 tavole tecniche complete di calcolo delle trasmittanze termiche verificata con il software PHPP.

## PAVIMENTAZIONE A SECCO (Vetro cellulare (doppio strato) - granulato minerale)

### CHIUSURA ORIZZONTALE INFERIORE

#### CARATTERISTICHE GENERALI

**Unità tecnologica:**

Chiusura orizzontale inferiore.

Solaio a terra per edifici di nuova costruzione e ristrutturazione

**Tipologia:**

Sistema di posa a secco

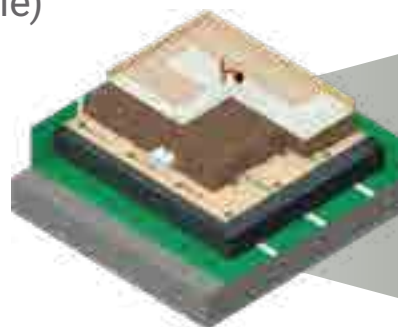

#### CARATTERISTICHE FISICO TECNICHE

Stratigrafia	Spessore (cm)	Densità p (Kg/m³)	Conducibilità λ (cm)	Resistenza (m²K/W)	Calore specifico c (J/K·kg)	Resistenza al vapore μ
1. Pavimento <sup>(1)</sup>	0,7	-	0,111	0,05	-	-
3. Lastra in gessofibra battentata	2,5	1150	0,320	-	1100	13
4. Sottofondo a secco in argilla Nordtex TS 14	14	400	0,090	-	1000	2
6. Isolante termico Foamglas T3+ 2x10	20	100	0,036	-	1000	infinita
<b>Spessore totale (cm)</b>						<b>37,2</b>
<b>Trasmittanza pacchetto solaio U (W/m²K)</b>						<b><sup>(1) (2)</sup> 0,135</b>

#### PRESTAZIONI ENERGETICHE

Zone climatiche	A e B	C	D	E	F
Trasmittanza limite U (W/m²K) (D.M 26/05/2015)	0,44	0,38	0,29	0,26	0,24
	✓	✓	✓	✓	✓

<sup>(1)</sup> Caratteristiche pavimento Wood Inspire 700 HRT

<sup>(2)</sup> Calcolato con il software Passive House Planning Package (PHPP)

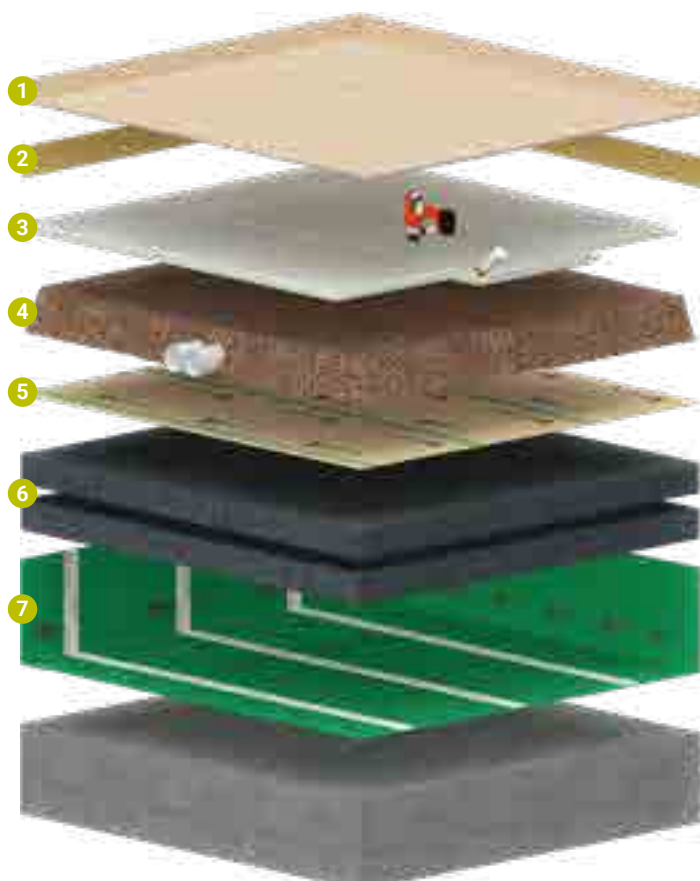
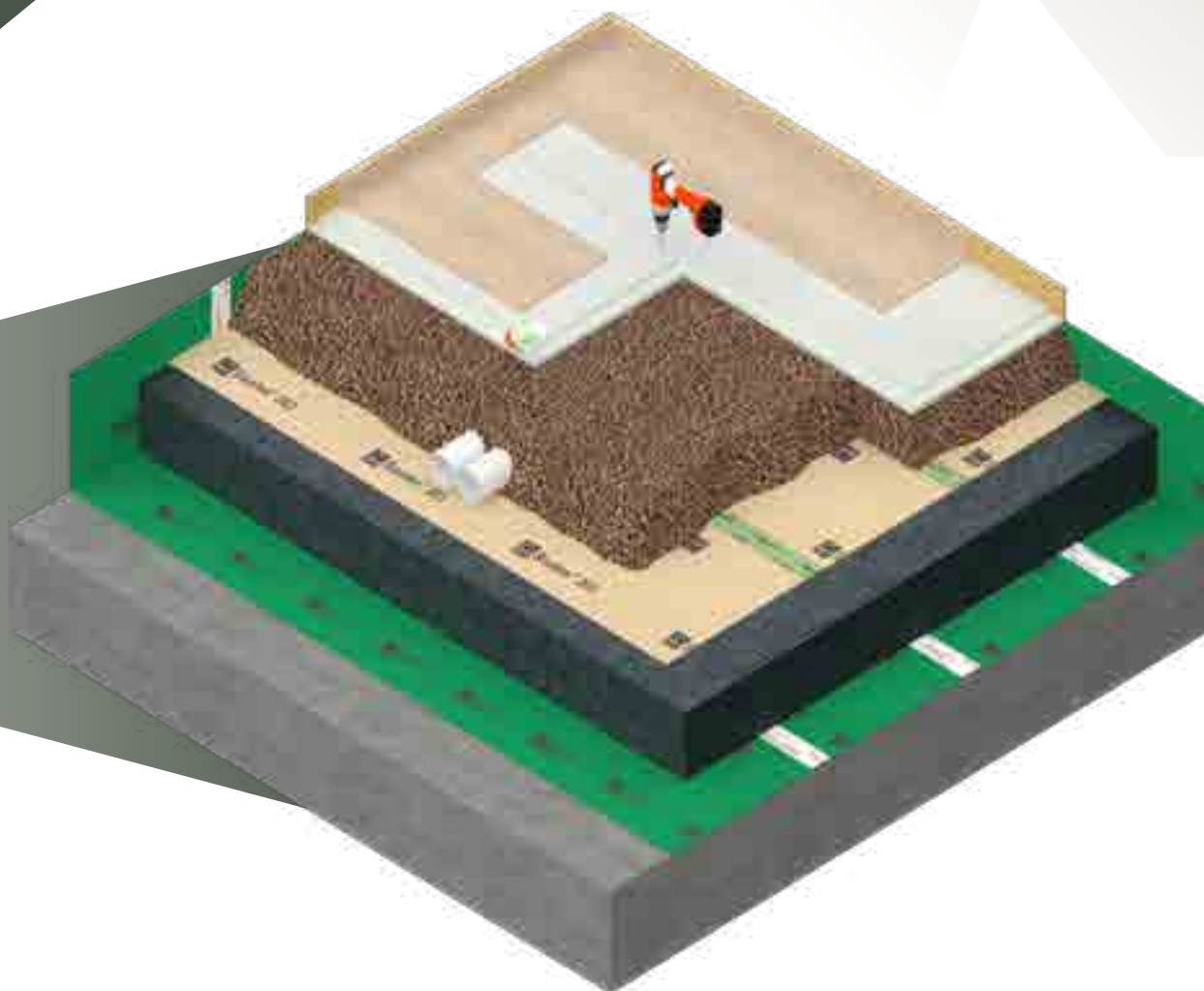

- 1 Pavimento
- 2 Isolante acustico Nordtex soundstrip
- 3 Lastra in gessofibra battentata
- 4 Sottofondo a secco in argilla Nordtex TS 14
- 5 Freno vapore di carta e strato ermetico all'aria Sisalex 303
- 6 Isolante termico Foamglas T3+
- 7 Telo impermeabile anti Radon Ampack Sisalex 871
- 8 Solaio in calcestruzzo



## GRANULATO MINERALE NORDTEX TS14

**GRANULATO MINERALE PORTANTE PER LA REALIZZAZIONE DI SOTTOFONDI E RIEMPIIMENTI A SECCO E AD UMIDO**



### CAMPI DI APPLICAZIONE

- Granulato minerale ecologico
- Alta resistenza alla compressione, anorganico, imputrescibile
- Ininfiammabile e resistente agli agenti chimici
- Riciclabile, ecologico, rispetta l'ambiente
- Inattaccabile da insetti e roditori

### FORMATI DISPONIBILI PER NORDTEX TS14

MATERIALE	Spessore mm	Sacco lt.	Peso Kg/m <sup>3</sup>	Sacchi bancale	Bancale m <sup>3</sup>	P./Bancale Kg
Argilla espansa composta da granuli circolari e irregolari per garantire coesione e alta resistenza alla compressione	1 - 4	50	400,00	60	3,00	1.250



Le informazioni in questo documento si basano sulla nostra esperienza, ma senza garanzia. L'utente è responsabile della verifica prima dell'uso, poiché le condizioni di impiego non sono sotto il nostro controllo. In caso di dubbi, consigliamo test preliminari o supporto tecnico. Nordtex si riserva il diritto di modificare prodotti e dati senza preavviso. Versione 15.6.2026

## CARATTERISTICHE TECNICHE

Densità [Kg/m³]	400
Resistenza alla compressione [kN/m²]	500 (50.000 kg/m²)
Classe di reazione al fuoco secondo la norma DIN 4102	A1
Conducibilità termica $\lambda$ [W/(m*K)]	0,09
Resistenza al passaggio del vapore acqueo $\mu$	2
Calore specifico c [J/(kg*K)]	1.000
Resistenza termica [m² k/w] con spessore cm.10	1,1
Abbattimento acustico anticalpestio	$\Delta L_w$ fino a 28 dB
PH	neutro
Resa	10 lt./m² per ogni cm. di spessore
Granulometria [mm]	1 - 4
Stabilità dimensionale (compattamento dopo la posa dello strato separatore, fibrogesso ecc. a secco)	ca. 3%
Resistenza dei granuli alla frantumazione	> 1,4 N/mm²
Marcatura CE	UNI EN 14063-1



## VOCE DI CAPITOLATO

Realizzazione di sottofondi a secco con granulato di argilla espansa Nordtex TS 14 con la posa di uno strato minimo di cm.2 (copertura minima di cm.1 sopra gli impianti) max. cm.20 leggermente costipato (ca.8/10%). Per spessori maggiori ripetere la costipazione. Per mantenere la planarità durante e dopo la posa della restante parte della stratigrafia del pavimento consigliamo l'utilizzo di pannelli in fibra di legno Nordtex Natur da minimo mm.8, Nordtex UD mm.22, pannelli in OSB, fibra di gesso o placca in gesso Nordtex Gessoforte da 25 mm. Prima di gettare massetti a umido posare uno strato impermeabilizzante.

Le informazioni in questo documento si basano sulla nostra esperienza, ma senza garanzia. L'utente è responsabile della verifica prima dell'uso, poiché le condizioni di impiego non sono sotto il nostro controllo. In caso di dubbi, consigliamo test preliminari o supporto tecnico. Nordtex si riserva il diritto di modificare prodotti e dati senza preavviso. Versione 15.6.2026



## GRANULATO MINERALE NORDTEX CALCIX

### GRANULATO MINERALE PORTANTE PER LA REALIZZAZIONE DI SOTTOFONDI E RIEMPIIMENTI A SECCO E AD UMIDO



Granulato sfuso naturale, essiccato a fuoco, composto per il 54% di carbonato di calce e per il 43% di carbonato di magnesio, densità ca. 1500 kg/m<sup>3</sup>, umidità residua < 0,5%. Dato il suo peso, uso ideale per aumentare il carico proprio di solai leggeri oppure per riempire il nido d'ape.



#### CAMPI DI APPLICAZIONE

- Granulato minerale ecologico
- Alta resistenza alla compressione, anorganico, imputrescibile
- Ininfiammabile e resistente agli agenti chimici
- Riciclabile, ecologico, rispetta l'ambiente
- Inattaccabile da insetti e roditori

#### FORMATI DISPONIBILI PER NORDTEX CALCIX

MATERIALE	Spessore mm	Tipo sacco	Sacco kg.	Sacchi bancale	Bancale m <sup>3</sup>	P./Bancale Kg
Nordtex Calcix è composto da granulato di carbonato di calcio in curva granulometrica 1-3	1 - 3	Sacco	25	60	1,00	1550
	1 - 3	Big-Bag	1.550	1	1,00	1550



Le informazioni in questo documento si basano sulla nostra esperienza, ma senza garanzia. L'utente è responsabile della verifica prima dell'uso, poiché le condizioni di impiego non sono sotto il nostro controllo. In caso di dubbi, consigliamo test preliminari o supporto tecnico. Nordtex si riserva il diritto di modificare prodotti e dati senza preavviso. Versione 17.6.2026

## CARATTERISTICHE TECNICHE

Densità [Kg/m³]	1.530
Umidità	inferiore al 2%
Classe di reazione al fuoco	non infiammabile
Conducibilità termica $\lambda$ [W/(m*K)]	0,38
Resistenza al passaggio del vapore acqueo $\mu$	2
Calore specifico c [J/(kg*K)]	830
Sostanze pericolose	assenti
Contenuto di carbonato	CO <sub>2</sub> = 43%
Stabilità alla compressione	0,8% per 50 mm.
Resa	15 kg./m <sup>2</sup> per ogni cm. di spessore
Granulometria [mm]	2-6

## Indicazioni di posa per la realizzazione di pavimenti a secco con granulati Nordtex Calcix, Cemwood CW1000/2000 e Nordtex TS14

### 1. Preparazione

a) Segnare sulle pareti la quota del granulato prevista ( $q =$  metro finito + spessore pavimento + spessore pannelli). Posa della banda laterale verticale in fibra di legno da mm.20 per separare il granulato dalla parete.

b) Con il granulato formare le fasce, perfettamente a livello, alla quota desiderata maggiorata di 2-5 mm a seconda dello spessore totale. Spessori complessivi di granulato fino a 120 mm vengono tirati in un unico processo lavorativo. Per spessori maggiori prevedere una costipazione ogni 120 mm. Con il Cemwood CW2000 si possono posare direttamente strati da 10 a 200 mm.

### 2. Posa

Versare 1 sacco alla volta di granulato tra le fasce di riferimento e tirarlo utilizzando una staggia (ca.2 m) munita di livello. Partendo dal fondo della stanza tirare il granulato evitando di calpestarlo. Nonostante i produttori la ritengano superflua, noi consigliamo sempre una leggera costipazione.

Le staggie e le guide dovrebbero essere di livelle toriche per facilitare il lavoro del professionista.

### 3. Copertura

Partendo dalla porta d'accesso appoggiare i pannelli in fibra di legno Nordtex UD da mm.22 ad incastro o in fibrogesso battentato Fibropan da mm.20 o Placca Carraro GF 25 da mm.25 sul granulato, sfalsandone ed accostandone bene i giunti. Sui primi pannelli posati disporre temporaneamente delle tavole di legno per permettere di camminarci agevolmente. A copertura ultimata e prima di procedere alla posa dei pannelli finali, verificare con la staggia se il sottofondo è perfettamente in piano e a livello, eventualmente correggere le irregolarità (p. es. in prossimità dell'entrata).

### 4. Sistema radiante

A questo punto la superficie è sufficientemente rigida e planare per sopportare uno dei sistemi radianti a secco disponibili sul nostro catalogo. Fatta eccezione per il sistema composto da pannelli in scaglie di laterizio Lithotherm, i rimanenti andranno incollati al supporto inferiore con collante adeguato e compatibile da definire volta per volta. Iniziando dal fondo della stanza posare i pannelli radianti o il pavimento flottante in senso perpendicolare allo strato inferiore, sfalsando ed avvitando bene i giunti. Per evitare ponti acustici tenere i pannelli a 5/10 mm di distanza dai muri inserendovi dei cunei che verranno poi rimossi a lavoro finito. Tutti i pannelli per i sottofondi a secco vanno posati seguendo lo schema indicato ed ogni strato di pannelli va posato in direzione trasversale rispetto allo strato inferiore.

I pannelli Fibropan sono compatibili con le comuni colle da parquette (PU, bicomponenti, viniliche, ecc.) e collanti per ceramiche (eventualmente utilizzare collanti addizionati di elasticizzante).

## VOCE DI CAPITOLATO

Realizzazione di sottofondi a secco con granulato di calcio Nordtex Calcix con la posa di uno strato minimo di cm. 8 max. cm. 20 leggermente costipato (ca.2/3%). Per spessori maggiori ripetere la costipazione. Per mantenere la planarità durante e dopo la posa della restante parte della stratigrafia del pavimento consigliamo l'utilizzo di pannelli in fibra di legno Nordtex Natur da minimo mm.8 o pannelli in OSB o fibra di gesso. Prima di gettare massetti a umido posare uno strato impermeabilizzante.

Le informazioni in questo documento si basano sulla nostra esperienza, ma senza garanzia. L'utente è responsabile della verifica prima dell'uso, poiché le condizioni di impiego non sono sotto il nostro controllo. In caso di dubbi, consigliamo test preliminari o supporto tecnico. Nordtex si riserva il diritto di modificare prodotti e dati senza preavviso. Versione 17.6.2026

# GRANULATO MINERALE NORDTEX PERLE DI SILICATO

## PERLE DI SILICATO ESPANSO PER L'ISOLAMENTO DI SOTTOTETTI E PARETI



### CAMPI DI APPLICAZIONE

- Ottimo comfort termico
- Traspirante
- Inodore
- Inattaccabile da muffe
- Antibatterico
- Completamente naturale senza additivi nocivi
- Resistente al fuoco, classe A1
- Stabile nel tempo
- Inerte (non è un rifiuto speciale)
- Limite massimo di presenza d'acqua deve essere inferiore al 10% del proprio peso (max 5 Lit/mc)
- Materiale conforme ai requisiti CAM

### FORMATI DISPONIBILI PER NORDTEX PERLE DI SILICATO

MATERIALE	Spessore mm	Sacco kg.	Peso Kg/m <sup>3</sup>
Nordtex Perle di silicato è un isolante minerale naturale, composto da perle di silicato espanso con diametro tra 0,2 mm e 2,5 mm	0,2 - 2,5	Big-Bag 1,2m <sup>3</sup>	55 kg/mc (+/- 15%)
		Big-Bag 2m <sup>3</sup>	



## CARATTERISTICHE TECNICHE

Densità [Kg/m³]	55 (+/- 15%)
Classe di reazione al fuoco	Euroclasse A1
Conducibilità termica $\lambda$ [W/(m*K)]	0,039
Resistenza al passaggio del vapore acqueo $\mu$	2
Calore specifico [J/(kg*K)]	1.375
Sostanze pericolose	assenti
Materiale certificato BIO	Certificato dall'Istituto di Rosenheim (D) - GmbH
Colore	Bianco
Spessore per sottotetti calpestabili, in base ai limiti di trasmittanza nazionali [cm]	15-20
Granulometria [mm]	0,2 - 2,5
Stabilità dopo la posa	100% se vibrato
Limite massimo di presenza d'acqua	< a 10% del proprio peso (max 5 lit/mc)

## ESEMPI DI APPLICAZIONE

Perle di silicato espanso, un materiale naturale ideale per l'isolamento di vani di diversa tipologia, in particolare sottotetti e intercapedini murarie.

Nordtex Perle di Silicato è un materiale 100 % naturale, certificato per la bioedilizia e conforme ai requisiti CAM. È altamente isolante, ignifugo in Classe A1, inerte, antibatterico e resistente alla muffa.

Ottenuto attraverso un innovativo processo di espansione del silicato, interamente sviluppato in Italia, garantisce elevate prestazioni e durabilità nel tempo. La sua stabilità mantiene costante lo spessore e assicura un isolamento efficace e duraturo.

La massa termica favorisce un ottimo isolamento estivo, aumentando lo sfasamento termico e mantenendo gli ambienti più freschi, mentre la leggerezza riduce le dispersioni invernali migliorando l'efficienza energetica.

La forma sferica e la granulometria fine permettono al materiale di riempire ogni spazio, adattandosi perfettamente alla struttura e avvolgendo eventuali ostacoli, per un isolamento uniforme e completo.

Ignifugo, traspirante e privo di additivi nocivi, il silicato espanso è sicuro per l'uomo e per l'ambiente, non classificato come rifiuto speciale e conforme ai criteri della bioedilizia BIO. Il suo pH alcalino crea un ambiente ostile a muffe, batteri e insetti, migliorando la salubrità degli spazi abitativi.



### Insufflaggio sottotetto a nido d'ape



### Insufflaggio intercapedine pareti perimetrali

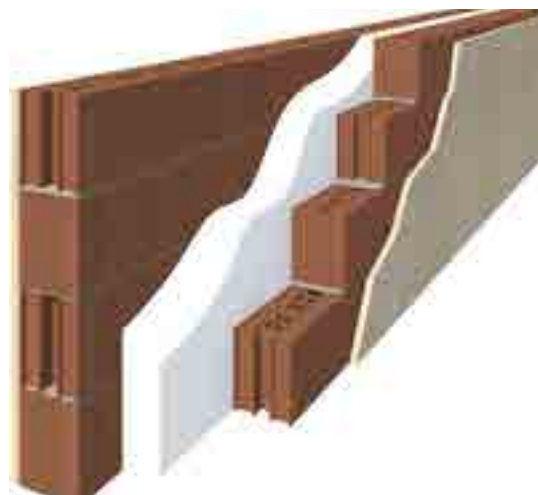



# SISTEMI RADIANTI





**Bassa inerzia termica:** nelle abitazioni con un buon isolamento termico abbiamo bisogno di una “risposta” veloce dell’impianto radiante per venir incontro alle variazioni climatiche esterne o esigenze legate ad un uso discontinuo dei locali. Esempio: apporto solare ed innalzamento della temperatura, l’impianto radiante deve rilasciare meno calore altrimenti si surriscalda l’ambiente. Con un radiante tradizionale con massetto di 4/5 cm l’inerzia è di 8/10 ore quindi non si riesce a controllare la temperatura.

**Miglior efficienza energetica:** il controllo della temperatura e quindi anche un eventuale abbassamento dei gradi interni nelle ore notturne o quando l’utente non è presente, porta ad un risparmio energetico.

**Basso spessore:** ottimo nelle ristrutturazioni.

**Velocità di esecuzione:** per i sistemi radianti a secco, non essendoci massetti tradizionali non necessitano di cicli di maturazione di quest’ultimi. Inoltre non si utilizzano materiali con acqua che evaporando va nella struttura della casa, specialmente nelle abitazioni in legno.

**Pesi ridotti che non gravano nei solai.**

**Componenti che rispettano le eventuali esigenze ecologiche del committente.**

# NORDTEX GF

## PANNELLI RADIANTI IN FIBRA DI GESSO



### TIPOLOGIA PANNELLI

Dimensioni standard mm 600 X 1.200 x 15 mm passo 100 mm - diametro tubo 10 mm

Dimensioni standard mm 600 X 1.200 x 18 mm passo 100 mm - diametro tubo 12 mm



#### GFT TESTA

Utilizzabile nella gran parte delle superfici. Nella stesura del tubo radiante, consente il passaggio dritto e di ritorno nonché quello trasversale per i tubi di transito.



#### GFD DRITTO

Utilizzabile solo per il passaggio dritto dei tubi.



#### GFC COLLETTORE

Si posiziona immediatamente sotto il collettore e permette la perfetta distribuzione dei tubi in tutte le direzioni, ha la capacità di permettere il passaggio fino a 24 tubi.



#### GFB BUGNATO

Viene posizionato esattamente di fronte al GFC COLLETTORE, per consentire le ripartenze secondo lo schema della distribuzione dei vari circuiti.

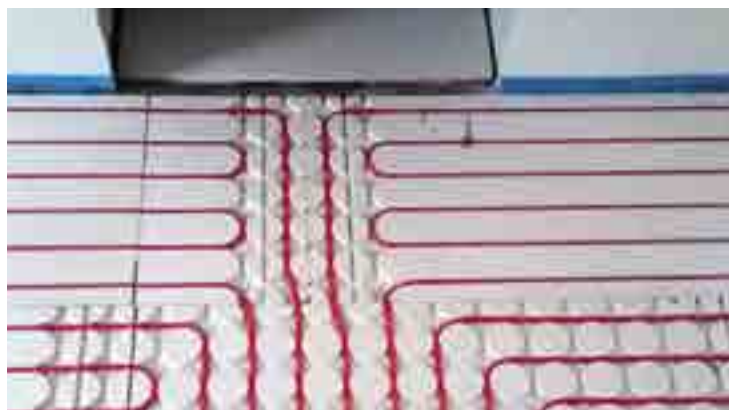

# AKTIVFLOOR

## PANNELLI RADIANTI IN GESSO FIBRONIZZATO

### Pannello radiante per rivestimenti incollati e

**flottanti.** AktivFloor è un sistema di riscaldamento e raffreddamento a pavimento, abbinato ad un metodo di costruzione a secco che migliora la distribuzione del calore ed il comfort abitativo.

### CARATTERISTICHE PRINCIPALI

- Posa diretta su pavimenti esistenti: i pannelli possono essere posizionati sopra ad altri pavimenti (ceramica, marmo, parquet, etc.).
- Posa diretta su massetti tradizionali.
- Posa su massetti a secco.
- Incollaggio diretto di pavimenti (piastrelle, parquet, marmo, etc...).



### CAMPI DI APPLICAZIONE

Le lastre di gesso AktivFloor si utilizzano in ambienti pubblici e privati, in luoghi asciutti ed in ambienti a rischio umidità, come bagni e cucine. Consentono il riscaldamento degli edifici nel periodo invernale, impiegando temperature di mandata del fluido relativamente basse e quindi in linea con le nuove disposizioni in tema di "risparmio energetico".relativamente basse e quindi in linea con le nuove disposizioni in tema "risparmio energetico".

### COSTRUZIONI A SECCO

Con il termine "costruzione a secco" si individua l'impiego, nella realizzazione di un'opera, di materiali e componenti prefabbricati attraverso un processo industrializzato.

Differentemente dalle metodologie tradizionali, che prevedono lavorazioni di vera e propria "produzione" in cantiere, nella costruzione a secco il lavoro consiste nella semplice stesura dei prodotti. Si garantisce comunque la perfetta idoneità dell'opera finita in base alle direttive del progetto, ottenendo importanti vantaggi:

- Utilizzo di materiali e componenti di qualità garantita e certificata. Non si avranno più massetti inconsistenti o friabili.
- Applicazione dei materiali in condizioni ambientali estreme per temperature e umidità. Nessun tempo di asciugatura, nessuna attesa dopo la posa.
- Diminuzione di tempi, costi del cantiere e delle sue infrastrutture.
- Abbassando i tempi di posa si riducono i costi di cantiere.
- Abbattimento del costo di demolizione delle opere.
- I materiali sono completamente riciclabili: è possibile smontare un massetto e riutilizzarne i materiali.

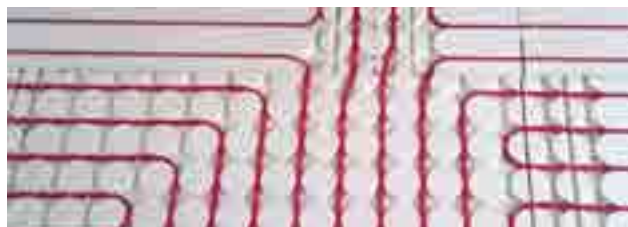

## TIPOLOGIA PANNELLI

Dimensioni standard mm 600 x 1.200 x 25 passo 100 mm



### AKTIVFLOOR TESTA

Utilizzabile nella gran parte delle superfici. Nella stesura del tubo radiante, consente il passaggio dritto e di ritorno nonché quello trasversale per i tubi di transito.

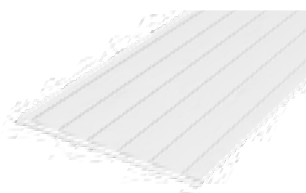

### AKTIVFLOOR DRITTO

Utilizzabile solo per il passaggio dritto dei tubi.

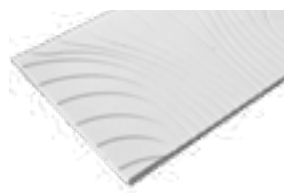

### AKTIVFLOOR COLLETTORE

Si posiziona immediatamente sotto il collettore e permette la perfetta distribuzione dei tubi in tutte le direzioni, ha la capacità di permettere il passaggio fino a 24 tubi.

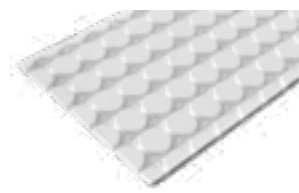

### AKTIVFLOOR BUGNATO

Viene posizionato esattamente di fronte al AKTIVFLOOR COLLETTORE, per consentire le ripartenze secondo lo schema della distribuzione dei vari circuiti.

## CONSIGLI PER LA POSA

### PREPARAZIONE DEL FONDO

AKTIVFLOOR si posa su superfici perfettamente complanari e solide. Nel caso di massetti a secco realizzati con granulati, è necessario utilizzare uno strato di supporto realizzato con lastre di fibrogesso da almeno 20 mm (possono essere utilizzati anche adeguati pannelli lignei). Assicurarsi che la superficie sia piana e non soggetta a cedimenti in quanto le lastre di AKTIVFLOOR sono poco elastiche, eventuali avvallamenti possono compromettere l'integrità e la stabilità dei pannelli stessi.

### POSA DEI PANNELLI AKTIVFLOOR

Quando possibile si consiglia di posare le lastre iniziando dal pannello AKTIVFLOOR, posizionato in corrispondenza del collettore: se necessario utilizzare il pannello AKTIVFLOOR per distribuire meglio le tubazioni. Nel caso di supporti non perfettamente complanari le lastre devono essere incollate al fondo con colla stesa con spatola dentata. Le lastre vanno posate utilizzando la maschiatura che si trova sui lati: è importante far combaciare perfettamente le scanalature dove andrà collocato il tubo. Le lastre di testa sono asimmetriche, utilizzare la lastra appropriata a seconda delle maschiature.

### POSA DEI TUBI RADIANTI

Il tubo da 12 mm si posa inserendolo nelle apposite scanalature. Una volta inserito si applica una leggera pressione con la punta del piede per assicurarsi che sia completamente sotto la superficie della lastra. Eventualmente utilizzare un martello in gomma o un materiale che non danneggi il tubo. Per la stesura del prodotto ci si deve attenere allo schema di posa che si trova nel progetto fornito. Al termine della posa e prima di procedere alla rasatura della superficie, si consiglia di eseguire il collaudo dell'impianto e verificare che non vi siano malfunzionamenti o perdite.

### RASATURA

Terminata la posa del tubo, si procede alla rasatura con apposita livellina, per riempire le sole scanalature fino alle bugne e regolarizzare in seguito la superficie di appoggio.



## POSA DI RIVESTIMENTI

Il sistema AKTIVFLOOR è un ottimo supporto per posare a colla pavimenti in ceramica, gres porcellanato, parquet, marmo, cotto, laminato etc.



### GRES, CERAMICI E MARMO

Prima di procedere alla stesura della colla è bene spazzare le lastre da residui di polvere provenienti dalle precedenti lavorazioni, quindi stendere a rullo o a spruzzo il primer acrilico idoneo. A questo punto è possibile stendere la colla a spatola dentata idonea per pavimenti radianti seguendo attentamente tutte le istruzioni rilasciate dall'azienda produttrice. Importante: per rivestimenti a strato sottile tipo Kerlite o Laminam contattare l'ufficio tecnico.



### LEGNO O LAMINATO

Questo tipo di rivestimento è possibile posarlo sia con colla a base acqua oppure con sistema flottante. Nel primo caso effettuare un trattamento con primer acrilico, una leggera rasatura con prodotto apposito (eventualmente contattateci) per creare una superficie uniforme adatta all'incollaggio del legno. Prima dell'incollaggio pulire la superficie ed effettuare il trattamento con primer acrilico per eliminare eventuali residui di polvere. Nel secondo caso, sistema flottante, è indispensabile sempre controllare la superficie in modo che sia uniforme senza la presenza di difformità o scalini, quindi applicare un tappetino anticalpestio termoconduttore a base gomma vulcanizzata da 3 o 5 mm e comunque secondo le schede riportate dal fornitore del rivestimento. Importante: prestare attenzione all'utilizzo di collanti o materiali che possono reagire con il gesso o il materiale sintetico che compone il tubo radiante.



### SINTETICI A BASSO SPESSORE

Nel caso della stesura di pavimenti morbidi come PVC, linoleum, moquette, ecc., è indispensabile preparare una superficie perfettamente complanare e priva di sormonti che potrebbero uscire nella superficie del pavimento finito. Per assicurare quanto esposto è bene spazzare le lastre da residui di polvere e parti provenienti dalle precedenti lavorazioni, quindi stendere uniformemente la colla ad una o più mani fino ad ottenere una superficie piana. Per garantire la complanarità è possibile carteggiare il collante una volta asciutto con monospazzola o macchinari simili.



### MONOLITI A BASE RESINA

Prima di procedere alla stesura dei rasanti è bene spazzare le lastre da residui di polvere e parti provenienti dalle precedenti lavorazioni, quindi stendere a rullo o a spruzzo il primer acrilico idoneo. Qualsiasi tipologia di prodotto impiegato dovrà essere garantito dall'azienda fornitrice.

## RESA IN RISCALDAMENTO

Rivestimento al quarzo (R=0 m<sup>2</sup> k/W)

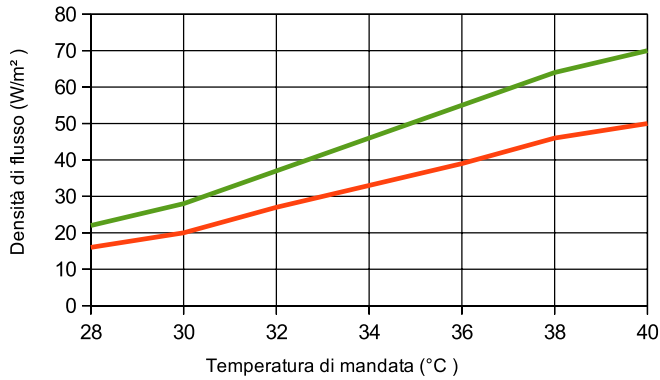

Rivestimento in ceramica (R=0,1 m<sup>2</sup> k/W)

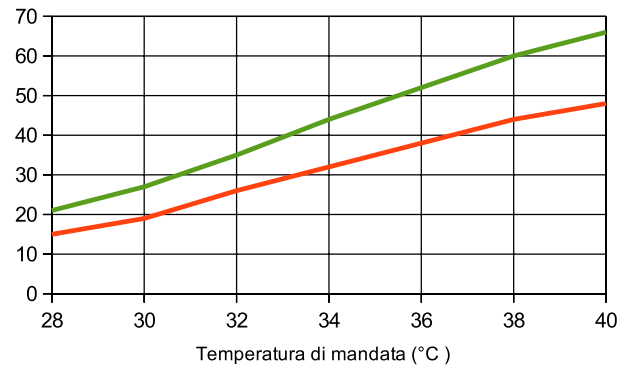

Rivestimento in legno 10 mm (R=0,5 m<sup>2</sup> k/W)

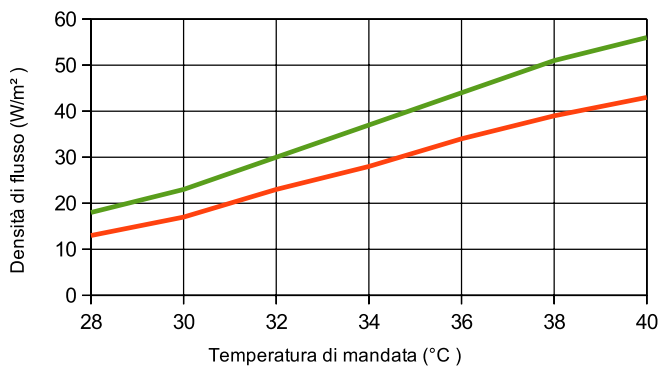

Rivestimento in legno 15 mm (R=0,7 m<sup>2</sup> k/W)

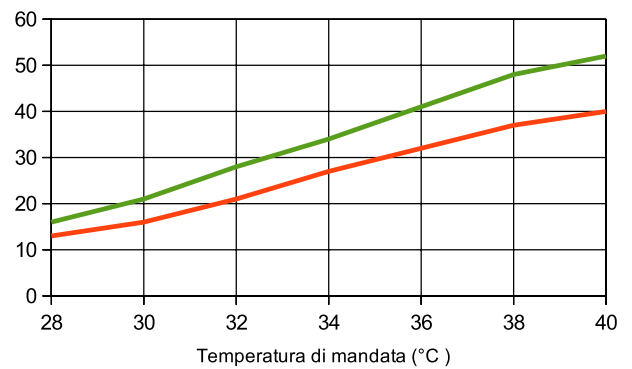

## RESA IN RAFFRESCAMENTO

Rivestimento al quarzo (R=0 m<sup>2</sup> k/W)

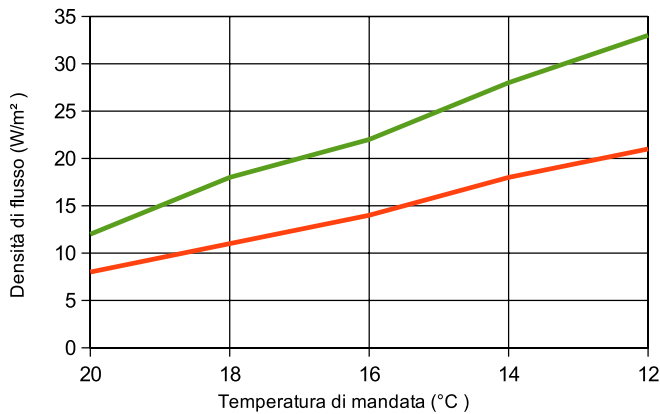

Rivestimento in ceramica (R=0,1 m<sup>2</sup> k/W)

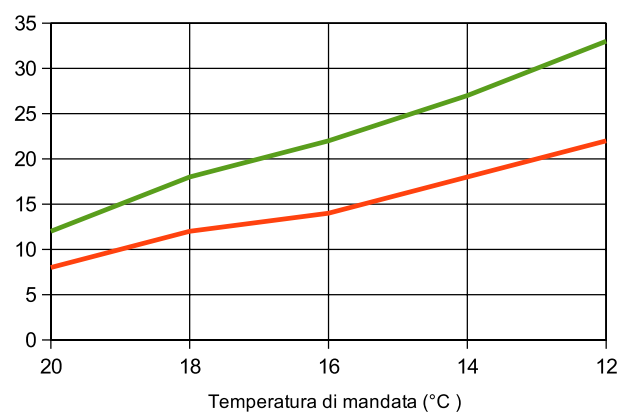

Rivestimento in legno 10 mm (R=0,5 m<sup>2</sup> k/W)

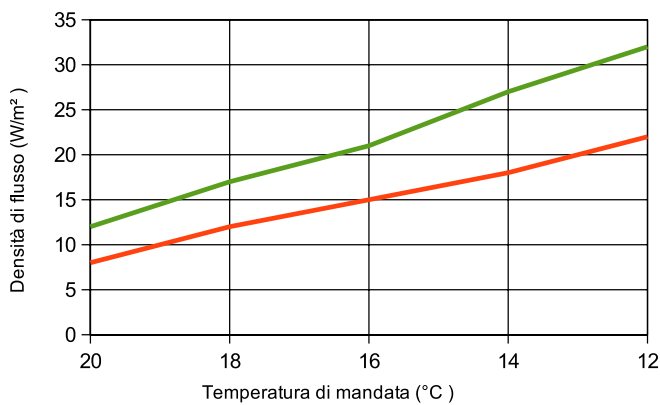

Rivestimento in legno 15 mm (R=0,7 m<sup>2</sup> k/W)

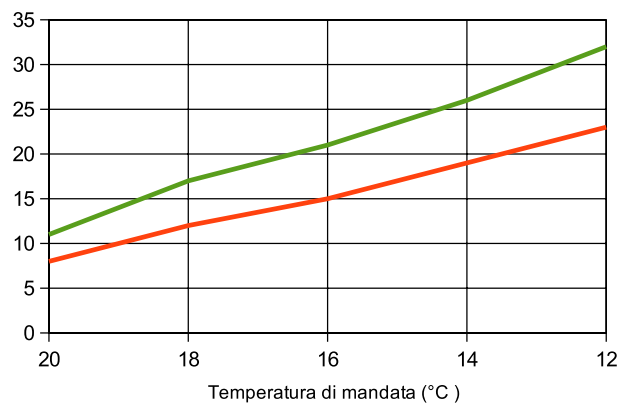

— Passo 10cm — Passo 20cm

— Passo 10cm — Passo 20cm



# KLIMADRY

## PANNELLI RADIANTI IN FIBRA DI LEGNO



### RISCALDAMENTO A PAVIMENTO A SECCO

KLIMADRY è un sistema di riscaldamento, abbinato ad un sistema di costruzione a secco, appositamente studiato per le ristrutturazioni o per le nuove costruzioni che necessitano di limitati spessori di pavimento o con carichi di solaio limitato. L'assenza del massetto di copertura dei tubi fa inoltre risparmiare costi e tempo: viene eliminata la stesura di un massetto con relativi tempi di asciugatura. Questo sistema infatti è studiato in modo tale che il pavimento in legno prefinito o laminato possa essere posato direttamente sopra il pannello KLIMADRY utilizzando delle piastre ripartitrici di carico Fibropan o lamiera zincata. Grazie allo speciale pannello è possibile realizzare un impianto con spessore 24 e 36 mm (escluso piano di ripartizione di carico).

### VANTAGGI

- riscaldamento a pavimento posato direttamente sul pavimento preesistente o granulato secco
- ottimo isolamento termico ed acustico
- adatto a qualsiasi finitura
- basso spessore: Klimadry si posa anche su pavimenti esistenti
- velocità di posa del pavimento completo
- bassa inerzia termica
- molto leggero

### RIVALIFICAZIONE ENERGETICA

Utilizzando la lastra in lamiera zincata, in soli 2,5 mm si ottiene il piano di posa per l'incollaggio delle piastrelle. Con il sistema Klimadry in soli 26,5 mm si può ottenere:

- riscaldamento ad alta efficienza
- isolamento acustico
- isolamento termico
- nuovo rivestimento del pavimento



## TIPOLOGIE DI PRODOTTO

A seconda dell'impiego previsto, KLIMADRY offre due soluzioni di impiego: spessore minimo 24 mm e spessore massimo 36 mm.

KLIMADRY permette di posare qualunque tipo di finitura, dalle piastrelle al legno. Per la posa di piastrelle si consiglia di utilizzare i pannelli FIBROPAN o lastre di lamiera zincata per ridurre lo spessore e aumentare la resa dell'impianto.

Il pannello in fibra di legno impiegato è ad altissima resistenza alla compressione per sottopavimenti.

Le sue caratteristiche tecniche:

- Conduttività termica  $\lambda d = 0,048 \text{ W/mK}$
- Densità  $250 \text{ kg/m}^3$
- Resistenza alla compressione min.  $150 \text{ kPa}$

## BASSA INERZIA TERMICA

I sistemi a secco hanno una bassa inerzia termica che permette un veloce e miglior controllo della temperatura ambiente. Il sistema a secco consente di abbassare/aumentare l'apporto calorico nell'ambiente in tempi brevi. Negli impianti radianti tradizionali invece il massetto entra in temperatura con tempi lunghi (8/10 ore) e di conseguenza anche un'eventuale gestione veloce della temperatura diventa un problema. Pensiamo alle case in classe A e nelle giornate di sole cosa comporta l'irraggiamento solare.



## PRESTAZIONI PER LA PROGETTAZIONE DELL'IMPIANTO

DESCRIZIONE	KLIMACAL
Spessore totale	0,4 mm
Formato	120 x 1.000 mm
Diametro tubo riscaldamento	16 mm
Massa volumica	2,69 kg/mc
Calore specifico	0,21 Kcal/kg
Conducibilità termica	210 W/mK

DESCRIZIONE	KLIMADRY PANNELLO
Spessore totale	24/36 mm
Formato	1.200 x 600 mm
Passo del tubo riscaldamento	150 mm
Diametro tubo riscaldamento	16 mm
Metri di tubo riscaldamento per mq di pannello	6 m
Massa volumica +/- 20kg	230 kg/m <sup>3</sup>
Calore specifico	2.100 J/kgK
Conducibilità termica	0,046 W/mK
Resistenza termica	0,870 m <sup>2</sup> K/W
Trasmittanza termica totale	1,149 W/m <sup>2</sup> K
Diffusione del vapore	5 μ
Comportamento in caso di incendio	DIN EN 13501-1
Resistenza alla compressione	150 kPa
Resistenza alla trazione	30 kPa



Lastra bugnata 24/36 mm



Lastra di testa 24/36 mm



Klimacal (conduttore)



Fibropan 1.500 x 500 x 20 mm



Lamiera zincata adesiva  
1.000 x 1.000 x 1,2 mm

## SCHEDA DI RENDIMENTO DELL'IMPIANTO

Pannello spessore 40 mm, tubo diametro 16, passo di posa 150 mm con listone di legno 12 mm

RENDIMENTO IN RISCALDAMENTO SISTEMA IPOTIZZATO IN UNA STANZA TIPO DI 10 M <sup>2</sup>							
Temperatura di mandata H2O	Area pannellabile	Potenza totale	Potenza verso l'alto	Potenza verso il basso	Densità di flusso	Temperatura superficiale	Passo di posa
°C	m <sup>2</sup>	W	W	W	W/m <sup>2</sup>	°C	cm
32	10	332	318	14	33	23,3°	15
33		362	348	14	36	23,6°	
34		393	379	14	39	23,8°	
35		424	409	15	42	24,1°	
40		577	560	16	58	25,5°	

RENDIMENTO IN RAFFRESCAMENTO SISTEMA IPOTIZZATO IN UNA STANZA TIPO DI 10 M <sup>2</sup>							
Temperatura di mandata H2O	Area pannellabile	Potenza totale	Potenza verso l'alto	Potenza verso il basso	Densità di flusso	Temperatura superficiale	Passo di posa
°C	m <sup>2</sup>	W	W	W	W/m <sup>2</sup>	°C	cm
20	10	164	160	4	17	23,6°	15
19		192	187	5	19	23,2°	
18		219	213	6	22	22,9°	
17		246	240	6	25	22,5°	
16		274	267	7	28	22,1°	
15		301	294	7	30	21,7°	
14		328	320	8	33	21,3°	
13		356	347	9	36	20,8°	
12		383	374	9	39	20,5°	
11		411	400	11	41	20,1°	
10		438	427	11	41	19,7°	

## SCHEDA DI RENDIMENTO DELL'IMPIANTO

Pannello Spessore 40 mm, tubo Diametro 16, passo di posa 150 mm con lastra Fibropan e ceramica 10 mm

RENDIMENTO IN RISCALDAMENTO SISTEMA IPOTIZZATO IN UNA STANZA TIPO DI 10 M <sup>2</sup>							
Temperatura di mandata H2O	Area pannellabile	Potenza totale	Potenza verso l'alto	Potenza verso il basso	Densità di flusso	Temperatura superficiale	Passo di posa
°C	m <sup>2</sup>	W	W	W	W/m <sup>2</sup>	°C	cm
32	10	552	539	13	56	25,3°	15
33		604	490	14	61	25,7°	
34		655	641	14	66	26,2°	
35		707	693	14	72	26,6°	

RENDIMENTO IN RAFFRESCAMENTO SISTEMA IPOTIZZATO IN UNA STANZA TIPO DI 10 M <sup>2</sup>							
Temperatura di mandata H2O	Area pannellabile	Potenza totale	Potenza verso l'alto	Potenza verso il basso	Densità di flusso	Temperatura superficiale	Passo di posa
°C	m <sup>2</sup>	W	W	W	W/m <sup>2</sup>	°C	cm
20	10	215	212	3	22	22,9°	15
19		251	247	4	26	22,4°	
18		287	283	4	29	21,8°	
17		323	318	5	33	21,3°	
16		359	353	6	37	20,8°	
15		395	389	6	40	20,3°	

Le informazioni in questo documento si basano sulla nostra esperienza, ma senza garanzia. L'utente è responsabile della verifica prima dell'uso, poiché le condizioni di impiego non sono sotto il nostro controllo. In caso di dubbi, consigliamo test preliminari o supporto tecnico. Nordtex si riserva il diritto di modificare prodotti e dati senza preavviso. Versione 15.6.2026



## LITHOTHERM®

### PANNELLI RADIANTI IN SCAGLIE DI LATERIZIO



LITHOTHERM è un sistema radiante a pavimento a bassa temperatura con un breve tempo di reazione: questo significa avere un riscaldamento omogeneo e veloce negli ambienti in cui viene installato. E' costituito da pannelli in argilla misura 55 x 33 cm con uno spessore di soli 4,5 cm!. E' ideale come massetto a secco in nuovi edifici ed è anche spesso utilizzato per la ristrutturazione di vecchi edifici.

#### CARATTERISTICHE PRINCIPALI

- Recupero di strutture storiche
- Grazie all'impiego di argilla è in grado di regolare il tasso di umidità nelle zona d'impiego
- Consente l'impiego minimo di energia per ottenere il massimo comfort termico
- Il montaggio a secco è veloce

Il cuore del sistema è costituito dal modulo base LITHOTHERM. È fatto di argilla ed è caratterizzato da una qualità costante, elevata rigidità e precisione dimensionale. Lo spessore di soli 45 mm e le solide scanalature rendono questo modulo ideale per la posa sotto pavimenti lastricati a secco sia in nuovi siti sia per la ristrutturazione di vecchi edifici (il tempo di posa può essere ridotto fino a 6 settimane!).

**I tubi riscaldanti, che si trovano subito sotto al rivestimento del pavimento, richiedono un flusso di acqua calda a temperatura molto bassa, che rende questo sistema un perfetto componente di riscaldamento basato su sistemi ad energia solare e pompe di calore (uso efficiente di energie rinnovabili). LITHOTHERM trasporta il calore pieno dopo ca. 25 minuti dall'inizio della circolazione del fluido e crea un clima confortevole nell'ambiente per parecchie ore anche dopo che l'impianto di riscaldamento è stato spento.**

#### CARATTERISTICHE

I tubi di riscaldamento posti direttamente sotto al pavimento permettono una distribuzione diretta di calore radiante in tutta la stanza. Le scanalature nei moduli stampati, rivolte verso l'alto, aumentano la superficie radiante del pavimento di circa il 60%. L'aumento del flusso di calore verso l'alto garantisce una temperatura del pavimento equilibrata e mantiene quella della parte sottostante del modulo LITHOTHERM inferiore di circa il 30%. Con il sistema LITHOTHERM la camera viene riscaldata prima, il calore viene accumulato nel modulo Lithotherm e rilasciato. Questo significa che il riscaldamento può essere spento con anticipo continuando a godere del tepore.

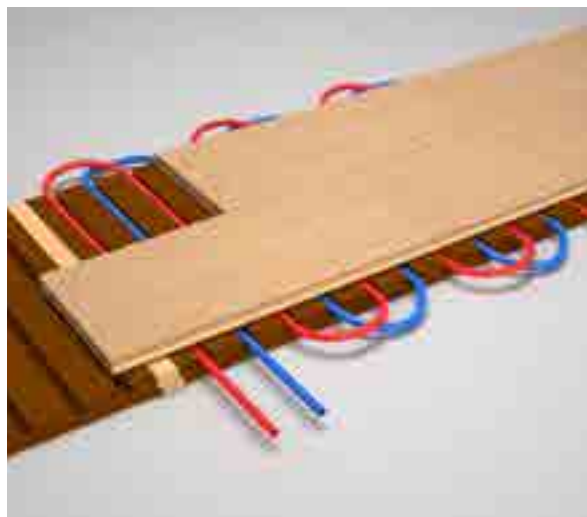

## OPZIONE 1: parquet, piastrelle, pietre naturali e parquet laminati.

Prima di procedere all'incollaggio della pavimentazione è necessario posare una rete in fibra di vetro con maglia da 1 x 1 o 2 x 2 mm e conseguentemente rasare con un rasante cementizio tissotropico ad asciugamento rapido (c.a. 2 mm).

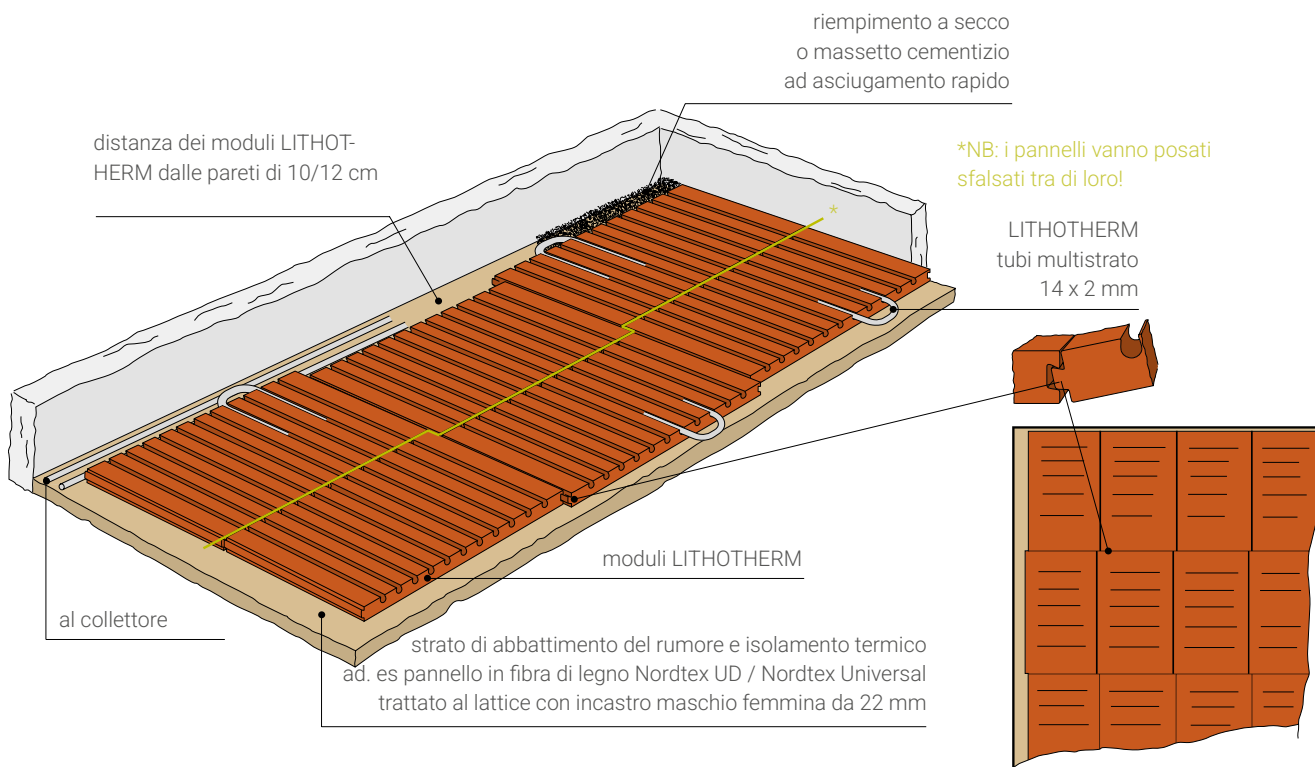

## OPZIONE 2: per pavimenti a rivestimento: pavimenti flottanti, parquet inchiodato, moquette, rivestimenti plastici e pavimentazioni sportive.

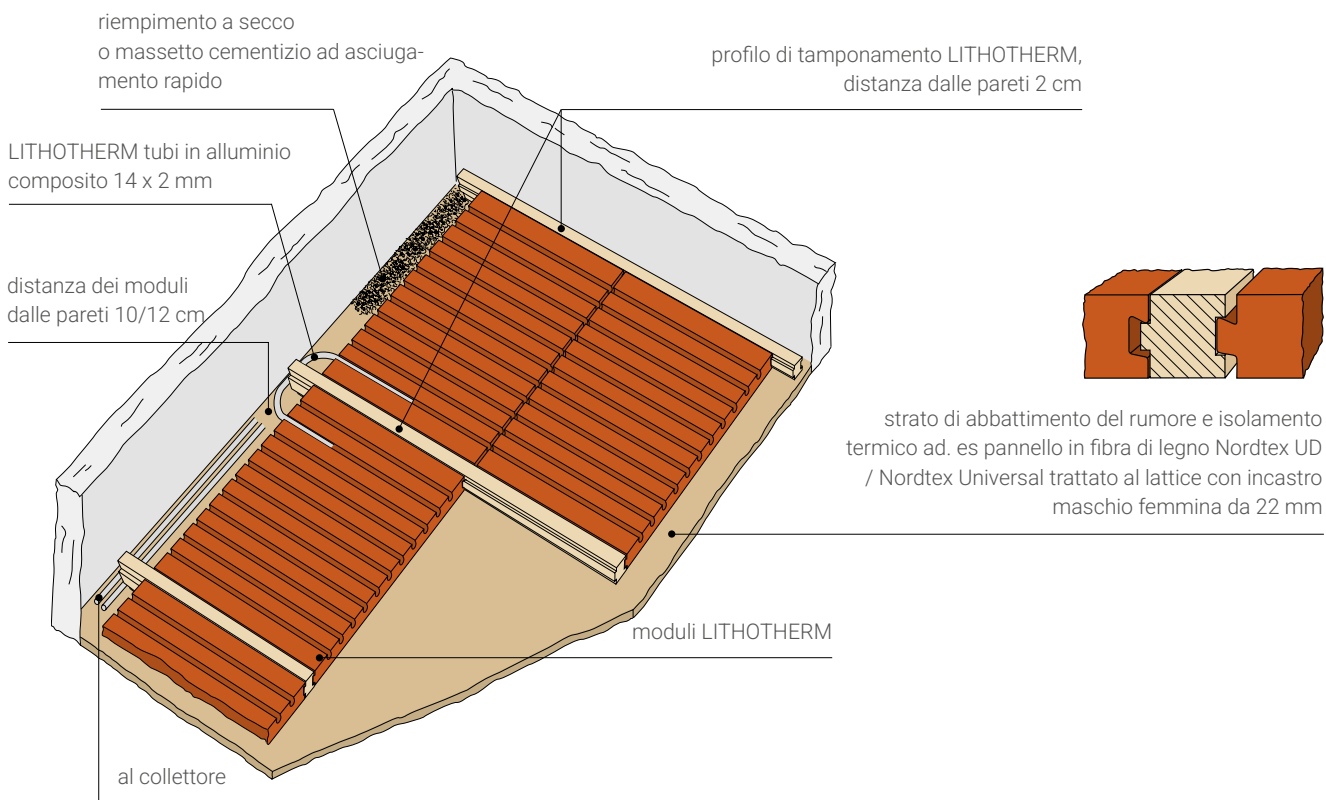

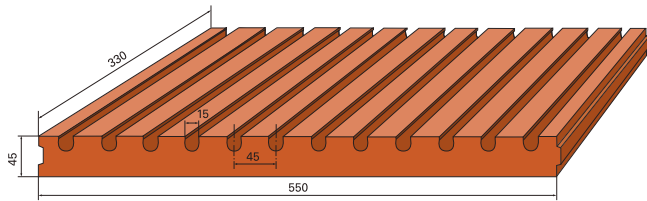

## Caratteristiche del sistema LITHOTHERM

Le tubature di riscaldamento che corrono direttamente sotto alla pavimentazione garantiscono una diffusione diretta del calore radiante nell'ambiente. Le scanalature aperte e rivolte verso l'alto delle piastrelle sagomate Lithotherm aumentano di circa il 60% la superficie radiante sulla pavimentazione. Il flusso di calore che viene intensificato spostandosi verso l'alto produce una temperatura del pavimento equilibrata e mantiene la parte inferiore delle piastrelle Lithotherm ad una temperatura più bassa del 30% circa.

Di conseguenza con il sistema LITHOTHERM si riscaldano prima gli ambienti, poi con un funzionamento più prolungato del riscaldamento anche il serbatoio (mattonelle sagomate LITHOTHERM). Per le masse di maggiori dimensioni con la tubatura di riscaldamento (pavimentazione continua o simili) si verificano tempi diversi nell'irradiazione del calore.

Prima che il calore sia presente negli ambienti, è necessario riscaldare il serbatoio.



Piastrelle sagomate Lithotherm premio per l'ambiente 1998 del capoluogo di Bregenz, 1° premio.

L'anima del sistema LITHOTHERM è costituita dalla piastrella sagomata LITHOTHERM/ZS. Quest'ultima è realizzata in argilla ed è caratterizzata dalla sua qualità immutabile nel tempo, dalla sua elevata resistenza e stabilità dimensionale.

La ridotta altezza costruttiva di 45 mm e le solide dimensioni fanno della piastrella la pavimentazione continua ideale nei nuovi immobili e per le ristrutturazioni degli edifici. (È possibile ridurre i tempi di realizzazione di circa 6 settimane).

Le tubature di riscaldamento sovrastanti, a stretto contatto con la piastrella sagomata LITHOTHERM/ZS (scanalature arrotondate), permettono di eseguire regolazioni rapidissime. Nei periodi di mezza stagione questo sistema si rivela particolarmente economico in termini

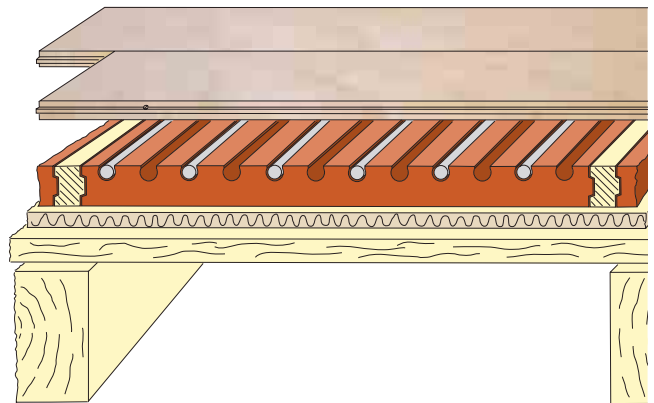

Possibilità di fissaggio per pavimentazione in liste di legno, parquet chiodato, carene, ... su assicelle profilate ad ancoraggio fisso.

## prestazioni del sistema LITHOTHERM

Il sistema LITHOTHERM raggiunge dopo 20 min. la sua completa efficacia. L'installazione con una pavimentazione continua da 4 cm con tubature dopo 80 min. è ancora al 40% circa al di sotto della potenza erogata dal sistema LITHOTHERM. Dopo 2 ore di funzionamento ad attivazione ad intervalli il sistema LITHOTHERM raggiunge un'efficacia della potenzialità calorifera, maggiore per il 40% circa e più rapida per il 65%. Nel rispetto dei periodi delle mezze stagioni e del livello tecnico d'azione antincendio (mandata solo 30°C) è possibile ottenere un risparmio sulle spese del riscaldamento del 20% circa nel corso di un anno.

di spese per il riscaldamento.

Per le tubature di riscaldamento che corrono direttamente sotto alla pavimentazione basta una temperatura di mandata molto ridotta. Queste caratteristiche rendono il sistema ideale da abbinare a impianti solari e pompe di calore.

Può essere impiegato anche nel campo del raffreddamento per pavimenti o soffitti. (Massa ridotta nel campo energetico).

I sistemi di riscaldamento a parete sono installati allo stesso modo dei sistemi di riscaldamento a pavimento (vedere le istruzioni per il montaggio).

Questo sistema ha raggiunto la sua completa maturazione ed è stato collaudato in molteplici casi.

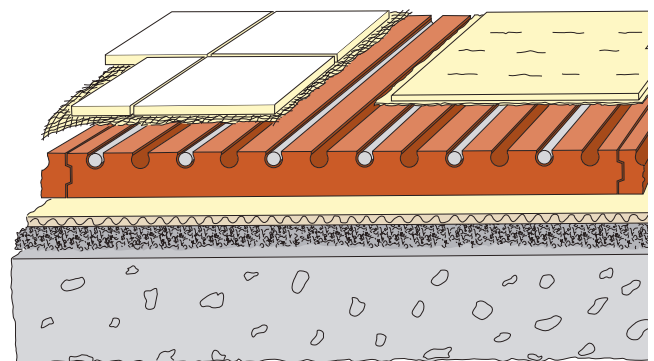
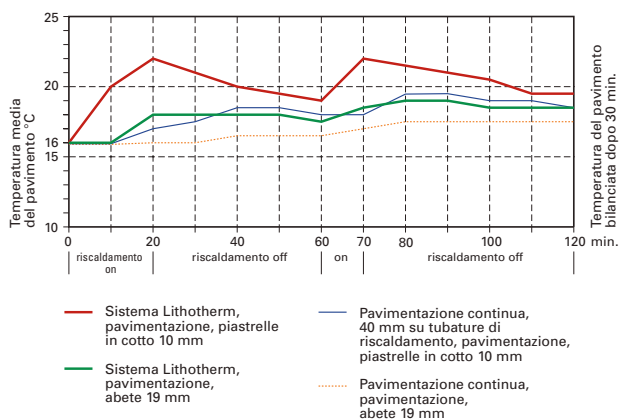

Possibilità di posa per le mattonelle in ceramica, le piastrelle in pietra naturale, parquet flottante, parquet incollato...

## CARATTERISTICHE TECNICHE

Peso	55 Kg/m <sup>2</sup>
Resistenza alla compressione	15 N/mm <sup>2</sup>
Resistenza alla flessione	3,9 N/mm <sup>2</sup>

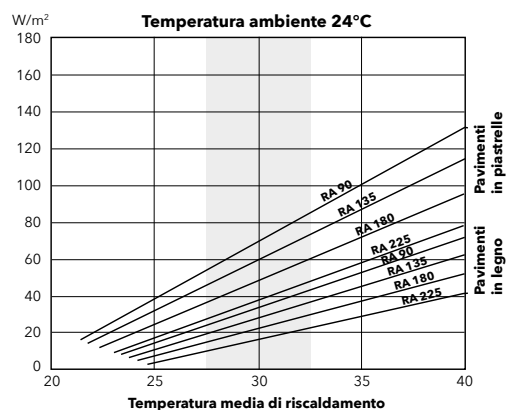
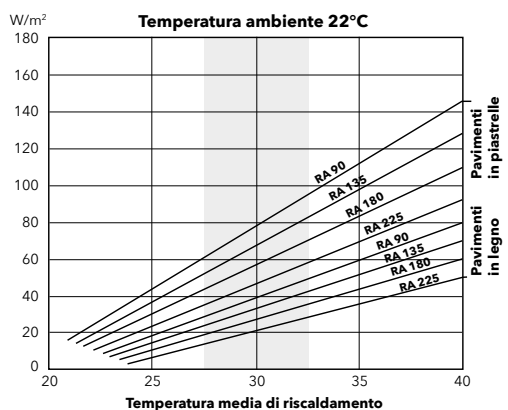
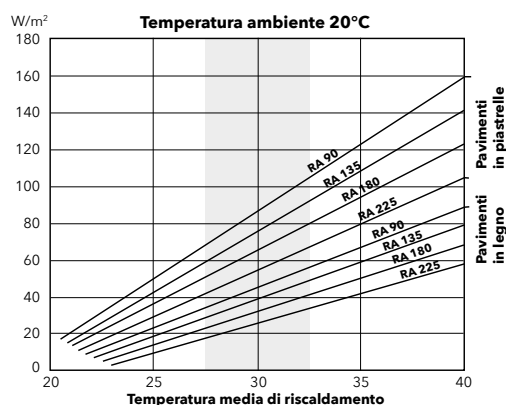
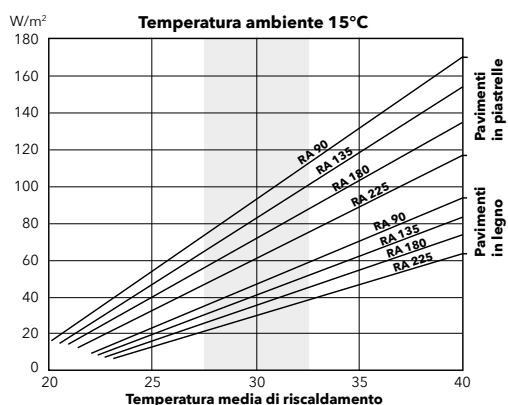

## PAVIMENTI IN LEGNO / PARQUET

Interasse tubo	W/min	Temp. Media	W/min	Temp. Media	W/min	Temp. Media	W/min	Temp. Media	Lunghezza tubo / m <sup>2</sup>
90	0,37	25°C	0,35	25°C	0,32	25°C	0,28	25°C	10,0 m
	1,57	40°C	1,48	40°C	1,33	40°C	1,15	40°C	
135	0,33	25°C	0,32	25°C	0,28	25°C	0,17	25°C	7,4 m
	1,37	40°C	1,32	40°C	1,17	40°C	1,03	40°C	
150	0,28	25°C	0,27	25°C	0,25	25°C	0,12	25°C	5,6 m
	1,20	40°C	1,17	40°C	1,00	40°C	0,87	40°C	
225	0,25	25°C	0,24	25°C	0,13	25°C	0,07	25°C	4,5 m
	1,05	40°C	0,98	40°C	0,83	40°C	0,70	40°C	
Temperatura ambiente 15° C		Temperatura ambiente 20° C		Temperatura ambiente 22° C		Temperatura ambiente 24° C			

## PAVIMENTI IN CERAMICA / MARMO

Interasse tubo	W/min	Temp. Media	W/min	Temp. Media	W/min	Temp. Media	W/min	Temp. Media	Lunghezza tubo / m <sup>2</sup>
90	0,88	25°C	0,82	25°C	0,73	25°C	0,63	25°C	10,0 m
	2,83	40°C	2,67	40°C	2,42	40°C	2,15	40°C	
135	0,77	25°C	0,70	25°C	0,58	25°C	0,52	25°C	7,4 m
	2,55	40°C	2,33	40°C	2,13	40°C	1,90	40°C	
150	0,67	25°C	0,58	25°C	0,50	25°C	0,42	25°C	5,6 m
	2,23	40°C	2,22	40°C	1,82	40°C	1,58	40°C	
225	0,53	25°C	0,48	25°C	0,40	25°C	0,30	25°C	4,5 m
	1,92	40°C	1,73	40°C	1,53	40°C	1,30	40°C	
Temperatura ambiente 15° C		Temperatura ambiente 20° C		Temperatura ambiente 22° C		Temperatura ambiente 24° C			

INTERASSE TUBO DA 14 X 2 mm CON ANIMA IN ALLUMINIO

■ Valore massimo ■ Valore minimo

Le informazioni in questo documento si basano sulla nostra esperienza, ma senza garanzia. L'utente è responsabile della verifica prima dell'uso, poiché le condizioni di impiego non sono sotto il nostro controllo. In caso di dubbi, consigliamo test preliminari o supporto tecnico. Nordtex si riserva il diritto di modificare prodotti e dati senza preavviso. Versione 15.6.2026

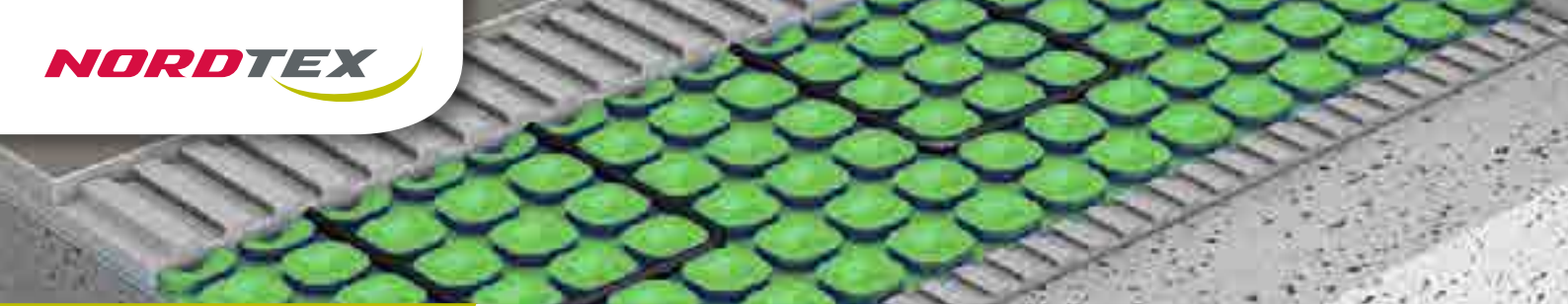

# NORDTEX ELECTRIC SLIM

## SISTEMA RIBASSATO ELETTRICO



**ELECTRIC SLIM è un sistema radiante elettrico a basso spessore che permette realizzazioni in soli 5,5 mm**

Il sistema combina comfort e velocità di riscaldamento grazie alla bassa inerzia, semplicità di posa, protezione contro le fessurazioni dei pavimenti ed impermeabilizzazione.

### IL SISTEMA SI COMPONE DI:

- pannello slim costituito da una membrana desolidarizzante ed impermeabilizzante che consente lo sfogo del vapore e grazie alle bugne l'incastro del cavo elettrico
- cavo elettrico scaldante
- clip di fissaggio per cavo elettrico
- termostato kit composto da termostato digitale programmabile, tubo corrugato e due sensori di temperatura a pavimento
- fascia perimetrale

### VANTAGGI

- ingombri ridotti fino a 5,5 mm
- ottimo per le ristrutturazioni
- ottimo come sistema integrativo ad esempio nei bagni
- bassa inerzia termica
- efficienza energetica in riscaldamento – ottimo nelle mezze stagioni
- pesi ridotti che non gravano nei solai
- facilità e rapidità di posa
- proprietà desolidarizzanti della membrana evita i tagli di dilatazione sul massetto
- nessuna manutenzione nel corso del tempo

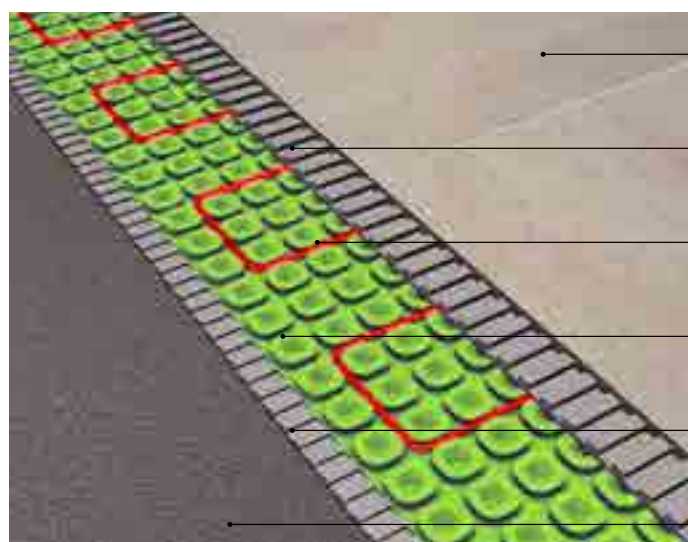

rivestimento

collante

cavo elettrico

membrana

collante

massetto / legno / OSB / ecc...

Le informazioni in questo documento si basano sulla nostra esperienza, ma senza garanzia. L'utente è responsabile della verifica prima dell'uso, poiché le condizioni di impiego non sono sotto il nostro controllo. In caso di dubbi, consigliamo test preliminari o supporto tecnico. Nordtex si riserva il diritto di modificare prodotti e dati senza preavviso. Versione 15.6.2026

## PANNELLO

Articolo		Larghezza rotolo H x L ML	Tot. m <sup>2</sup>
PDESH 151/E	Membrana SLIM	(1 ml x 15 ml = 15m <sup>2</sup> )	15
PDESH 051/E	Membrana SLIM	(1 ml x 5 ml = 15m <sup>2</sup> )	5

## CAVO ELETTRICO

Articolo	Lunghezza cavo (m)	Area riscaldata in m <sup>2</sup> con passo 6,2 cm	Area riscaldata in m <sup>2</sup> con passo 9,3 cm	Potenza totale (W)	Resistenza totale (Ω)	Intensità corrente (A)
PDHCB 12	12,07	0,70	1,1	150	352,67	0,65
PDHCB 17	17,66	1,00	1,6	225	235,11	0,98
PDHCB 23	23,77	1,40	2,2	300	176,33	1,30
PDHCB 29	29,87	1,80	2,7	375	141,07	1,63
PDHCB 35	35,97	2,20	3,3	450	117,56	1,96
PDHCB 41	41,56	2,50	3,8	525	100,76	2,28
PDHCB 47	47,67	2,90	4,4	600	88,17	2,61
PDHCB 53	53,77	3,30	5,0	675	78,37	2,93
PDHCB 59	59,87	3,70	5,5	750	70,53	3,26
PDHCB 71	71,57	4,40	6,6	900	58,78	3,91
PDHCB 83	83,77	5,10	7,7	1.050	50,38	4,57
PDHCB 95	95,47	5,90	8,8	1.200	44,08	5,22
PDHCB 107	107,67	6,60	10,0	1.350	39,19	5,87
PDHCB 119	119,37	7,40	11,1	1.500	35,27	6,52
PDHCB 143	143,27	8,80	13,3	1.800	29,39	7,83
PDHCB 179	179,37	11,1	16,6	2.250	23,51	9,78

## CLIP DI FISSAGGIO PER CAVO ELETTRICO SCALDANTE

Articolo	Pz / conf.	Misura	
PCBLF	200	40 x 5 mm	

## KIT TERMOSTATO ANALOGICO

Articolo	
PDHTSK 230V	Kit completo di termostato analogico
PDHTSM 230	Termostato analogico



## KIT TERMOSTATO DIGITALE

Articolo	
PDHTSKT 230V	Kit completo di termostato digitale
PDHTSMT 230	Termostato digitale



# AKTIVBOARD

## PANNELLI RADIANTI PER PARETE E SOFFITTO IN CARTONGESSO

AktivBoard è un sistema di riscaldamento e raffrescamento a parete e soffitto, abbinato ad un metodo di costruzione a secco che migliora la distribuzione del calore e il comfort abitativo.

AktivBoard è composto da uno strato in cartongesso da 15 mm nei quali è prealloggiato il tubo trasduttore con passo 50 oppure da 75 mm e sul lato posteriore è applicato uno strato di materiale isolante o rete di rinforzo.

### CARATTERISTICHE PRINCIPALI

- Posa su normali intelaiature da cartongesso
- Tempi di posa ridotti grazie ai tubi integrati
- Pannelli sezionabili per una migliore copertura



### CAMPI DI APPLICAZIONE

Le lastre AktivBoard si utilizzano in ambienti pubblici e privati, in luoghi asciutti ed in ambienti a rischio umidità, come bagni e cucine. Consentono il riscaldamento degli edifici nel periodo invernale, impiegando temperature di mandata del fluido relativamente basse e quindi in linea con le nuove disposizioni in tema "risparmio energetico".

### TIPOLOGIA PANNELLI

dim. 1.200 x 2.000 / 1.200 x 1.000  
1.200 x 500 passo 50 mm



AKTIVBOARD 50S  
Circuito a spirale.

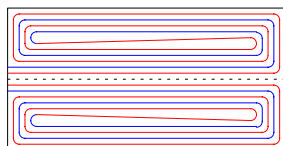

dim. 1.200 x 2.000 mm



AKTIVBOARD T  
Pannello di tamponamento  
non radiante.

Su richiesta del cliente si valutano eventuali altre misure o disegni dei circuiti.

### VARIANTI PER L'ISOLAMENTO



#### AKTIVBOARD SLIM

Pannello ribassato di 16 mm e rinforzato con foglio di cellulosa, utile per pareti e soffitti con problemi di spessore e dove l'isolamento termico viene installato indipendente.

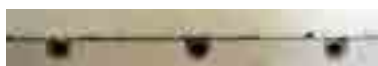

#### AKTIVBOARD EPS

Pannello radiante accoppiato con isolante in EPS da 30 mm per l'isolamento termico. Eps prodotto conforme alla norma UNI EN 13163.



#### AKTIVBOARD COMFORT

Pannello radiante accoppiato con 40 mm di isolante in fibra di legno, traspirante, biocompatibile e utile per migliorare l'isolamento acustico degli edifici. La fibra di legno gode inoltre di sfasamento termico e migliora quindi la resa in raffrescamento del pannello radiante. Fibra di legno ad alta densità conforme alla norma UNI EN 13171.

## CARATTERISTICHE TECNICHE

Dimensioni pannelli	1.200 x 2.000
Sottodimensioni	1.000 x 1.200, 500 x 1.200 mm
Isolamenti disponibili	EPS, Fibra di legno
Spessore cartongesso	15 mm
Spessore isolante	EPS 30 mm Fibra di legno 40 mm
Peso (in carico)	Solo lastra 12,3 Kg/m <sup>2</sup> EPS 13 Kg/m <sup>2</sup> Fibra di legno 20,9 Kg/m <sup>2</sup>
Conducibilità termica	Cartongesso 0,25 W/mK EPS 0,035 W/mK Fibra di legno 0,046 W/mK
Peso di posa del tubo	50 mm
Temperatura in esercizio	Min. +5 °C - Max. +60 °C
Portata	20 lt/circuito
Lunghezza circuito	22 m
Volume d'acqua	0,7 lt/circuito
Perdita di carico	0,047 bar/circuito
Pressione consentita	Max 4 bar

## TIPOLOGIA LASTRE CARTONGESSO



### Lastra rosa

Lastra a coesione del nucleo di gesso, migliorata nei confronti dell'incendio, grazie alla presenza di additivi speciali nel nucleo di gesso, fibra di vetro e vermiculite.

### Lastra Verde

Lastra con capacità di assorbimento d'acqua inferiore al 5% e assorbimento superficiale inferiore a 180g/m<sup>2</sup>, studiata per ambienti con particolari condizioni igrometriche.

### Lastra grigia

Lastra in gesso rivestito utile per i normali utilizzi, sia in edifici pubblici che privati.





**MINERALI**





**RISANANTE E  
ANTICONDENSA**



**SPESSORI  
DA 10 A 50 MM**



**ISOLANTE  
0,051 W/MK**



**ANTIBATTERICO  
PH > 12**



**100%  
NATURALE**



**IGNIFUGO  
CLASSE A1**



**TRASPIRANTE**

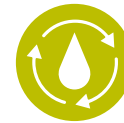

**IGROREGOLATORE**



**BENESSERE  
ABITATIVO**

# EVOSAN

## L'EVOLUZIONE DEL RISANAMENTO

**Nordtex EVOSAN** è il sistema di risanamento studiato per risolvere in modo definitivo i problemi di ammaloramento e muffa delle pareti interne.

Circa il 50% delle criticità negli edifici esistenti è causato dall'umidità: infiltrazioni, risalita capillare, condensa, corrosione, proliferazione di muffe e alghe. Le conseguenze? Perdita delle capacità isolanti, degrado estetico e, soprattutto, **malessere abitativo**.

Le cause principali di questi danni sono spesso da ricercare in una progettazione approssimativa e in una scarsa qualità esecutiva delle opere. L'Italia, che vanta uno dei patrimoni edilizi più ricchi e variegati al mondo, soffre trasversalmente di queste problematiche: dagli edifici antichi e storici fino alle costruzioni più recenti.

E oggi, nel contesto abitativo attuale, quanto influisce il nostro stile di vita sulla qualità degli ambienti in cui viviamo? Fino a che punto dobbiamo spingerci per ottenere una **perfezione termica assoluta**, per contrastare il ponte termico... o forse, più semplicemente, una **difformità termica**?

**EVOSAN** supera ogni barriera: agisce in modo semplice, efficace e soprattutto **duraturo**. Crea un ponte definitivo e irreversibile tra **malessere e benessere abitativo**, senza compromessi su estetica ed efficienza energetica.

## CHE COS'È EVOSAN?

Per definizione, un sistema di isolamento termico per interni può essere comunemente definito come un **"cappotto interno"**.

Si tratta di un sistema costituito da **pannelli minerali** a base di **silice amorfa**, leganti e **perlite**, applicati tramite un **collante-rasante** formulato con **calci idrauliche naturali** e inerti puri selezionati.

Questi sono materiali noti e consolidati nell'edilizia moderna, ma proposti qui in spessori minimi e con **prestazioni migliorate**, senza alterare le proprietà igrometriche del supporto. Il risultato è un sistema che favorisce l'**equilibrio idrostatico della muratura**, impedendo la formazione di condensa superficiale e contribuendo al benessere abitativo.

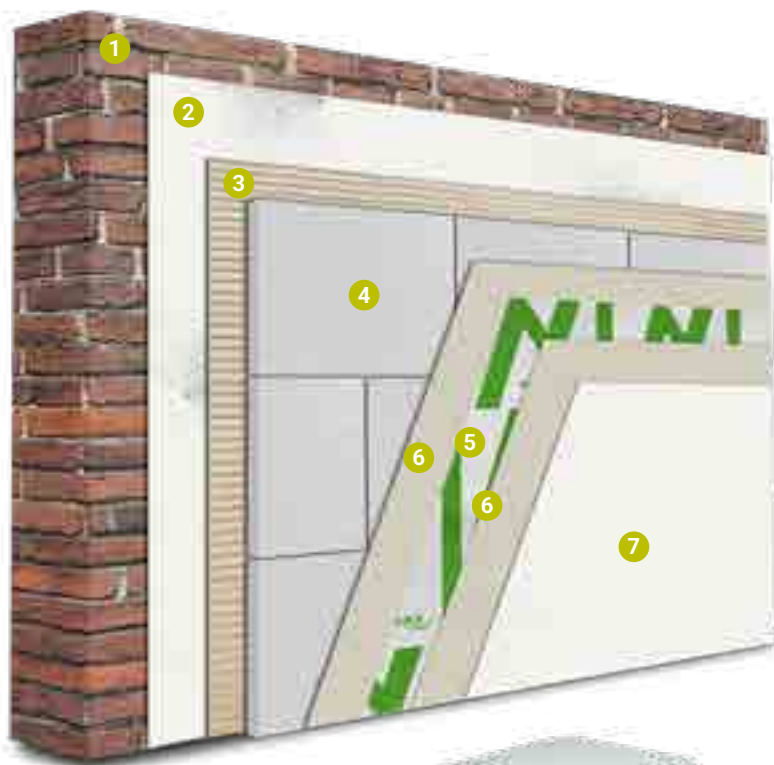

- 1 Muratura esistente (nell'esempio viene riportata una muratura in mattoni pieni, ma il sistema si adatta ad ogni tipo di muratura, pietra, laterizi forata, cassa vuota ecc.)
- 2 Intonaco esistente
- 3 Nordtex Pura calce collante-rasante
- 4 EVOSAN Pannello
- 5 N145 rete di armatura in fibra di vetro
- 6 Nordtex Pura calce collante-rasante
- 7 Pittura in argilla (è possibile utilizzare pittura a base di calce o di silicati di potassio)



EVOSAN  
Pannello



Nordtex  
Pura calce



Rete  
N145

Le informazioni in questo documento si basano sulla nostra esperienza, ma senza garanzia. L'utente è responsabile della verifica prima dell'uso, poiché le condizioni di impiego non sono sotto il nostro controllo. In caso di dubbi, consigliamo test preliminari o supporto tecnico. Nordtex si riserva il diritto di modificare prodotti e dati senza preavviso. Versione 15.6.2026

## NORMATIVE

La normativa vigente **UNI EN ISO 13788** prescrive l'**assenza totale di condense superficiali e la limitazione delle condense interstiziali** (queste ultime ammesse in quantità contenuta, secondo quanto previsto dal **DPR 59/09**).

Il metodo di calcolo adottato da tale norma è in **regime stazionario**, semplificato: si basa esclusivamente sul **trasporto del vapore per diffusione**, sovrastimando il rischio reale e trascurando fenomeni fisici rilevanti, come:

- il **trasporto per capillarità**,
- la **capacità di assorbimento** dei materiali igroscopici,
- le **reali condizioni climatiche** di utilizzo.

Tuttavia, la normativa ammette l'utilizzo di **modelli di calcolo più avanzati**, come quelli previsti dalla norma **UNI EN 15026**, che analizza il comportamento dell'umidità in **regime dinamico**. Questo approccio tiene conto sia della **diffusione** che della **capillarità**, fornendo una valutazione più accurata e aderente alla realtà.

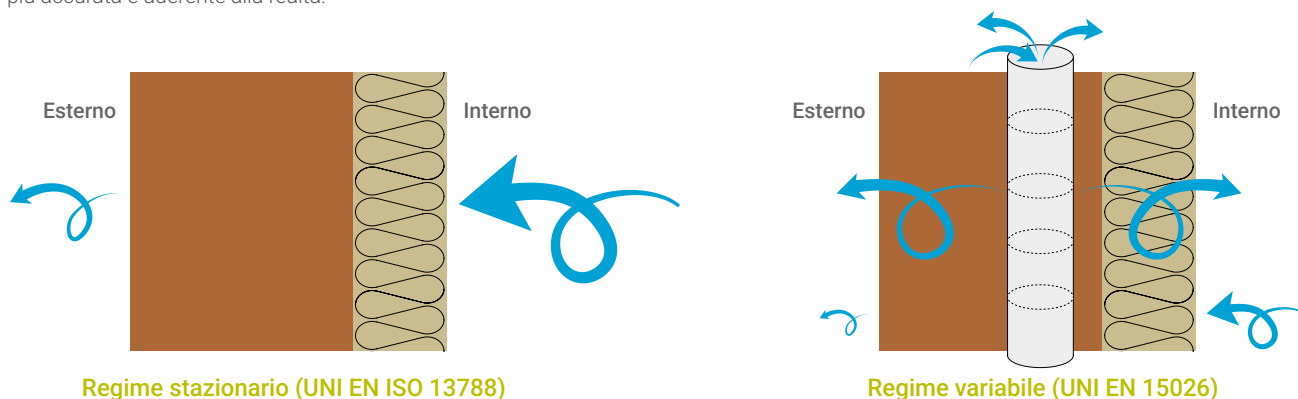

## CONDENSAZIONE E PUNTO DI RUGIADA

La vita all'interno degli edifici è ben diversa da quella ipotizzata nelle normative, che si basano su condizioni semplificate e ideali.

In un regime perfettamente stazionario, come quello spesso descritto – **temperatura costante di 20 °C e umidità relativa del 65%** – **non si verificherebbero problemi**. Tuttavia, si tratta di un'ipotesi **utopica e irrealistica**: nella realtà quotidiana, questi parametri variano continuamente.

Ad esempio, in presenza di un **ponte termico**, se la temperatura superficiale di una parete scende a **13,7 °C**, si raggiunge il cosiddetto **punto di rugiada**: la soglia in cui l'aria, satura di vapore acqueo, non riesce più a trattenere l'umidità, generando **condensa superficiale**.

Questo fenomeno, se trascurato, può compromettere il comfort abitativo e favorire la formazione di muffe e degrado dei materiali.

## MACCHIE NERE E MUFFE

Le **pareti fredde** all'interno degli edifici, in base alle condizioni ambientali e abitative, possono favorire la **formazione di condensa superficiale**. Le gocce d'acqua che si depositano rappresentano un **ambiente ideale per la proliferazione di muffe**, con conseguenze visibili fin da subito: **danni estetici evidenti e persistenti**.

Ma il danno estetico è solo la parte più superficiale del problema. Le **muffe** costituiscono un vero e proprio **ecosistema nascosto** negli ambienti domestici e, troppo spesso, vengono **sottovalutate**. Con il tempo, questa **convivenza silenziosa** può trasformarsi in una minaccia reale per la **salute**.

Le muffe sono tra le principali responsabili di:

- **reazioni allergiche**,
- **disturbi respiratori**,
- **infezioni polmonari**, che nei casi più gravi possono degenerare in **asma cronica** o **problemi neurologici**.



## DIAGRAMMA DELL'ARIA UMIDA

Per risolvere un problema tanto diffuso quanto radicato nei nostri edifici, è fondamentale **intervenire sulla causa**: eliminare i **fenomeni di condensazione superficiale**, responsabili della successiva **proliferazione di muffe**.

Per comprendere meglio questo processo, è utile fare riferimento al **diagramma psicrometrico di Carrier**, noto anche come **diagramma dell'aria umida**.

Questo strumento rappresenta, su un sistema cartesiano, la **temperatura interna** (asse orizzontale) e il **rapporto di umidità assoluta in grammi di vapore per chilogrammo di aria secca** (asse verticale).

Attraverso questa rappresentazione, è possibile individuare il **punto di rugiada**, ovvero la condizione in cui l'aria diventa **satura di umidità al 100%**, e si forma la **condensa**.

Il diagramma ci mostra, in base alla temperatura, **quanta umidità è necessaria** affinché l'aria raggiunga il suo **limite di saturazione**, dando origine alla formazione di goccioline d'acqua sulle superfici più fredde.



In un ambiente con la temperatura dell'aria di 23°C (leggermente superiore alla media) e il 65% di umidità relativa (dato standard), il punto di rugiada è di 15 °C (ponte termico)

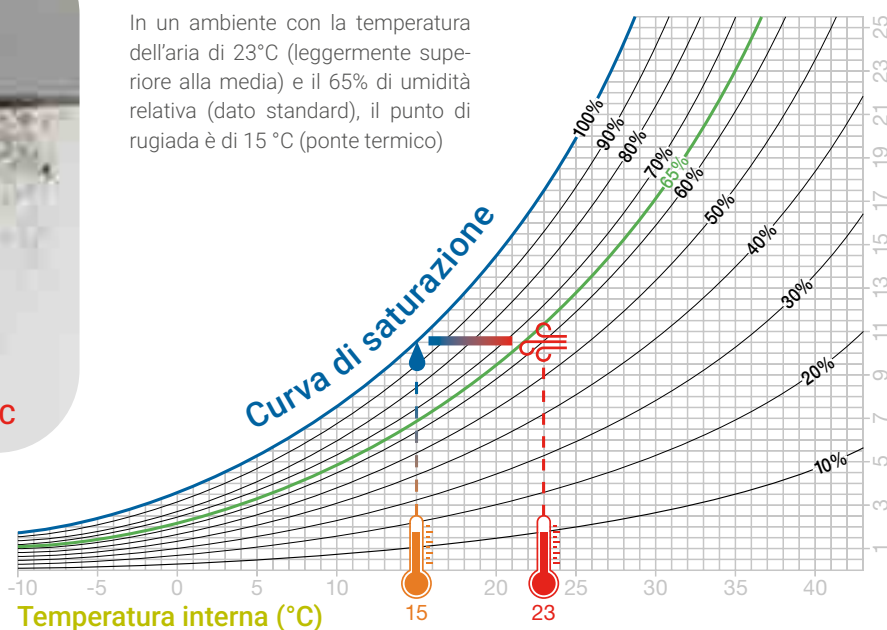

Umidità assoluta g/kg



In un ambiente con la temperatura dell'aria di 24°C (superiore alla media) e l'80% di umidità relativa (dato alto ma attuale: docce, cucina, lavanderia), il punto di rugiada è di 20 °C !!! (lieve difformità termica)

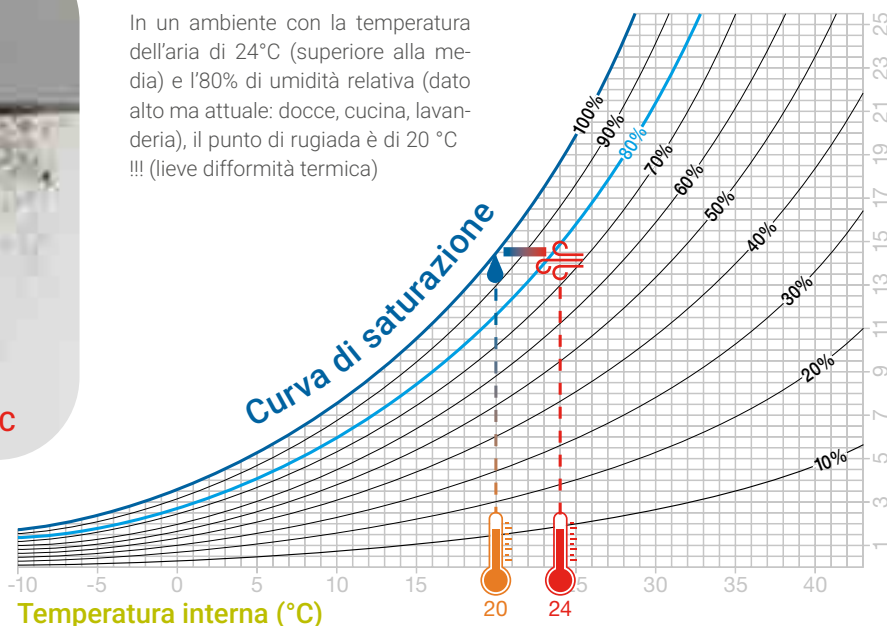

Umidità assoluta g/kg

**Nordtex EVOSAN** è un sistema di **cappotto interno** che richiede, per una corretta applicazione, una **fase preliminare di studio**.

Come evidenziato, la **condensazione superficiale** si forma in corrispondenza delle **pareti fredde**, ovvero dove sono presenti **ponti termici**: elementi strutturali come **pilastrini** e **solette in calcestruzzo armato**, oppure **intersezioni tra murature portanti**.

L'analisi del **diagramma dell'aria umida** dimostra come anche lo **stile di vita** e le abitudini abitative influiscano significativamente. In determinate condizioni ambientali, anche **lievi difformità termiche** possono essere sufficienti a generare **condensa superficiale**.

Il pannello EVOSAN da **10 millimetri di spessore** è ideale per questi interventi localizzati di **correzione del ponte termico**: può essere facilmente raccordato alla muratura esistente tramite **rasatura armata**, garantendo un'integrazione invisibile. La leggera variazione di planarità sarà impercettibile, preservando estetica e funzionalità.

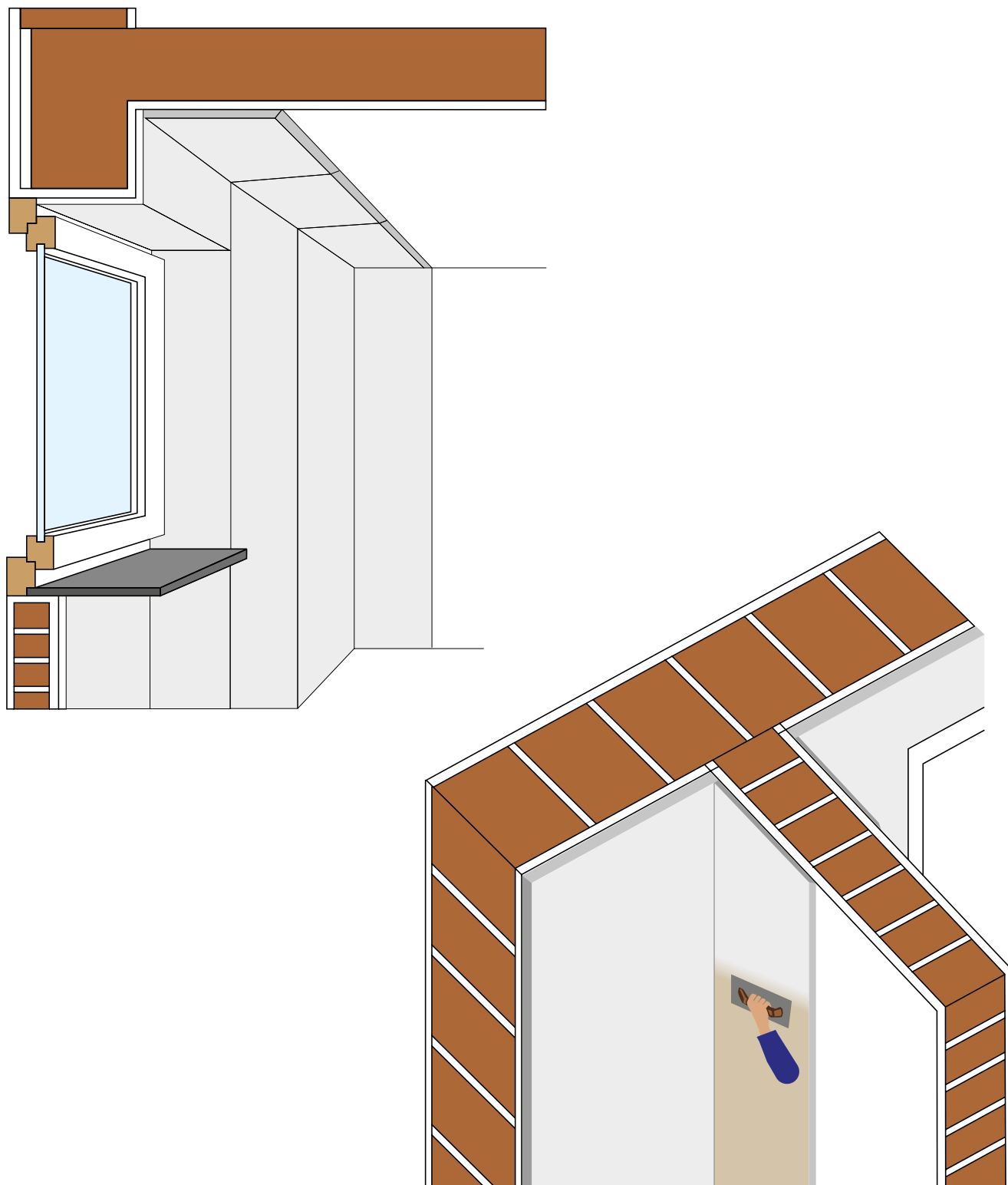

## CICLO DI POSA

EVOSAN, è un prodotto studiato per interventi negli ambienti interni, non prevede la rimozione dell'intonaco, ma un semplice trattamento. Il pannello ha un formato piccolo, maneggevole, leggero e facilmente trasportabile. Il ciclo di posa ha una durata di 1-2 giorno (pittura esclusa).



1 Intonaco esistente

2 Nordtex Pura calce collante-rasante

3 Nastro sigillante autoespandente BG1

4 EVOSAN Pannello

5 N145 rete di armatura in fibra di vetro

6 Nordtex Pura calce collante-rasante

7 Pittura in argilla (è possibile utilizzare pittura a base di calce o di silicati di potassio)

## LAVORAZIONE

Valutare le condizioni del supporto, gli strati devono essere ben coesi. Consultare se necessario la normativa UNI/TR11715



In presenza di muffa applicare un trattamento biocida seguendo attentamente le istruzioni del produttore



Rimuovere le parti infette fino ad ottenere un supporto pulito e stabile

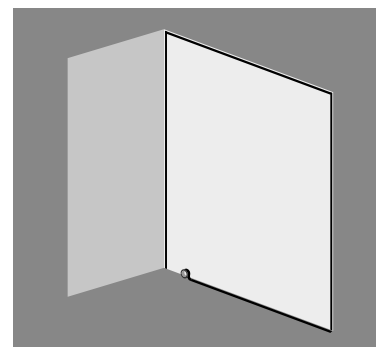

Applicare il nastro sigillante Autoespandente BG1 2-6 mm, in tutte le superfici a contatto con il sistema (pavimento, soffitto, pareti). Assorbe dilatazioni e garantisce tenuta all'acqua e all'aria

Le informazioni in questo documento si basano sulla nostra esperienza, ma senza garanzia. L'utente è responsabile della verifica prima dell'uso, poiché le condizioni di impiego non sono sotto il nostro controllo. In caso di dubbi, consigliamo test preliminari o supporto tecnico. Nordtex si riserva il diritto di modificare prodotti e dati senza preavviso. Versione 15.6.2026



Versare il collante rasante NORDTEX Pura calce e miscelare con trapano a basso numero di giri fino ad ottenere un impasto omogeneo



Tagliare i pannelli a misura con seghetto con denti da legno o cutter

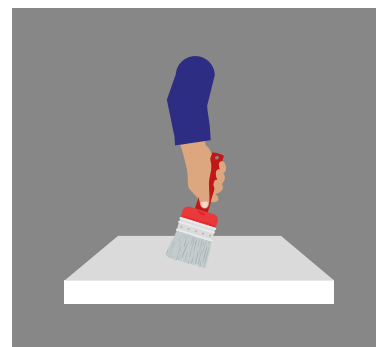

Pulire il pannello da eventuale polvere



Bagnare il pannello con acqua pulita prima di applicare il collante-rasante

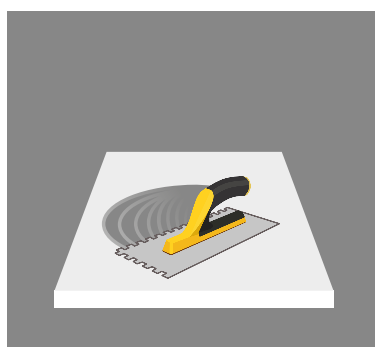

Applicare con spatola dentata il collante nel retro del pannello (12 o 16 mm)

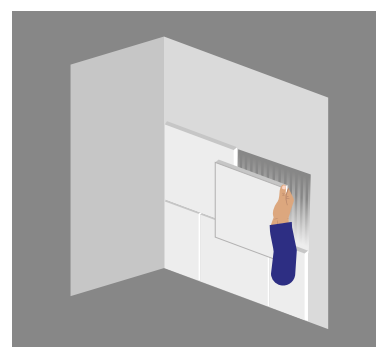

Incollare il pannello alla parete con leggera pressione della mano

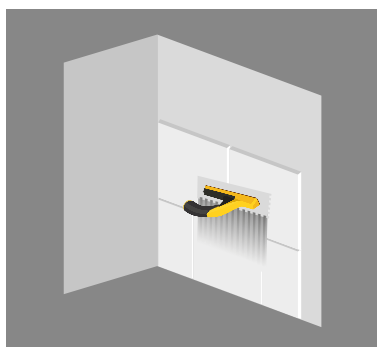

Stendere la prima mano di rasante con spatola dentata

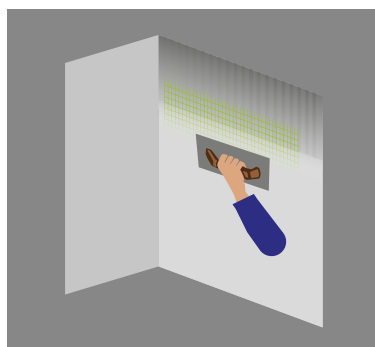

Applicare la rete al pannello e ricoprirla con la seconda mano di rasante

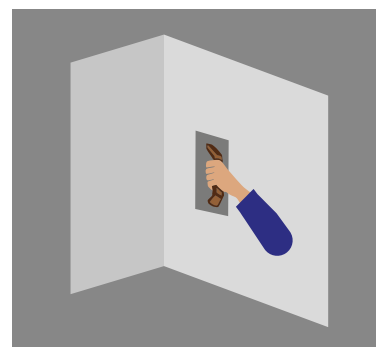

Stendere una sottile mano di rasante di finitura con una spatola liscia e passare con frattazzo per lisciare e lasciare asciugare completamente

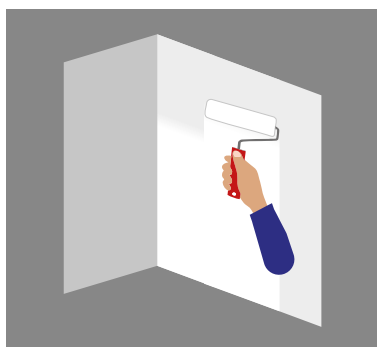

Rifinire con stesura di pittura argilla, a base di calce o silicati di potassio

### CONLUTO PITTURA ARGILLA

I colori argilla, altamente coprenti, sono facili da lavorare e possono essere applicati con rulli, pennelli per vernice o pistole a spruzzo. Il risultato sono superfici estremamente opache.



# NORDTEX EVOSAN PANNELLO

## PANNELLO MINERALE IN SILICE AMORFA, LEGANTI E PERLITE



- Regolatore igrometrico naturale
- Previene e risolve problematiche di condense superficiali e muffe
- Elimina problematiche dovute a ponti termici
- Risana ambienti soggetti a problematiche di umidità di risalita
- Apporta un'atmosfera interna sana e di comfort naturale
- Buone proprietà isolanti sia in inverno che in estate
- Resistente a muffe e parassiti
- Riciclabile, ecologico, rispetta l'ambiente
- Conforme ai requisiti CAM
- Materiale da costruzione testato secondo le norme europee



### CAMPI DI APPLICAZIONE

Isolamento interno per pareti e soffitti che necessitano interventi di risanamento o di riqualificazione energetica. La struttura del pannello minerale è in grado di assorbire elevate quantità di vapore acqueo e di rilasciarlo nell'ambiente. Questa particolare caratteristica igrometrica permette di regolare il benessere interno. Il ciclo di prodotti NORDTEX EVOSAN permette di risolvere molteplici problematiche di edifici esistenti, dovute ad un non idoneo isolamento dell'involucro: ponti termici, attacco di alghe e muffe, umidità di risalita. NORDTEX EVOSAN è il modo sicuro, semplice, efficace e poco invasivo di risanare e riqualificare definitivamente un ambiente con prodotti naturali.

### FORMATI DISPONIBILI

MATERIALE	Spessore mm	Formato	Pacco peso Kg	Pacchi per bancale	Bancale m <sup>2</sup>	Bancale m <sup>3</sup>	Bancale Peso Kg
Pannello minerale	10	400x520	4,68	80	166,40	1,66	374,40
	15		6,49	52	108,16	1,62	337,46
	20		4,74	48	79,87	1,60	303,51
	25		5,46	52	64,90	1,62	283,92
	30		6,36	44	54,91	1,65	280,05
	35		4,95	56	46,59	1,63	277,22
	40		5,66	48	39,94	1,60	271,56
	45		6,18	44	36,61	1,65	271,81
	50		6,66	40	33,28	1,66	266,24

## CARATTERISTICHE TECNICHE

Validazione Europea	ETA 23/0750 del 19/02/2024
Conducibilità termica $\lambda_d$ [W/(m*K)]	0,051
Resistenza termica $R_d$ [(m <sup>2</sup> *K)/W]	0,2 (10) / 0,29 (15) / 0,39 (20) / 0,49 (25) / 0,59 (30) / 0,69 (35) / 0,78 (40) / 0,88 (40) / 0,98 (50)
Classe di reazione al fuoco	A1
Resistenza del passaggio al vapore acqueo $\mu$ UNI EN 12086	< 11
Densità (tolleranza +/- 20%) [kg/m <sup>3</sup> ]	130
Calore specifico c [J/(kg*K)]	1000
Ph	12
Riciclabilità %	100
Assorbimento acqua in massa (24h) %	>300%
Temperatura di applicazione ° C	Da +5 a +35
Colore	bianco
Formato	rettangolare, spigolo vivo

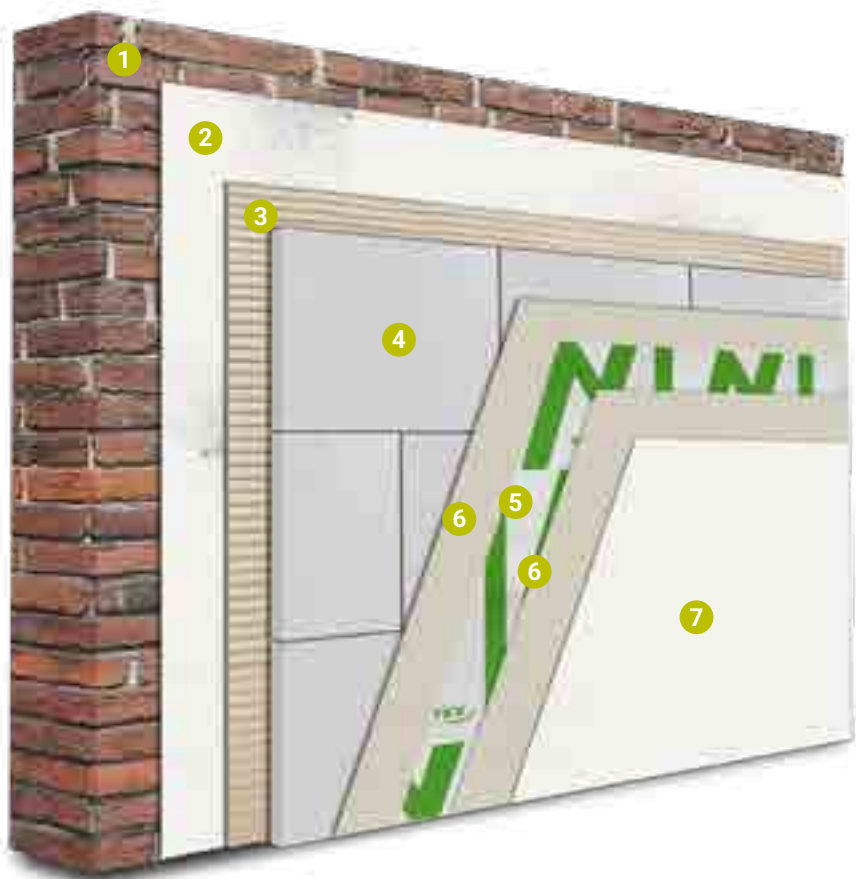

- 1 Muratura esistente (nell'esempio viene riportata una muratura in mattoni pieni, ma il sistema si adatta ad ogni tipo di muratura, pietra, laterizi forata, cassa vuota ecc.)
- 2 Intonaco esistente
- 3 Nordtex Pura calce collante-rasante
- 4 EVOSAN Pannello
- 5 N145 rete di armatura in fibra di vetro
- 6 Nordtex Pura calce collante-rasante
- 7 Pittura in argilla (è possibile utilizzare pittura a base di calce o di silicati di potassio)



EVOSAN  
Pannello



Nordtex  
Pura calce



Rete  
N145

# NORDTEX PURA CALCE

## COLLANTE E RASANTE DI CALCE IDRAULICA NATURALE NHL5 E INERTI PURI SELEZIONATI

### COS'È PURA CALCE?

È uno speciale collante e rasante di colore chiaro, dotato di alta traspirabilità, adesione ed elasticità, a base di legante idraulico naturale e inerti puri selezionati, di granulometria massima pari a 0,8 mm.

**Natura del prodotto:** inorganica

**Tipologia di inerte utilizzato:** dolomia estratta in ipogeo, di origine naturale (carbonato di Calcio e Magnesio)

**Smaltimento:** in discarica come materiale inerte (rifiuto non pericoloso)

### IMPIEGO

È studiato appositamente per l'incollaggio di pannelli da isolamento termico (EPS, calcio silicato, lana di roccia, sughero, fibra di legno, ecc.) a murature in blocchi di cemento, laterizio normale o porizzato, mattone pieno. Si presta altrettanto bene per la successiva rasatura degli stessi pannelli, con il supporto di una rete in fibra di vetro.

### PREPARAZIONE DELL'IMPASTO

Va mescolato esclusivamente con acqua pulita in quantità pari a ca. 6 - 6,5 litri per sacco da 25 Kg. L'impasto può essere effettuato a mano, con trapano a basso numero di giri o con macchina intonacatrice. Evitare tempi di miscelazione superiori a 3 minuti.

### APPLICAZIONE COME COLLANTE

Va applicato tra il pannello e il supporto in quantità tali da garantire buona adesione e stabilità al sistema (3 - 5 Kg/mq). Si consiglia l'applicazione del collante in corrispondenza dell'intera superficie del pannello o in prossimità del perimetro esterno del pannello ed in 4 - 5 punti interni dello stesso.

### APPLICAZIONE COME RASANTE

Applicare la prima mano, stendere la rete in fibra di vetro e procedere ad una ulteriore mano, per rendere la superficie il più omogenea possibile in previsione della finitura.

### CARATTERISTICHE TECNICHE

Granulometria	da 0 a 0,8 mm
Acqua d'impasto	0,25 l/Kg (6l/sacco)
Resa (m3 di impasto fresco / tonnellata polvere)	ca. 0,8 m <sup>3</sup> / ton
Resa per incollaggio	4-6 Kg/m <sup>2</sup>
Resa per rasatura	1 Kg/m <sup>2</sup> /mm
Massa volumica (UNI EN 1015-10)	1600 - 1700 Kg/m <sup>3</sup>
Adesione a lastra isolante (ETAG 004)	> 0,08 N/mm <sup>2</sup>
Adesione su Calcestruzzo (ETAG 004)	> 0,25 N/mm <sup>2</sup>
Resistenza allo strappo	> resistenza a trazione di normali pannelli in sughero, lana di roccia, calcio silicei
Modulo Elastico (E)	ca. 5000 N/mm <sup>2</sup>
Resistenza alla diffusione del vapore (Parametri di calcolo Budget VOC Biosafe®)	μ = 12
Conducibilità termica (tab. EN 1745:2002 Prosp. A.12)	0,82 W/(m x °K)
Tempo di lavorabilità	60 minuti
pH	> 10,5
Conservazione (confezione integra in logo asciutto)	12 mesi
Confezione:	Sacco da 25 Kg

Le informazioni in questo documento si basano sulla nostra esperienza, ma senza garanzia. L'utente è responsabile della verifica prima dell'uso, poiché le condizioni di impiego non sono sotto il nostro controllo. In caso di dubbi, consigliamo test preliminari o supporto tecnico. Nordtex si riserva il diritto di modificare prodotti e dati senza preavviso. Versione 17.6.2026

## NORDTEX N145

**RETE DI ARMATURA IN FIBRA DI VETRO ALCALI-RESISTENTE DA 145 GRAMMI PER SISTEMI ETICS, SISTEMI DI RISANAMENTO NORDTEX EVOSAN E CICLI DI RASATURE ARMATE**



- Conforme ai requisiti EAD 040083-00-0404
- Interasse maglia 4,2 x 4,5 mm
- Alcali-resistente

### COS'È NORDTEX N145

È una rete di armatura in fibra di vetro alcali-resistente, particolarmente idonea per risanare piccole fessure in facciate in quanto la dilatazione è proporzionale ai materiali utilizzati nel campo di impiego. Uniforma tensioni dovute a stress termici o leggeri movimenti di assestamento ed eventuali fenomeni di ritiro

### IMPIEGO

- Sistemi ETICS
- Cicli di rasature armate nelle pareti verticali opache
- Sistema di risanamento per interni NORDTEX EVOSAN
- Ideale per rinforzi leggeri e localizzati
- Si adatta ai collanti-rasanti per sistemi ETICS, rasanti per facciate, prodotti per restauro e risanamento

### APPLICAZIONE

Applicare il rasante mediante l'utilizzo di spatola dentata 12x12mm (oppure 16x16 mm) nel supporto. Stendere e affondare nei cordoli del rasante ancora fresco la rete di armatura in fibra di vetro alcali-resistente, peso 145 g/m<sup>2</sup>, dimensioni maglia 4,6x5,4 mm. I teli della rete dovranno essere applicati dall'alto verso il basso e sovrapposti di almeno 10 cm. Lo spessore dell'intonaco non dovrà essere inferiore ai 3 mm, e la rete dovrà essere perfettamente applicata al centro del rasante, evitare porzioni di rete scoperti. Nel caso di rasature armate dove è previsto uno spessore superiore, lo spessore del rasante non dovrà essere inferiore ai 5 mm, e la rete dovrà essere perfettamente applicata nel terzo esterno del rasante, evitare porzioni di rete scoperti. Rispettare i tempi di essiccazione della malta utilizzata, prima di procedere con le altre lavorazioni.

### CARATTERISTICHE TECNICHE

Dimensione del rotolo (m)	1 x 50
Altezza del rotolo (m)	1
Lunghezza del rotolo (m)	50
Peso (g/m <sup>2</sup> )	145
Colore	Bianca con strisce e logo NORDTEX verdi
Resistenza alla trazione (N/5 cm)	1950
Pallet (m <sup>2</sup> )	1500
Imballaggio	Fogli PE riciclabili
Consumo ml per m <sup>2</sup>	1,1 ca
Temperatura del supporto °C	>5
Temperatura di utilizzo °C	Da +5 a +30

conluto



## ARGILLA CONLUTO





# PROPOSTA PROGETTUALE

NORDTEX propone una vasta scelta di soluzioni progettuali per affrontare complessi nodi tecnici:

Fondazioni e pavimentazioni // **Pareti verticali opache** // Tetti e coperture

Per edifici nuovi e per edifici da riqualificare. L'obiettivo è eliminare i ponti termici utilizzando materiali sostenibili al fine di ottenere un involucro che garantisce gli standard di tenuta all'aria richiesti per ottenere le performance degli edifici ad energia quasi zero. Sul sito [nordtex.it](http://nordtex.it) proponiamo 12 tavole tecniche complete di calcolo delle trasmittanza termiche verificata con il software PHPP.

## D2 PARETE INTERNA (Joist - Cannatherm - Argilla)

### CHIUSURA VERTICALE

#### CARATTERISTICHE GENERALI

**Unità tecnologica:**

Chiusura verticale. Parete perimetrale verticale per edifici in ristrutturazione

**Tipologia:**

Sistema di posa a secco

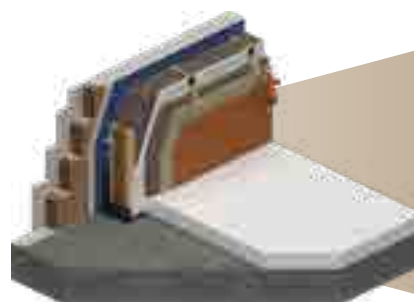

#### CARATTERISTICHE FISICO TECNICHE

Stratigrafia	Spessore (cm)	Densità $\rho$ (Kg/m <sup>3</sup> )	Conducibilità $\lambda$ (cm)	Resistenza (m <sup>2</sup> K/W)	Calore specifico $c$ (J/K·kg)	Resistenza al vapore $\mu$
3. Rasatura malta adesiva in argilla Conluto	0,4	1600	0,76	-	-	5/10
4. Lastra in terra cruda Conluto	2,2	1000	0,35	-	-	5/10
5. Isolante termico Cannatherm	5	50	0,038	-	1700	1/2
10. Isolante termico Cannatherm	20	50	0,038	-	1700	1/2
12. Parete esistente	12	>1000	0,80	-	-	7/11
<b>Spessore totale (cm)</b>						<b>39,6</b>
<b>Trasmittanza pacchetto solaio U (W/m<sup>2</sup>K)</b>						<b><sup>(1)</sup> 0,147</b>

#### PRESTAZIONI ENERGETICHE

Zone climatiche	A e B	C	D	E	F
Trasmittanza limite U (W/m <sup>2</sup> K) (D.M 26/05/2015)	0,43	0,34	0,29	0,26	0,24
	✓	✓	✓	✓	✓

<sup>(1)</sup> Calcolato con il software Passive House Planning Package (PHPP)

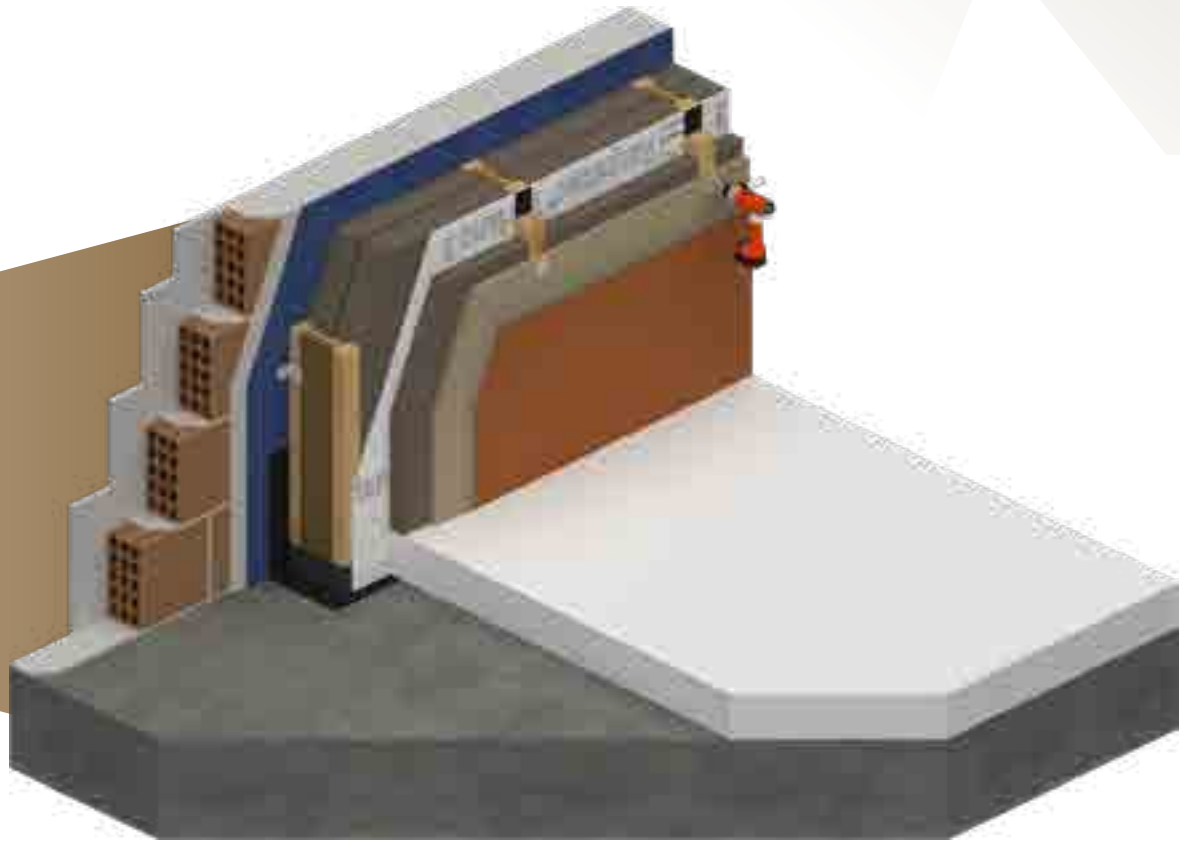

- 1 Finitura a base argilla
- 2 Rete d'armatura Conluto
- 3 Rasatura di malta in argilla Conluto
- 4 Lastra in terra cruda Conluto
- 5 Isolante termico Cannatherm e montanti in alluminio
- 6 Nastro sigillante autoadesivo punto chiodo
- 7 Freno vapore igrovariabile Ampatex Variano 3
- 8 Isolante termico Nordtex V600
- 9 BL DICK 1K
- 10 Isolante termico Cannatherm e montanti Joist isolati
- 11 Foliarex Strotex Q Supreme
- 12 Parete esistente
- 13 Pacchetto solaio interno
- 14 Solaio di fondazione

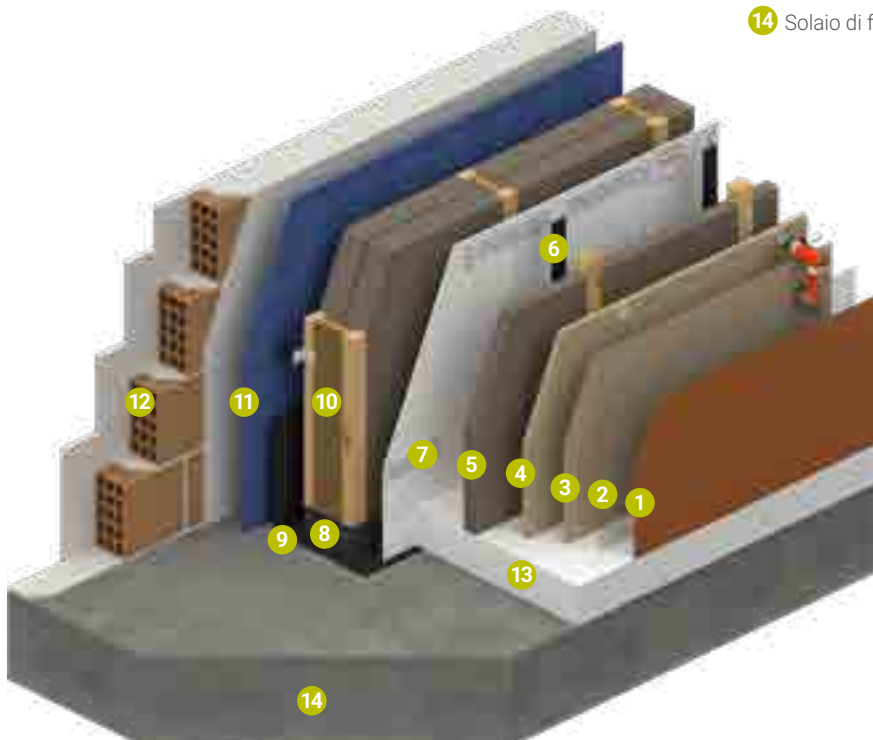



## PRODOTTI IN ARGILLA **conluto**

**L'argilla è uno dei più importanti materiali da costruzione nella storia del genere umano ed è utilizzata sin da quando l'uomo è diventato stanziale.**

Oggi l'argilla è un materiale che, grazie alla sua grande versatilità d'impiego, ben si inserisce tra i materiali da costruzione ecologici ed economici, risultando ormai essenziale soprattutto negli interventi di restauro di beni architettonici e di ristrutturazione di vecchi edifici. Nella sola Germania esistono ancora oggi circa 2,3 milioni di case a graticcio e di edifici in terra cruda.

L'argilla sta comunque acquistando sempre maggiore popolarità come materiale per nuove costruzioni. Nelle case private contribuisce ad esempio a creare un ambiente di vita sano e confortevole. Nell'architettura moderna l'argilla è sempre più utilizzata come elemento creativo e le sue qualità estetiche conferiscono originalità.



Le informazioni in questo documento si basano sulla nostra esperienza, ma senza garanzia. L'utente è responsabile della verifica prima dell'uso, poiché le condizioni di impiego non sono sotto il nostro controllo. In caso di dubbi, consigliamo test preliminari o supporto tecnico. Nordtex si riserva il diritto di modificare prodotti e dati senza preavviso. Versione 15.6.2026

## PERCHÉ COSTRUIRE CON L'ARGILLA?

### **Clima interno salubre – regolatore di umidità**

L'uso di intonaci d'argilla in combinazione con le pitture all'argilla assicura un efficace assorbimento dell'umidità dell'aria attraverso le pareti interne. L'umidità relativa dell'aria all'interno degli ambienti non deve scendere al di sotto del 40% né essere superiore al 70%. Le pareti intonacate con l'argilla regolano automaticamente e in modo naturale il tasso di umidità dell'aria mantenendolo tra il 45% e il 55%.

### **Clima interno salubre – assorbe odori**

I minerali argillosi contenuti nella terra cruda legano inoltre gli odori e le impurità dell'aria, tengono lontani batteri e parassiti e grazie alle loro proprietà antistatiche attirano poca polvere. L'argilla contribuisce così ad assicurare ambienti sani e al benessere di chi vi abita.

### **Ottime proprietà di isolamento termico**

Calde e confortevoli in inverno e piacevolmente fresche in estate, le pareti in argilla sono condizionatori d'aria naturali. I moderni sistemi di isolamento termico interni che utilizzano l'argilla contribuiscono a creare ambienti confortevoli. Sono traspiranti e hanno buone proprietà di conduttività idraulica per cui riescono ad assorbire e disperdere l'umidità in maniera efficace. Dato il loro peso, i mattoni, gli intonaci e i pannelli in argilla sono buoni accumulatori termici e cedono il calore accumulato irradiandolo uniformemente negli ambienti. Pertanto le pareti in argilla contribuiscono non solo a creare ambienti confortevoli ma anche a far risparmiare energia.

### **Argilla per preservare il legno**

Considerato che l'argilla ha un tenore di umidità di equilibrio pari al massimo al 6% in peso, quando è impiegata insieme a elementi in legno, aiuta a mantenere il legno asciutto. Il tasso di umidità di equilibrio del legno secco è raramente inferiore al 9%, mentre quello del legno da costruzione è spesso superiore al 12%. L'argilla estrae quindi l'umidità dal legno, in modo che non venga attaccato da funghi e insetti.

### **Sostenibilità al passo coi tempi**

Costruire con l'argilla è sinonimo di modernità e sostenibilità. L'argilla è un materiale ampiamente disponibile, si estrae facilmente e si lavora senza aggiunta di sostanze chimiche. Anche la durabilità delle costruzioni in argilla - che in alcuni casi sono in piedi da diversi secoli - è senza pari. L'argilla continuerà a essere un materiale da costruzione molto richiesto anche in futuro perché è un modo semplice per rendere gli spazi abitativi più ecologici e per assicurare la sostenibilità.

### **Creatività e personalizzazione**

L'argilla è un materiale facile da modellare che consente di creare pareti con le texture più varie e personalizzate. Con i moderni prodotti in argilla oggi disponibili non sono posti limiti alla creatività. Disponibile in tonalità calde, con una grande varietà di strutture superficiali e originali texture, l'argilla può essere utilizzata per creare ambienti esclusivi.

L'argilla indurisce per essiccazione. Con l'aggiunta di acqua è di nuovo malleabile e può essere modellata.

### **Flessibilità e semplicità**

I moderni prodotti prefabbricati facilitano la lavorazione e l'utilizzo dell'argilla, antico materiale da costruzione naturale. L'argilla rappresenta pertanto, anche per chi non è esperto, un'interessante alternativa nei progetti di ristrutturazione e nella realizzazione di nuove costruzioni. Poiché i prodotti da costruzione in argilla non fanno presa chimicamente ma induriscono per essiccazione, possono essere lavorati senza fretta. La maggior parte degli interventi edili in cui si fa utilizzo di argilla possono essere realizzati seguendo le istruzioni contenute nelle schede operative di Conluto. Per lo più non sono necessari strumenti e macchinari speciali.

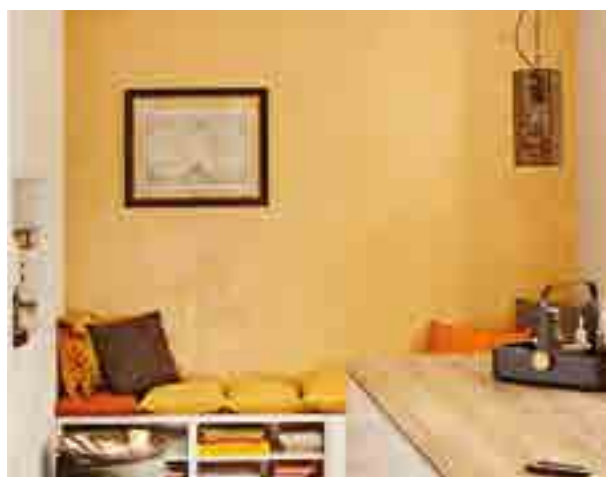

# CONLUTO INTONACI D'ARGILLA

## INTONACI NATURALI



### Intonaco di fondo d'argilla (con additivi vegetali)

- Miscela composta da argilla, sabbia, paglia d'orzo (lunghezza circa 30 mm)
- Spessore dello strato: fino a 3 cm
- Adatto per l'applicazione con intonacatrici
- Utilizzabile su pannelli in terra-paglia, muratura e cannicciato, per intonacare il riscaldamento a parete o come rasante
- Utilizzabile anche come malta di allettamento per il sistema d'isolamento interno Conluto con pannelli isolanti in fibra di legno



Cod.art.	Confezione	Resa con spessore intonaco 1 cm	Confezione
05.001.1	Intonaco di fondo d'argilla umido	circa 75 m <sup>2</sup>	big bag 1.200 kg
05.001.2	Intonaco di fondo d'argilla umido	circa 37 m <sup>2</sup>	big bag 600 kg
05.002.1	Intonaco di fondo d'argilla secco	circa 68 m <sup>2</sup>	big bag 1.000 kg
05.002	Intonaco di fondo d'argilla secco	circa 1,7 m <sup>2</sup>	sacco 25 kg 42 sacchi / europallet

### Intonaco di finitura d'argilla (con additivi vegetali)

- Miscela composta da argilla, sabbia, paglia d'orzo (lunghezza circa 10 mm)
- Spessore dello strato: fino a 1 cm
- Adatto per l'applicazione con intonacatrici
- Intonaco di finitura per superfici finite (ad es. pittura all'argilla Conlino o intonaco di finitura d'argilla Conlino)



Cod.art.	Confezione	Resa con spessore intonaco 1 cm	Confezione
05.010.3	Intonaco di finitura d'argilla umido	circa 75 m <sup>2</sup>	big bag 500 kg
05.010.4	Intonaco di finitura d'argilla umido	circa 37 m <sup>2</sup>	big bag 1.000 kg
05.011.1	Intonaco di finitura d'argilla secco	circa 68 m <sup>2</sup>	big bag 1.000 kg
05.011	Intonaco di finitura d'argilla secco	circa 1,7 m <sup>2</sup>	sacco 25 kg 42 sacchi / europallet

Le informazioni in questo documento si basano sulla nostra esperienza, ma senza garanzia. L'utente è responsabile della verifica prima dell'uso, poiché le condizioni di impiego non sono sotto il nostro controllo. In caso di dubbi, consigliamo test preliminari o supporto tecnico. Nordtex si riserva il diritto di modificare prodotti e dati senza preavviso. Versione 15.6.2026

## Intonaco fine d'argilla (con additivi vegetali)

- Miscela composta da argilla, sabbia (fino a 0,5 mm), fibre vegetali
- Spessore dello strato: fino a 3 mm
- Adatto per l'applicazione con intonacatrici
- Impiegato per la spatolatura di pannelli in terra cruda o pannelli per la posa a secco (previo trattamento con il primer Conluto per pareti e soffitti)
- Per creare superfici con struttura fine



Cod.art.	Confezione	Resa con spessore intonaco 3 mm	Confezione
10.013.2	Intonaco fine d'argilla secco	circa 240 m <sup>2</sup>	big bag 1.000 kg
10.013.1	Intonaco fine d'argilla secco	circa 6 m <sup>2</sup>	sacco 25 kg 42 sacchi / europallet

## Malta adesiva in argilla e per armatura

- Miscela pronta secca ad alto potere adesivo
- Adatta per far aderire pannelli isolanti e in terra cruda, per allettare la rete d'armatura e anche per stuccature con spatola a pettine
- Spessore dello strato: fino a 5 mm



Cod.art.	Confezione	Resa con spessore intonaco 3 mm	Confezione
10.014	Malta adesiva in argilla e per armatura con fibre vegetali, cellulosa e amido vegetale	circa 6,5 m <sup>2</sup>	sacco 25 kg 42 sacchi / europallet
00.991	Rasante finitura in argilla	circa 8,5 m <sup>2</sup>	sacco 20 kg 42 sacchi / europallet

## Intonaco d'argilla a grana grossa, umido (senza additivi vegetali)

- Miscela composta da argilla da costruzione
- Adatto per l'applicazione con intonacatrici aperte
- Spessore dello strato: 5-15 mm
- Utilizzabile su pannelli in terra-paglia e cannicciato e muratura
- Utilizzabile anche come malta di allettamento per il sistema d'isolamento interno Conluto con pannelli isolanti in fibra di legno



Cod.art.	Confezione	Resa con spessore intonaco 1 cm	Confezione
05.003.3	Intonaco d'argilla a grana grossa, umido	circa 72 m <sup>2</sup> Utilizzabile come intonaco di fondo e di finitura	big bag 1.000 kg
05.003.4	Intonaco d'argilla a grana grossa, umido	circa 72 m <sup>2</sup> Utilizzabile come intonaco di fondo e di finitura	big bag 500 kg

## Intonaco d'argilla a grana grossa, secco (senza additivi vegetali)

- Miscela composta da argilla da costruzione
- Adatto per l'applicazione con intonacatrici aperte
- Spessore dello strato: 5-15 mm
- Utilizzabile su pannelli in terra-paglia e cannicciato e muratura
- Utilizzabile anche come malta di allettamento per il sistema d'isolamento interno Conluto con pannelli isolanti in fibra di legno



Cod.art.	Confezione	Resa con spessore intonaco 1 cm	Confezione
05.005.1	Intonaco d'argilla a grana grossa, secco (senza additivi vegetali)	circa 68 m <sup>2</sup>	big bag 1.000 kg
05.005	Intonaco d'argilla a grana grossa, secco (senza additivi vegetali)	circa 1,7 m <sup>2</sup>	sacco 25 kg 42 sacchi / europallet



### Intonaco d'argilla a grana fine, umido (senza additivi vegetali)

- Miscela di argilla da costruzione frantumata e sabbia a granulometria mista
- Adatto per l'applicazione con intonacatrici aperte
- Spessore dello strato: fino a 4 mm
- Impiegato per la spatolatura di pannelli in terra cruda o pannelli per la posa a secco (previo trattamento con il primer Conluto per pareti e soffitti)
- Per creare superfici con struttura fine



Cod.art.	Confezione	Resa con spessore intonaco 4 mm	Confezione
05.004.3	Intonaco d'argilla a grana fine, umido (senza additivi vegetali)	circa 180 m <sup>2</sup>	big bag 1.000 kg
05.004.4	Intonaco d'argilla a grana fine, umido (senza additivi vegetali)	circa 180 m <sup>2</sup>	big bag 500 kg

### Rete d'armatura

- Indispensabile in caso di passaggio a un altro materiale su murature o in caso di impiego di prodotti in lastre
- Con gli intonaci d'argilla è possibile utilizzare la juta o una rete in fibra di vetro
- Serve ad assorbire le forze di spinta e trazione o le tensioni termiche del supporto
- Viene inserita nel terzo superiore dello strato di intonaco



Cod.art.	Descrizione	Confezione	Unità
35.001	Rete d'armatura in juta, 125g/m <sup>2</sup> 1 x 50 m, 50 m <sup>2</sup> /rotolo	rotolo	1
35.003	Rete d'armatura per giunti in juta, 200 g/m <sup>2</sup> 0,10 x 50 m, 50 m/rotolo		1
35.005	Rete in fibra di vetro 160 g/m <sup>2</sup> , 1 x 50 m 50 m <sup>2</sup> /rotolo, maglia 7x7 mm		50
35.005.10	Rete in fibra di vetro per l'armatura di giunti 0,10 x 50 m, 50 m/rotolo		1

## Primer per la preparazione dei supporti per la successiva applicazione di intonaco di finitura d'argilla e intonaco fine d'argilla

- Primer bianco, monostrato, privo di solventi, a elasticità permanente, con componenti a grana grossa
- Per l'uso in interni
- Crea una superficie ruvida e strutturata, è pastoso e si asciuga bene
- Ottimo potere riempitivo
- Adatto per tutti i supporti intonacabili, come ad es. pannelli per la posa a secco
- Resa circa 4 - 5 m<sup>2</sup>/l



Cod.art.	Confezione	Confezione	Confezione
00.990.3	Primer Conluto per pareti e soffitti	secchio da 5 l	1
00.990.4	Primer Conluto per pareti e soffitti	secchio da 10 l	



## TABELLA CONSUMI

Intonaco d'argilla	Confezione	Resa/confezione	Spessore	Consumo in m <sup>2</sup>
<b>Intonaco di fondo</b>				
Umido	1,2 t/Big Bag	75 m <sup>2</sup>	1 cm	16 kg./m <sup>2</sup>
A secco	1 t/Big Bag	68 m <sup>2</sup>	1 cm	14,5 kg./m <sup>2</sup>
A secco	25 kg./sacco	1,7 m <sup>2</sup>	1 cm	14,5 kg./m <sup>2</sup>
<b>Intonaco di finitura</b>				
Umido	1,2 t/Big Bag	75 m <sup>2</sup>	1 cm	16 kg./m <sup>2</sup>
A secco	1 t/Big Bag	68 m <sup>2</sup>	1 cm	14,5 kg./m <sup>2</sup>
A secco	25 kg./sacco	1,7 m <sup>2</sup>	1 cm	14,5 kg./m <sup>2</sup>
<b>Intonaco fine</b>				
A secco	1 t/Big Bag	240 m <sup>2</sup>	3 mm	4,2 kg./m <sup>2</sup>
A secco	25 kg./sacco	6 m <sup>2</sup>	3 mm	4,2 kg./m <sup>2</sup>
<b>Intonaco d'argilla "terra" senza additivi vegetali</b>				
"terra" fine umido	1,2 t/Big Bag	180 m <sup>2</sup>	4 mm	6,6 kg./m <sup>2</sup>
"terra" grossa umido	1,2 t/Big Bag	72 m <sup>2</sup>	1 cm	16,6 kg./m <sup>2</sup>
"terra" grossa a secco	1 t/Big Bag	68 m <sup>2</sup>	1 cm	14,5 kg./m <sup>2</sup>
"terra" grossa a secco	25 kg./sacco	1,7 m <sup>2</sup>	1 cm	14,5 kg./m <sup>2</sup>
Malta adesiva per armatura in argilla	25 kg./sacco	6,5 m <sup>2</sup>	3 mm	3,8 kg./m <sup>2</sup>
Intonaco termoisolante argilla alleggerita 600	550 kg./Big Bag	75 m <sup>2</sup>	1 cm	7,3 kg./m <sup>2</sup>



Le informazioni in questo documento si basano sulla nostra esperienza, ma senza garanzia. L'utente è responsabile della verifica prima dell'uso, poiché le condizioni di impiego non sono sotto il nostro controllo. In caso di dubbi, consigliamo test preliminari o supporto tecnico. Nordtex si riserva il diritto di modificare prodotti e dati senza preavviso. Versione 15.6.2026



## SOLUZIONI COSTRUTTIVE MODERNE CON IMPIEGO DI ARGILLA

### INTONACI NATURALI

conluto

#### Soluzioni costruttive moderne con impiego di argilla

- Utilizzati come tramezze e per il rivestimento interno di strutture a telaio in legno
- Adatti solo per l'uso interno
- Intonacati con argilla
- Armatura con rete in fibra di vetro su entrambi i lati



Cod.art.	Descrizione	Confezione	Unità
09.008	Pannello in terra cruda conluto 16 mm, 60 pezzi / pallet = 46,86 m <sup>2</sup> , dimensioni: 125 x 62,5 x 1,6 cm, peso in kg / confezione: 22,5	m <sup>2</sup>	0,781
09.007	Pannello in terra cruda conluto 22 mm, 40 pezzi / pallet = 31,24 m <sup>2</sup> , dimensioni: 125 x 62,5 x 2,2 cm, peso in kg / confezione: 33,0		
10014	Piatti di sostegno, 100 pezzi	cartone	1

#### Trattamento superficiale per successiva applicazione di argilla per finiture superficiali lisce e terra pisé

- Protezione contro usura meccanica, sporco e umidità

Cod.art.	Descrizione	Confezione	Unità
00.420.1	Emulsione a base di cera Carnauba, peso: 1,2 kg, consumo: 5-7 m <sup>2</sup> / l	bottiglia da 1 l	1
00.420.2	Emulsione a base di cera Carnauba, peso: 5,5 kg, consumo: 5-7 m <sup>2</sup> / l	secchio da 5 l	
00.421	Emulsione a base di cera dura, trattamento superficiale per pavimenti in pisé consumo: 20 - 40 m <sup>2</sup> /kg	1 Kg	

#### Malta d'argilla pesante per muratura

- Miscela pronta umida composta da argilla da costruzione macinata e sabbia mista granulare da 0-2 mm
- Utilizzata per gli adobe pesanti

Cod.art.	Descrizione	Confezione	Unità
05.020 BB	Malta d'argilla pesante per muratura	umido	big bag 1.300 kg
05.020 BB 1/2			big bag 700 kg

# PISÉ PER PARETI E PAVIMENTI

- Adatto anche per pareti portanti
- Peso specifico: circa 1.700 - 2.000 kg/m<sup>3</sup>
- Colori: bianco, rosso, ocra, antracite naturali
- Da 1 m<sup>3</sup> di pisé umido si ottiene un impasto pronto di circa 0,65 m<sup>3</sup>



Cod.art.	Descrizione	Unità	Confezione
02.004	Pisé marrone naturale, granulometria: Ø 0-8 mm	1	big bag 1.300 kg
02.005	Pisé marrone naturale, granulometria: Ø 0-22 mm	1	big bag 1.300 kg
02.004.01	Pisé marrone naturale, granulometria: Ø 0-8 mm	1/2	big bag 700 kg
02.005.01	Pisé marrone naturale, granulometria: Ø 0-22 mm	1/2	big bag 700 kg
02.003.1	Pisé bianco naturale, granulometria: Ø 0-8 mm	1	big bag 1.300 kg
02.003.2	Pisé ocra naturale, granulometria: Ø 0-8 mm	1	big bag 1.300 kg
02.003.3	Pisé rosso naturale, granulometria: Ø 0-8 mm	1	big bag 1.300 kg
02.003.4	Pisé antracite naturale, granulometria: Ø 0-8 mm	1	big bag 1.300 kg
02.006.1	Pisé bianco naturale, granulometria: Ø 0-22 mm	1	big bag 1.300 kg
02.006.2	Pisé ocra naturale, granulometria: Ø 0-22 mm	1	big bag 1.300 kg
02.006.3	Pisé rosso naturale, granulometria: Ø 0-22 mm	1	big bag 1.300 kg
02.006.4	Pisé antracite naturale, granulometria: Ø 0-22 mm	1	big bag 1.300 kg
02.003.11	Pisé bianco naturale, granulometria: Ø 0-8 mm	1/2	big bag 700 kg
02.003.21	Pisé ocra naturale, granulometria: Ø 0-8 mm	1/2	big bag 700 kg
02.003.31	Pisé rosso naturale, granulometria: Ø 0-8 mm	1/2	big bag 700 kg
02.003.41	Pisé antracite naturale granulometria: Ø 0-8 mm	1/2	big bag 700 kg
02.006.11	Pisé bianco naturale, granulometria: Ø 0-22 mm	1/2	big bag 700 kg
02.006.21	Pisé ocra naturale, granulometria: Ø 0-22 mm	1/2	big bag 700 kg
02.006.31	Pisé rosso naturale, granulometria: Ø 0-22 mm	1/2	big bag 700 kg
02.006.41	Pisé antracite naturale, granulometria: Ø 0-22 mm	1/2	big bag 700 kg



# ADOBE PESANTI

## SOLUZIONI COSTRUTTIVE MODERNE CON IMPIEGO DI ARGILLA

- Utilizzati come tramezze e per il rivestimento interno di strutture a telaio in legno
- Adatti solo per l'uso interno
- Intonacati con argilla
- Armatura con rete in fibra di vetro su entrambi i lati



Cod.art.	Descrizione	Confezione	Unità
06.010	Mattoni DF, pieni Peso specifico circa 1900 kg/m <sup>3</sup> Peso per mattone: 2,85 kg DF = formato sottile 24,0 x 11,5 x 5,2 cm non portante	pezzi	448 (= 1 pallet)
06.012	Mattoni NF, pieni Peso specifico circa 1900 kg/m <sup>3</sup> Peso per mattone: 3,7 kg NF = formato normale 24,0 x 11,5 x 7,1 cm non portante		336 (= 1 pallet)
06.020	Mattoni 2 DF, forati Peso specifico circa 1600 kg/m <sup>3</sup> Peso per mattone: 4,9 kg 2DF=2x formato sottile 24,0 x 11,5 x 11,3 cm non portante		224 (= 1 pallet)
06.021	Mattoni 3 DF, forati Peso specifico circa 1600 kg/m <sup>3</sup> Peso per mattone: 7,3 kg 3DF=3x formato sottile 24,0 x 17,5 x 11,3 cm non portante		160 (= 1 Palette)





## FINITURE IN ARGILLA **conluto**

I prodotti di interior design uniscono alla sostenibilità ecologica la salute abitativa, offrendo un'estetica naturale che soddisfa le più elevate esigenze qualitative. **Priva di additivi chimici ed anallergica, l'argilla è vantaggiosa sia per l'uomo che per l'ambiente.** Garantisce un'umidità equilibrata ed un clima abitativo sano. Viene estratta e prodotta con un basso impatto sulle risorse ed è completamente riciclabile.

Scoprite la varietà unica della natura scegliendo i vostri colori e prodotti preferiti tra una vasta gamma. A seconda dei vostri gusti personali, potrete creare superfici originali a effetto estremamente opaco, strutturato o lucido.

Da oltre 25 anni il cuore di Conluto batte per l'argilla. All'insegna del motto **"Pensare l'argilla, sentire l'argilla, decorare con l'argilla"**, questa passione si rispecchia nel nostro operato quotidiano e nei nostri prodotti.



Le informazioni in questo documento si basano sulla nostra esperienza, ma senza garanzia. L'utente è responsabile della verifica prima dell'uso, poiché le condizioni di impiego non sono sotto il nostro controllo. In caso di dubbi, consigliamo test preliminari o supporto tecnico. Nordtex si riserva il diritto di modificare prodotti e dati senza preavviso. Versione 15.6.2026



### **COLORE ARGILLA**

Superfici con una finitura uniforme ed estremamente opaca.



### **INTONACO PENNELLABILE D'ARGILLA**

Colore argilla unito ad intonaco pennellabile per superfici opache e strutturate.



### **INTONACO DI FINITURA IN ARGILLA**

Superfici dal carattere vivace e originale.



### **STUCCO D'ARGILLA**

Superfici lisce e lucide dai colori cangianti.

## SUPERFICI DECORATIVE PER AMBIENTI CHE FANNO STARE BENE

«La natura ha creato la nostra Terra nei colori più belli. Non abbiamo niente da aggiungere.»

Scoprite l'affascinante spettro cromatico della natura. I colori argilla vi permettono di scegliere tra 36 tonalità cromatiche altamente coprenti ed estremamente opache. Tutti i colori argilla possono essere miscelati con l'additivo per intonaco pennellabile, una fine sabbia di madreperla. Da questa combinazione nasce un intonaco pennellabile d'argilla che crea finiture superficiali strutturate e opache. L'intensità della struttura può essere personalizzata regolando la quantità aggiunta.

Le stabiliture d'argilla sono disponibili in 16 colori. Variando il metodo di lavorazione si ottengono effetti personalizzati che danno un tocco particolare a ogni ambiente.

Lo stucco d'argilla viene applicato con una speciale tecnica a spatola. Il risultato sono superfici lisce o lucide con effetti marmorizzati unici.

## PROMESSA DI SOSTENIBILITÀ DI CONLUTO

La vasta tavolozza cromatica è ottenuta esclusivamente da argille e crete di diversa colorazione e con pigmenti colorati naturali.

I prodotti sono privi di conservanti.

Di conseguenza, vengono tutti consegnati in forma secca e, prima della lavorazione, devono essere mescolati con acqua.



Le informazioni in questo documento si basano sulla nostra esperienza, ma senza garanzia. L'utente è responsabile della verifica prima dell'uso, poiché le condizioni di impiego non sono sotto il nostro controllo. In caso di dubbi, consigliamo test preliminari o supporto tecnico. Nordtex si riserva il diritto di modificare prodotti e dati senza preavviso. Versione 15.6.2026

## SU VARI FONDI D'ARGILLA (ESEMPI DI APPLICAZIONE)



**Intonaco di finitura d'argilla:  
2 mani di colore argilla Edelweiß**



**Intonaco fine d'argilla:  
2 mani di colore argilla Edelweiß**

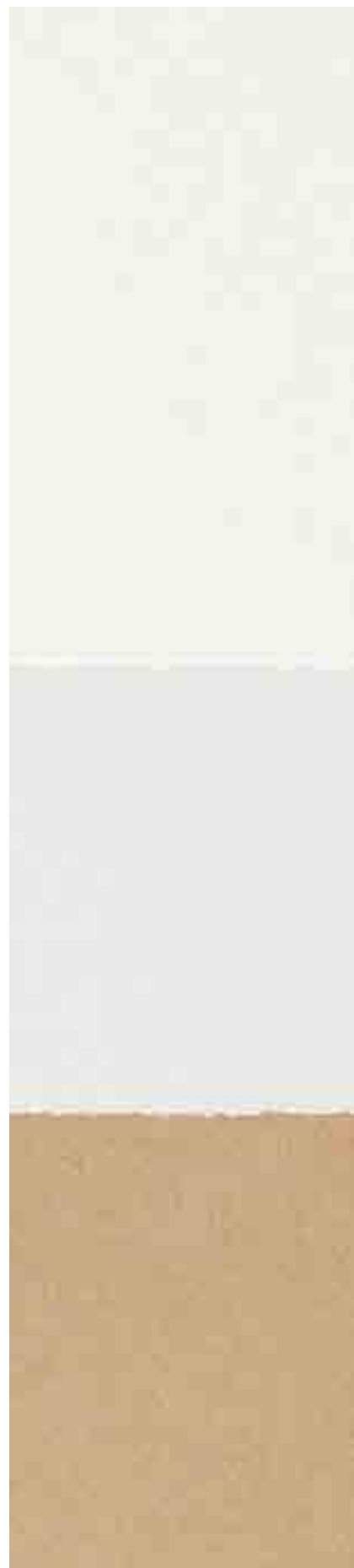













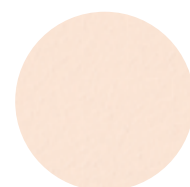



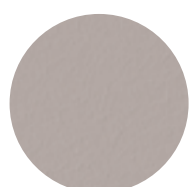

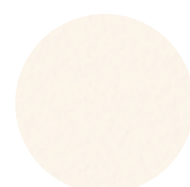
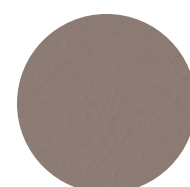
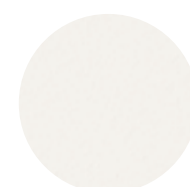
**Mastice per pareti e superfici d'argilla:  
2 mani di colore argilla Edelweiß**

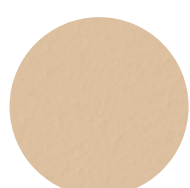

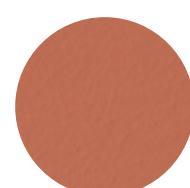
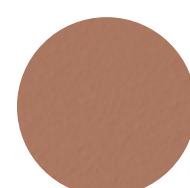
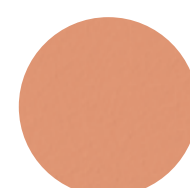
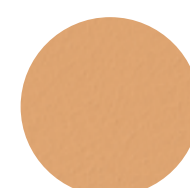
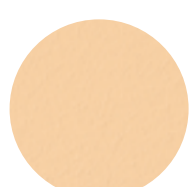
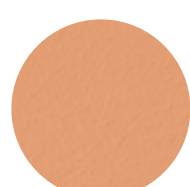
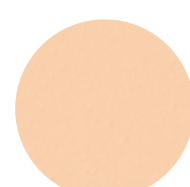
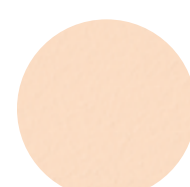
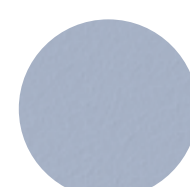
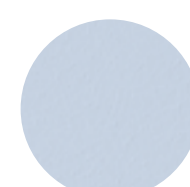
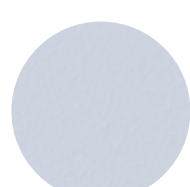
# CONLUTO PITTURA ARGILLA

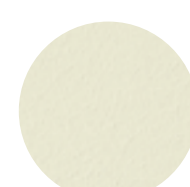
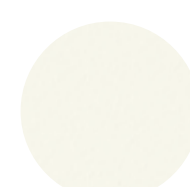
SUPERFICI CON UNA FINITURA UNIFORME E OPACA

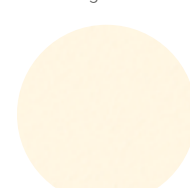
**conluto**

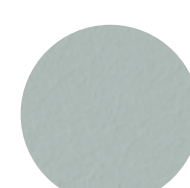
					
CL 100 Edelweiß	CL 102 Elfenbein	CL 103 Puder	CL 104 Mergel	CL 105 Bilbao	CL 106 Kiesel
					
CL 107 Elefant	CL 108 Sandstein	CL 109 Lehmweiß	CL 110 Ardesia	CL 111 Bilbao hell	CL 112 Bailey
					
CL 113 Barro Tinaja	CL 114 Tinaja	CL 120 Lehmrot	CL 121 Kastanie	CL 122 Siena	CL 123 Massada
					
CL 124 Marokkogelb	CL 125 Arancio	CL 126 Provence rötlich	CL 127 Provence gelblich	CL 130 Herculenum	CL 131 Lehmblau
					
CL 132 Palomagrau	CL 133 Taufbla	CL 135 Tongrün	CL 136 Tongrün hell	CL 137 Verona	CL 138 Verona hell
					
CL 139 Pompeji	CL 140 Lehmocker	CL 141 Lehmocker hell	CL 142 Cyperngelb hell	CL 143 Lehmgelb	CL 146 Muschel

Per via della tecnica di stampa, i colori raffigurati potrebbero non corrispondere a quelli originali.

Le informazioni in questo documento si basano sulla nostra esperienza, ma senza garanzia. L'utente è responsabile della verifica prima dell'uso, poiché le condizioni di impiego non sono sotto il nostro controllo. In caso di dubbi, consigliamo test preliminari o supporto tecnico. Nordtex si riserva il diritto di modificare prodotti e dati senza preavviso. Versione 15.6.2026

## PITTURA ARGILLA SUPERFICI CON FINITURA UNIFORME ED ESTREMAMENTE OPACA

### Dalla tavolozza della natura

La pittura argilla vi permette di creare un ambiente abitativo naturalmente elegante. A seconda della tecnica applicativa, questo colore facilmente lavorabile può essere utilizzato per superfici dall'aspetto uniforme oppure, attraverso speciali tecniche a colpo di pennello, per creare sfumature sobrie. La tavolozza della natura non lascia niente a desiderare: è possibile scegliere tra 36 tonalità cromatiche. Dalla tonalità classica fino al castano deciso, lo spettro spazia da delicate tonalità beige e rosate a fresche tonalità di blu e verde.

L'assortimento è completato da sfumature di grigio sempre moderne con un orientamento caldo o freddo.

I colori argilla, altamente coprenti, sono facili da lavorare e possono essere applicati con rulli, pennelli per vernice o pistole a spruzzo. Il risultato sono superfici estremamente opache. I colori possono essere tutti mischiati tra di loro e possono essere aggiustati con pigmenti fino a un'aggiunta dell'otto per cento.

























# CONLUTO INTONACO PENNELLABILE D'ARGILLA

COLORE ARGILLA + ADDITIVO PER INTONACO PENNELLABILE

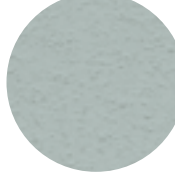

**conluto**

					
CL 100 Edelweiß	CL 102 Elfenbein	CL 103 Puder	CL 104 Mergel	CL 105 Bilbao	CL 106 Kiesel
					
CL 107 Elefant	CL 108 Sandstein	CL 109 Lehmweiß	CL 110 Ardesia	CL 111 Bilbao hell	CL 112 Bailey
					
CL 113 Barro Tinaja	CL 114 Tinaja	CL 120 Lehmrot	CL 121 Kastanie	CL 122 Siena	CL 123 Massada
					
CL 124 Marokkogelb	CL 125 Arancio	CL 126 Provence rötlich	CL 127 Provence gelblich	CL 130 Herculanium	CL 131 Lehmblau
					
CL 132 Palomagrau	CL 133 Taufbla	CL 135 Tongrün	CL 136 Tongrün hell	CL 137 Verona	CL 138 Verona hell
					
CL 139 Pompeji	CL 140 Lehmocker	CL 141 Lehmocker hell	CL 142 Cyperngelb	CL 143 Lehmgelb	CL 146 Muschel

Per via della tecnica di stampa, i colori raffigurati potrebbero non corrispondere a quelli originali.

Le informazioni in questo documento si basano sulla nostra esperienza, ma senza garanzia. L'utente è responsabile della verifica prima dell'uso, poiché le condizioni di impiego non sono sotto il nostro controllo. In caso di dubbi, consigliamo test preliminari o supporto tecnico. Nordtex si riserva il diritto di modificare prodotti e dati senza preavviso. Versione 15.6.2026

## INTONACO PENNELLABILE D'ARGILLA COLORI ARGILLA UNITI AD ADDITIVO PER INTONACO PENNELLABILE PER SUPERFICI OPACHE E STRUTTURATE

### Colori argilla con sabbie di madreperla

Dalla combinazione di fini sabbie di madreperla (additivo per intonaco pennellabile) e di colori argilla si ottiene un intonaco d'argilla pennellabile. Questo intonaco dà forma a vivaci texture superficiali, caratterizzate da colori particolarmente intensi e profondi. A seconda della quantità di sabbie di madreperla aggiunta, l'effetto strutturato può variare da fine a rustico.

Il risultato è una finitura superficiale con la struttura di un intonaco. Come i colori argilla, l'intonaco pennellabile d'argilla è facilmente lavorabile e crea un'ottica che ricorda l'intonaco, senza dover intonacare. Si applica con un pennello per vernice e può ad esempio essere steso a strisce uniformi oppure con tecnica incrociata.





# CONLUTO INTONACO DI FINITURA IN ARGILLA

SUPERFICI DAL CARATTERE VIVACE E ORIGINALE

**conluto**



**liscio spugnato**

CP 100  
Edelweiß



**liscio spugnato**

CP 102  
Elfenbein



**liscio spugnato**

CP 106  
Kiesel



**liscio spugnato**

CP 109  
Lehmweiß



**liscio spugnato**

CP 110  
Ardesia



**liscio spugnato**

CP 111  
Bilbao hell



**liscio spugnato**

CP 114  
Tinaja



**liscio spugnato**

CP 120  
Lehmrot

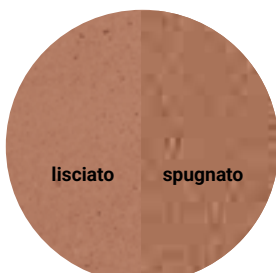

**liscio spugnato**

CP 121  
Kastanie



**liscio spugnato**

CP 125  
Arancio



**liscio spugnato**

CP 127  
Provence gelblich



**liscio spugnato**

CP 131  
Lehmblau



**liscio spugnato**

CP 135  
Tongrün



**liscio spugnato**

CP 140  
Lehmocker



**liscio spugnato**

CP 141  
Lehmocker hell



**liscio spugnato**

CP 146  
Muschel

Per via della tecnica di stampa, i colori raffigurati potrebbero non corrispondere a quelli originali.

Le informazioni in questo documento si basano sulla nostra esperienza, ma senza garanzia. L'utente è responsabile della verifica prima dell'uso, poiché le condizioni di impiego non sono sotto il nostro controllo. In caso di dubbi, consigliamo test preliminari o supporto tecnico. Nordtex si riserva il diritto di modificare prodotti e dati senza preavviso. Versione 15.6.2026

# CONLUTO INTONACO DI FINITURA IN ARGILLA

CON MATERIALI A EFFETTO

**conluto**

## MATERIALE A EFFETTO: SABBIA DI MADREPERLA

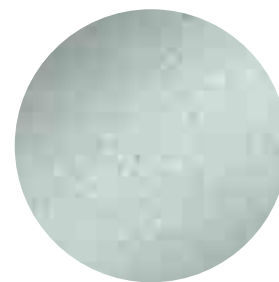
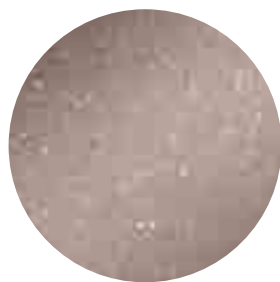
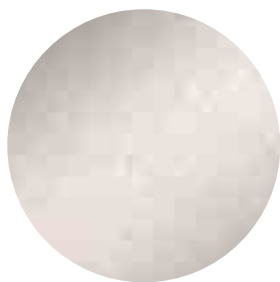

## MATERIALE A EFFETTO: VERA MICA

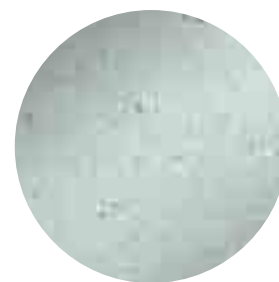
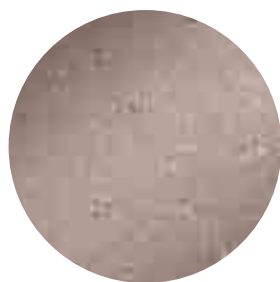

## MATERIALE A EFFETTO: MINERALE MICACEO

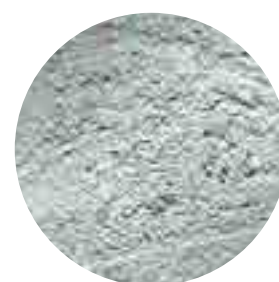
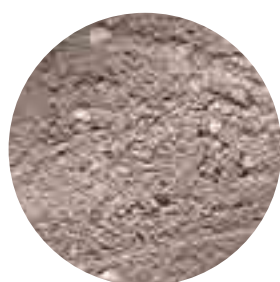

## MATERIALE A EFFETTO: FIBRE DI PAGLIA



Per via della tecnica di stampa, i colori raffigurati potrebbero non corrispondere a quelli originali.

Le informazioni in questo documento si basano sulla nostra esperienza, ma senza garanzia. L'utente è responsabile della verifica prima dell'uso, poiché le condizioni di impiego non sono sotto il nostro controllo. In caso di dubbi, consigliamo test preliminari o supporto tecnico. Nordtex si riserva il diritto di modificare prodotti e dati senza preavviso. Versione 15.6.2026

## INTONACO DI FINITURA IN ARGILLA SUPERFICI DAL CARATTERE VIVACE E ORIGINALE

### Naturalmente versatile, sorprendentemente vivace

L'intonaco di finitura in argilla è uno strato d'intonaco colorato per design di interni creativi e sani. La miscela di terre argillose e cretose consente di realizzare superfici dal carattere forte, che spaziano dai riflessi sobri fino alla struttura marcata.

Grazie a tecniche di lavorazione come la lisciatura o la spugnatura è possibile ottenere moltissimi effetti personalizzati. Lo spettro cromatico dei 16 colori spazia da un sobrio avorio fino a decise tonalità castane. Con materiali a effetto come minerali micacei, fibre di paglia, vera mica o sabbia di madreperla è possibile porre accenti particolarmente creativi.

Lo strato può raggiungere uno spessore di 2 millimetri e viene applicato con la spatola per lisciare o per superfici.



Le informazioni in questo documento si basano sulla nostra esperienza, ma senza garanzia. L'utente è responsabile della verifica prima dell'uso, poiché le condizioni di impiego non sono sotto il nostro controllo. In caso di dubbi, consigliamo test preliminari o supporto tecnico. Nordtex si riserva il diritto di modificare prodotti e dati senza preavviso. Versione 15.6.2026

# CONLUTO STUCCO D'ARGILLA

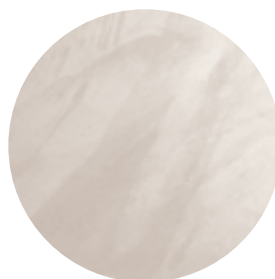
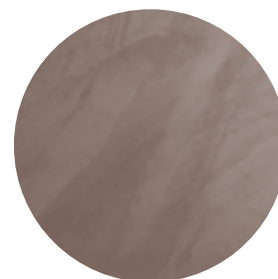
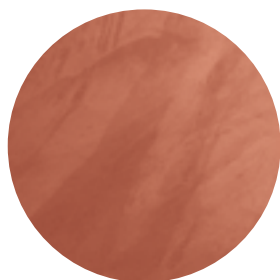
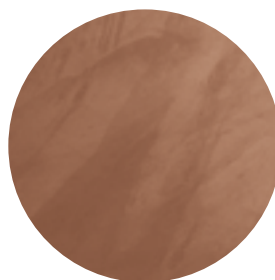
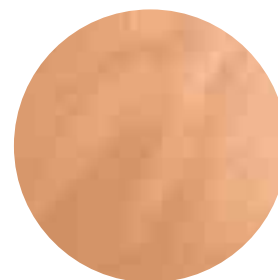
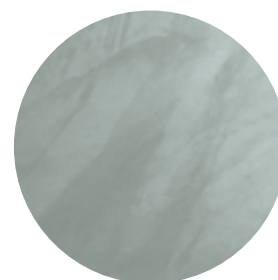
**conluto****SUPERFICI LISCE E LUCIDE DAI COLORI CANGIANTI**CG 100  
EdelweißCG 102  
ElfenbeinCG 105  
BilbaoCG 110  
ArdesiaCG 113  
Barro TinajaCG 120  
LehmrotCG 121  
KastanieCG 125  
ArancioCG 126  
Provence rötlichCG 131  
LehmblauCG 137  
VeronaCG 146  
Muschel

Per via della tecnica di stampa, i colori raffigurati potrebbero non corrispondere a quelli originali.

Le informazioni in questo documento si basano sulla nostra esperienza, ma senza garanzia. L'utente è responsabile della verifica prima dell'uso, poiché le condizioni di impiego non sono sotto il nostro controllo. In caso di dubbi, consigliamo test preliminari o supporto tecnico. Nordtex si riserva il diritto di modificare prodotti e dati senza preavviso. Versione 15.6.2026

## STUCCO D'ARGILLA SUPERFICI LISCE E LUCIDE DAI COLORI CANGIANTI

### Eleganza naturale

Lo stucco d'argilla rappresenta la classe regina delle superfici in argilla. È sinonimo di superfici lisce o lucide dall'effetto raffinato, marmorizzato e particolarmente profondo. Grazie alla marmorizzazione individuale, ogni parete diventa un pezzo unico. Lo stucco d'argilla è disponibile in dodici tonalità naturali.

Lo stucco d'argilla viene fatto brillare dalla cosiddetta "stiratura", in cui il materiale viene ispessito durante la spatolatura, conferendogli una finitura superficiale molto lucida.

Per mezzo di sagome possono essere creati motivi in rilievo, che spaziano da strutture chiaramente visibili fino a sobri accenni filigranati.

L'applicazione richiede una speciale tecnica artigianale. Lo stucco viene applicato in più strati sottilissimi con la spatola giapponese. In questo modo si ottiene sulla superficie un effetto di profondità unico. Un rivestimento in emulsione di cera di carnauba rende più resistenti le superfici, che possono addirittura essere pulite con un panno umido.



Le informazioni in questo documento si basano sulla nostra esperienza, ma senza garanzia. L'utente è responsabile della verifica prima dell'uso, poiché le condizioni di impiego non sono sotto il nostro controllo. In caso di dubbi, consigliamo test preliminari o supporto tecnico. Nordtex si riserva il diritto di modificare prodotti e dati senza preavviso. Versione 15.6.2026



## ATTREZZI

Gli attrezzi professionali facilitano il lavoro con i prodotti Conluto per il rivestimento di pareti e consentono di raggiungere risultati fantastici.

- Attrezzi professionali per la lavorazione dei prodotti Conluto per il rivestimento di superfici
- Sono un'integrazione ideale della gamma di prodotti Conluto e un ausilio indispensabile



Cod.art.	Descrizione	Confezione	Unità
50.081	Pennello per velature ovale, lunghezza setole 70mm, dimensioni: 130 x 60 mm, vulcanizzate a mazzetti		
50.005	Frattazzo in spugna sintetica, consistenza grossolana, arancione, dimensioni: 140 x 280 x 17 mm	Pezzo	1
50.004	Frattazzo in spugna sintetica, con rivestimento in lattice bianco, consistenza fine, dimensioni: 140 x 280 x 17 mm		

## CAZZUOLE GIAPPONESI

Una tecnica di lavorazione migliora con il migliorare degli utensili con cui si esegue. In Giappone l'intonaco d'argilla vanta una lunga tradizione e il trattamento delle superfici con l'intonaco d'argilla è molto apprezzato. Le cazzuole giapponesi di Conluto sono state sviluppate in questo paese.

- Cazzuole appositamente sviluppate in Giappone
- Integrazione ideale della gamma di prodotti Conluto e ausilio indispensabile



Cod.art.	Descrizione	Confezione	Unità
50.902.18	Cazzuola giapponese per intonaco di finitura con lama flessibile a punta acuta in acciaio inossidabile di alta qualità, temperato e lucidato, dimensioni: 180 x 55 x 0,3 mm		
50.902.21	Cazzuola giapponese per intonaco di finitura con lama flessibile a punta acuta in acciaio inossidabile di alta qualità, temperato e lucidato, dimensioni: 210 x 65 x 0,3 mm		
50.903.21	Cazzuola giapponese, plastica speciale, adatta soprattutto per lavori di finitura, dimensioni: 210 x 60 x 1 mm dimensioni: 140 x 280 x 17 mm	1	1
50.900.24	Cazzuola giapponese per intonaco di finitura con lama flessibile rettangolare in acciaio inossidabile di alta qualità, temperato e lucidato, dimensioni: 240 x 75 x 0,4 mm		
50.901.24	Cazzuola giapponese per intonaco di finitura con lama flessibile rotonda in acciaio inossidabile di alta qualità, temperato e lucidato, dimensioni: 240 x 80 x 0,3 mm		

Le informazioni in questo documento si basano sulla nostra esperienza, ma senza garanzia. L'utente è responsabile della verifica prima dell'uso, poiché le condizioni di impiego non sono sotto il nostro controllo. In caso di dubbi, consigliamo test preliminari o supporto tecnico. Nordtex si riserva il diritto di modificare prodotti e dati senza preavviso. Versione 15.6.2026

## TABELLA CONSUMI

Prodotto	Confezione	Resa	Spessore	Consumo in m <sup>2</sup>
<b>Primer</b>				
Conluto "Primer" a base di caseina	250 gr./busta	40 - 60 m <sup>2</sup>		ca. 160 ml/m <sup>2</sup>
Conluto "primer" parete e soffitto	5 lt./secchio	25 m <sup>2</sup>		200 - 250 ml/m <sup>2</sup>
Conluto "primer" parete e soffitto	10 lt./secchio	50 m <sup>2</sup>		200 - 250 ml/m <sup>2</sup>
<b>Conluto pittura d'argilla (36 tonalità)</b>	5 lt./secchio	40 - 70 m <sup>2</sup>		A seconda del supporto 70 - 130 gr./m <sup>2</sup>
Le seguenti tonalità sono disponibile anche in: stella alpina, avorio, pietra arenaria, bianco argilla, bilbao chiaro, giallo cipro chiaro	10 lt./secchio	80 - 140 m <sup>2</sup>		A seconda del supporto 70 - 130 gr./m <sup>2</sup>
<b>Conluto pittura all'argilla con aggiunta di intonaco fine d'argilla</b>	1,7 kg./busta	per 5 kg. di pittura d'argilla		Il consumo varia da circa 140 a 240 g di intonaco fine d'argilla mescolato a pittura d'argilla in polvere/m <sup>2</sup>
<b>Intonaci di finitura d'argilla</b>	25 kg./sacco	9 m <sup>2</sup>	max. 2 mm	2,7 kg./m <sup>2</sup>
<b>Argilla per finiture superficiali lisce</b>	5 kg./secchio	ca. 12,5 m <sup>2</sup>		A seconda dello strato ca. 400 gr./m <sup>2</sup>





# FINITURE VERO COLORE

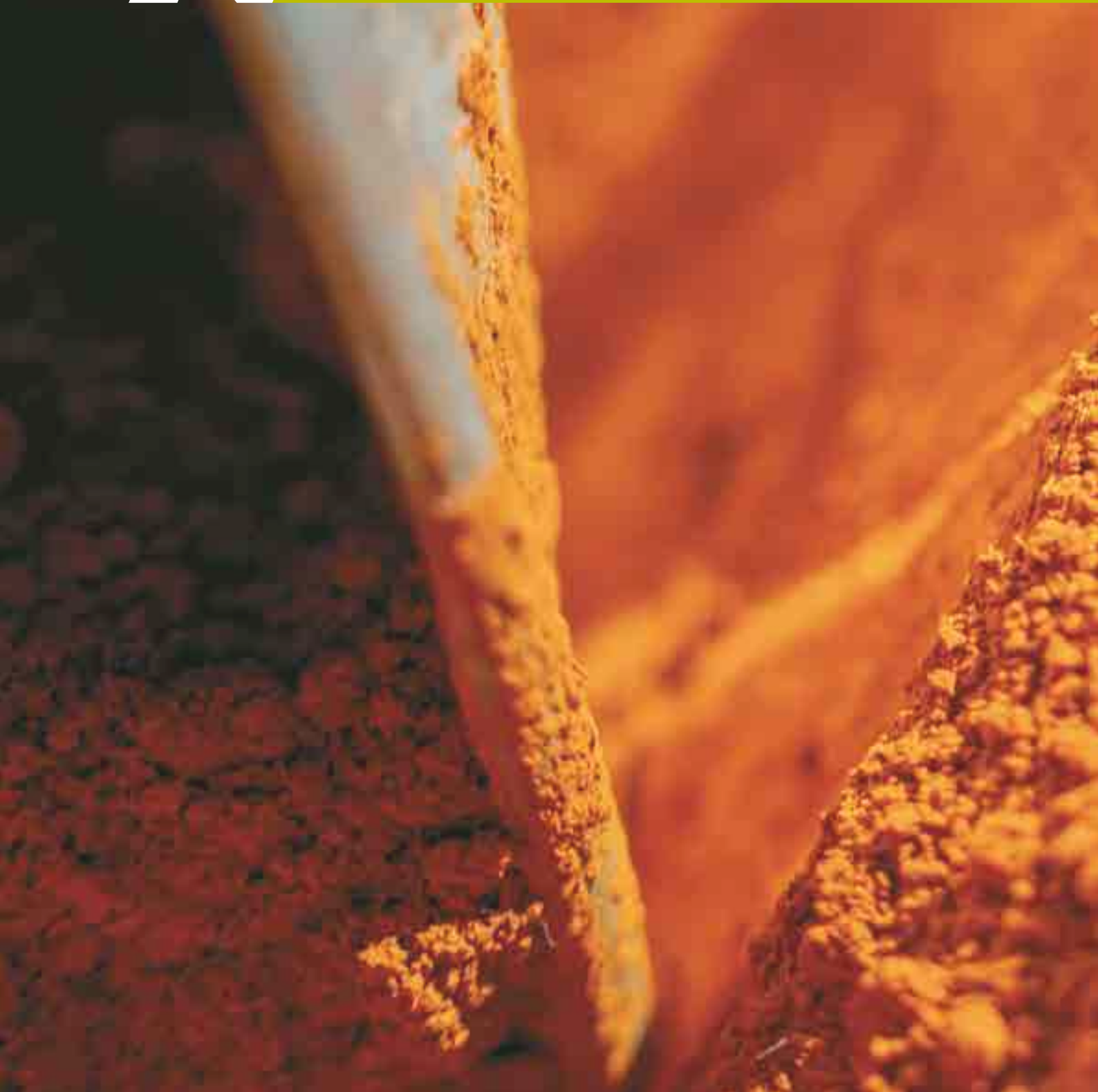





# VERA CALCE

## DECORAZIONE MINERALE DI PRESTIGIO



### DESCRIZIONE

VERA CALCE è una pittura minerale all'acqua, bianca o colorata nella massa, per un uso interno ed esterno, indicata per la decorazione di prestigio di edifici storici e nuove costruzioni. Il prodotto ha superato le prove per l'ottenimento della classe A+ riguardante il regolamento Francese EN ISO 16000-9, 10, 11 e NF ISO 16000 – 3, 6 denominato anche TCOV (COV totale).

Il regolamento è finalizzato a migliorare la qualità dell'aria negli ambienti interni con prove impegnative sulle emissioni di contaminanti.

Il risultato è eccezionale in quanto ottenuto con limiti ben al di sotto di quanto prescrive la norma per la classe A+ (la migliore). Il prodotto è a bassissimo contenuto di solventi organici volatili (VOC) e ha superato la prova ECOLABEL n° 5. Il prodotto soddisfa i requisiti del decreto ministeriale del 11 ottobre 2017 CAM (Italia) "Criteri ambientali minimi per l'affidamento di servizi di progettazione e lavori per la nuova costruzione, ristrutturazione e manutenzione di edifici pubblici".

### CARATTERISTICHE

Grazie alla sua speciale formula contenente materie prime ecologiche e di qualità, il prodotto presenta una grande facilità d'applicazione, un ottimo potere coprente e una estrema bianchezza.

Essendo a base di grassello di calce, la pittura conferisce alta traspirabilità al supporto, una naturale azione battericida e igienizzante. Perfettamente stabile nel tempo questo prodotto deve essere applicato preferibilmente su intonaci preparati con calce. Resistente ai raggi UV. L'uso esclusivo di terre coloranti naturali, garantisce colori inimitabili e un'alta resistenza alla luce.

### COMPOSIZIONE

VERA CALCE è composta da grassello di calce maturato per 6 mesi e filtrato, acqua, carbonato di calcio, cellulosa, latex, ossido di titanio bianco, conservanti naturali.

### SUPPORTI

VERA CALCE deve essere applicata su superfici asciutte, non friabili e prive di sali ed umidità. Vedere la tabella riportata di seguito.

### PREPARAZIONE DEI FONDI

Su supporti nuovi preparati con della calce non è necessario alcun pre-trattamento ; su supporti già tinteggiati e/o degradati occorre asportare la pittura esistente che presenta dei problemi di adesione con il supporto, riempire con stucco le eventuali fessure e applicare una mano di fissativo Isoquarz (IS/0255), Soluzione alla Caseina (PL/1182) o Natural Soy (IS/0260) per uniformare la superficie. Dopo aver applicato il fissativo, attendere 24 ore prima di applicare una prima mano di VERA CALCE.

### APPLICAZIONE

Non applicare su una parete calda, sotto l'azione diretta del sole o in una giornata di vento. È un prodotto naturale, è quindi possibile osservare delle variazioni di tonalità da un lotto all'altro, per questo motivo è raccomandato di utilizzare un unico lotto di produzione nell'ultima mano. Diluire il prodotto con 20-30 % di acqua a seconda delle condizioni d'applicazione, della natura dei supporti e dei dispositivi di applicazione. Mescolare bene prima dell'uso. Il prodotto ha un essiccamento fuori tatto dopo 4-6 ore ed in profondità dopo 24 ore, la carbonatazione si completa dopo circa 28 giorni come tutti i prodotti a calce. Non applicare a temperature inferiori a +5°C e superiori a +35°C o con umidità dell'ambiente >70%. Lavare gli attrezzi con acqua dopo il loro utilizzo. Le superfici all'esterno dopo l'applicazione devono essere protette dalla pioggia (circa 72 ore).

### COLORI

È possibile ottenere infinite tonalità di colori mescolando la pittura alle nostre terre, lacche, ossidi e pigmenti per artisti.

Attenzione

È possibile ridurre l'assorbimento di acqua di VERA CALCE applicando sulla superficie la protezione idrorepellente Nippolin idro-rep (IR/0330). L'applicazione a pennello di un mano non diluita riduce l'assorbimento d'acqua preservando così la permeabilità al vapore del supporto. Prima dell'applicazione di Nippolin idro-rep si consiglia di effettuare un test per verificare se ci sono variazioni di colore.

Proteggere porte, finestre, telai e in generale tutte le parti che non devono essere pitturate. Qualsiasi macchia o spruzzo dovrà essere immediatamente rimossa con acqua.

### RESA

VERA CALCE ha una resa di 6 - 8 m<sup>2</sup>/kg per mano in funzione dell'assorbimento e tipologia del supporto.

## ATTREZZATURE PER L'APPLICAZIONE

VERA CALCE può essere applicata a pennello o a spruzzo.

## CONFEZIONI E STOCCAGGIO

Peso specifico : Kg 1,200/lit.

Secchielli in plastica da 5 e 20 Kg

VERA CALCE deve essere stoccata nei contenitori originali ben chiusi ed è stabile per almeno 12 mesi, purché mantenuta in locali con temperatura non inferiore a +5°C e non superiore a +30°C.

## NORME DI SICUREZZA

Ventilare durante l'applicazione.

Evitare il contatto con la pelle e gli occhi, in caso di contatto lavare immediatamente e abbondantemente con acqua. Tenere fuori dalla portata dei bambini. Per quanto attiene la valutazione dei dati tossicologici si rimanda alla scheda di sicurezza.

## SMALTIMENTO

Eliminare il prodotto in conformità con le norme locali in vigore. I contenitori vuoti devono essere riciclati.

## SUPERFICI MURALI NUOVE

SUPERFICI D'APPLICAZIONE	TRATTAMENTO PRELIMINARE
Intonaco a calce	Nessun trattamento
Intonaco a calce liscio	Nessun trattamento
Medium density (interno)	Una mano di Isoquarz
Cartongesso (interno)	Una mano di Isoquarz, Soluzione alla Caseina o Natural Soy
Gesso (interno)	Una mano di Isoquarz, Soluzione alla Caseina o Natural Soy

## SUPERFICI MURALI VECCHIE

SUPERFICI D'APPLICAZIONE	TRATTAMENTO PRELIMINARE
Intonaco a calce	Spazzolare e una mano di: Isoquarz, Soluzione alla Caseina o Natural Soy
Tempera	Spazzolare e una mano di: Isoquarz, Soluzione alla Caseina o Natural Soy
Pittura a calce	Spazzolare e una mano di: Isoquarz, Soluzione alla Caseina o Natural Soy
Finizione lucida a calce non trattata	Carteggiatura e una mano di Isoquarz
Finizione lucida a calce trattata con cera o sapone	Carteggiatura e una mano di Isoquarz
Pittura acrilica (interno)	Una mano di Isoquarz
Molti colori e assorbimento non omogeneo	Una mano di Isoquarz

## CLASSIFICAZIONE E CARATTERISTICHE TECNICHE

Vera Calce è stata testata presso il laboratorio di GFC Chimica; i risultati delle prove sperimentali riportate nelle tabelle che seguono sono documentati nei rapporti di prova n° 422/L del 12.12.2011

PROVA	RISULTATO
Composti organici volatili VOC	0,64 gr/lit
Criteri n° 3 e n° 4 Ecolabel	Risponde ai criteri
Criteri n° 5 e n° 6 Ecolabel	Risponde ai criteri Tuttavia essendo un prodotto a base di calce è classificato come corrosivo
Permeabilità dell'acqua liquida	W6 = 1.631 kg/ (m²h0.5) Classe W1 (alta permeabilità)
Spessore del film secco	Spessore > 100 ; < 200µm (consumo = 0.308 l/m² classe E3)
Granulometria	Fine Classe S1
Brillantezza	Opaco (riflettanza <10, geometria 85o) Classe G3



## COLORI VERA CALCE

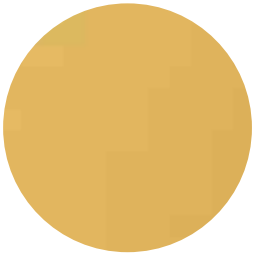

1001 - MANGO



1002 - MOONDUST

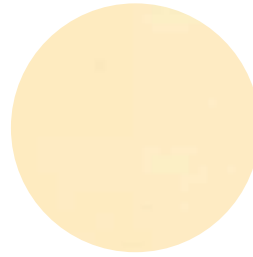

1003 - VANILLE

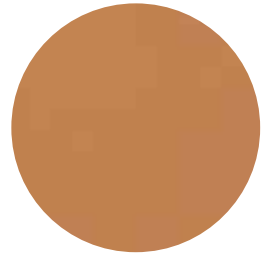

1004 - SIENNE



1005 - STONE

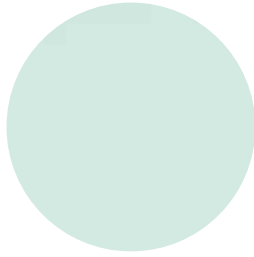

1006 - LIGHT PISTACHIO



1007 - IVORY

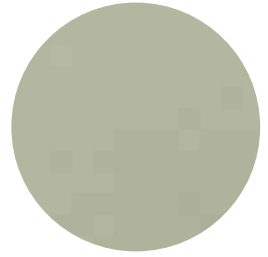

1008 - SAGE



1009 - AVANA



1010 - GREEN TEA

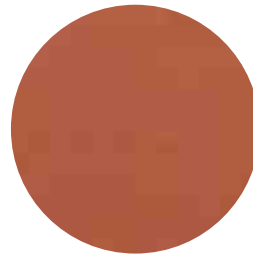

1011 - RUST



1012 - SAND



1013 - CHAMOIS



1014 - SILVER



1015 - ALOE



1016 - POWDER



1018 - BRICK



1017 - COBBLES



1019 - ROPE



1020 - HEAVENLY



1021 - NATURAL



1022 - TURTLEDOVE



1023 - PEACH



1024 - LIGHT STONE

Le informazioni in questo documento si basano sulla nostra esperienza, ma senza garanzia. L'utente è responsabile della verifica prima dell'uso, poiché le condizioni di impiego non sono sotto il nostro controllo. In caso di dubbi, consigliamo test preliminari o supporto tecnico. Nordtex si riserva il diritto di modificare prodotti e dati senza preavviso. Versione 15.6.2026

## COLORI VERA CALCE



1025 - SAND DUNE

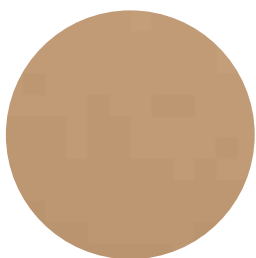

1026 - APRICOT

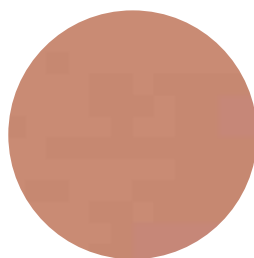

1027 - SALMON

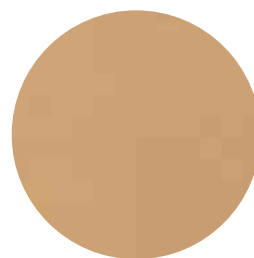

1028 - LIGHT APRICOT



1029 - ANTIQUE PINK



1030 - ECRU



1031 - STRAW

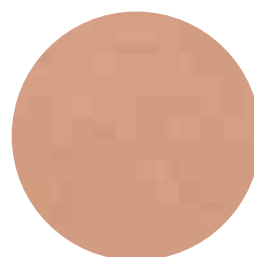

1032 - DARK PINK



1033 - TURKISH WHEAT



1034 - DESERT

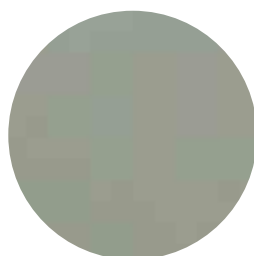

1035 - MUD



1036 - CREAM



1037 - CEMENT

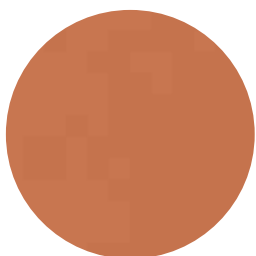

1038 - SEDONA



1039 - SKY



1040 - FOG



1041 - FAIENCE

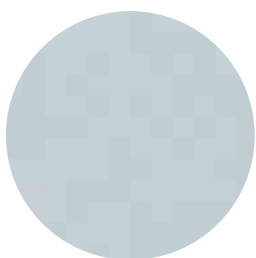

1042 - COBALT

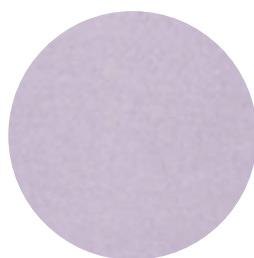

1043 - MAUVE

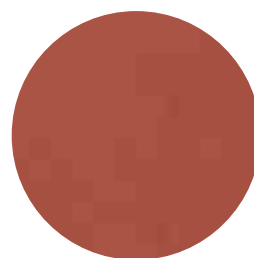

1044 - AMARANTH



1045 - CAMEL



1046 - SOUR CREAM

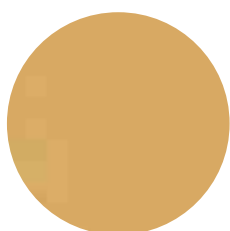

1047 - MUSTARD



1048 - GRAVEL

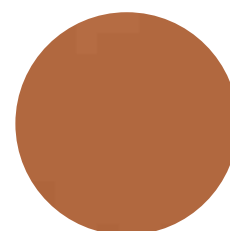

1049 - CINNAMON

# VERA ARGILLA

## PITTURA NATURALE PER INTERNI



VERA ARGILLA è una soluzione ecologica e naturale per finiture decorative di pareti interne. Realizzata con materie prime a base di argilla, acqua e pigmenti naturali, è ideale per ambienti sani grazie alla sua capacità di regolare l'umidità, ridurre gli odori e migliorare la qualità dell'aria.

### CARATTERISTICHE TECNICHE:

#### Composizione

- Argilla naturale
- Pigmenti minerali naturali
- Additivi vegetali o minerali (per migliorare adesione e lavorabilità)
- Colore: Disponibile in tonalità naturali e personalizzabili con pigmenti minerali.
- Consistenza: Cremosa e facile da applicare.
- Finitura: Opaca e vellutata.

#### Proprietà

Traspirante: Favorisce la naturale permeabilità al vapore delle pareti.

Igroskopica: Regola l'umidità ambientale, prevenendo muffe e condense.

Antistatica: Non attira polvere, ideale per ambienti con soggetti allergici.

Resistente: Offre buona durata nel tempo, se applicata su superfici adeguatamente preparate.

#### Uso

Ambienti interni (salotti, camere da letto, cucine, bagni non soggetti a contatto diretto con l'acqua).

Finiture su muri, cartongesso, intonaci a calce e superfici porose.

#### Preparazione e Applicazione

1. Preparazione della superficie:
  - Rimuovere vecchie pitture incoerenti o sporco.
  - Assicurarsi che la superficie sia asciutta, pulita e uniforme.
2. Miscelazione:
  - Mescolare accuratamente il prodotto per omogeneizzare la consistenza.
  - Aggiungere acqua se necessario, seguendo le istruzioni.
3. Applicazione:
  - Con pennello, rullo o spatola.
  - Applicare 2-3 mani, lasciando asciugare per almeno 8 ore tra una mano e l'altra.

#### Resa

Circa 6-8 m<sup>2</sup> per litro a seconda dell'assorbimento della superficie

#### Conservazione

Deve essere conservato nel suo contenitore originale chiuso e protetto dalle intemperie, a temperature comprese tra 10 e 30°C, in luogo asciutto e ben ventilato, lontano da fonti di calore e dalla luce solare diretta. La durata di conservazione è di 1 anno dalla data di produzione, se conservato correttamente.

#### Avvertenze

Non applicare in condizioni di umidità superiore al 70% o sotto i 10°C.

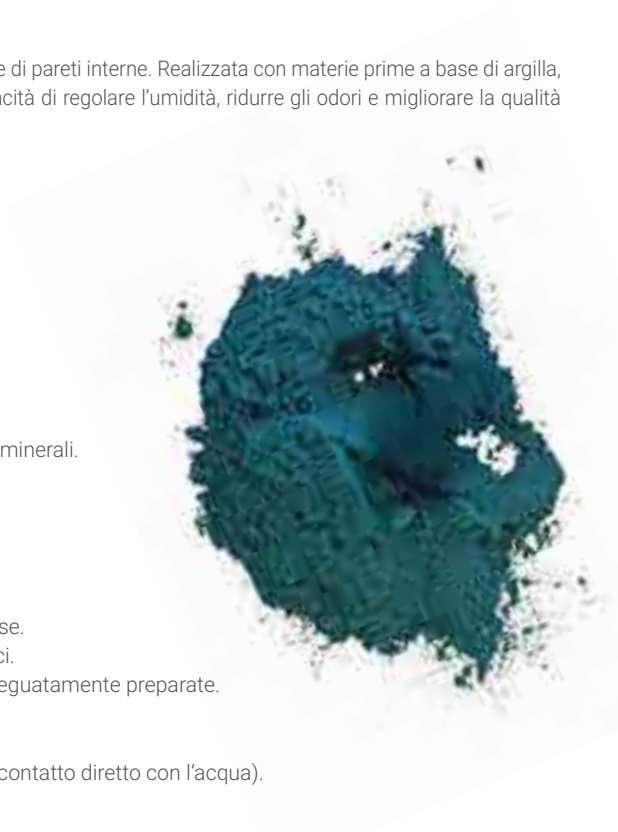

### Pulizia degli strumenti

Gli strumenti devono essere lavati con acqua immediatamente dopo l'uso

### Imballaggio

Secchio da 4 L e Secchio da 14 L



## COLORI VERA ARGILLA



Clay Lime



Clay Stone



Clay Sunset



Clay Dust

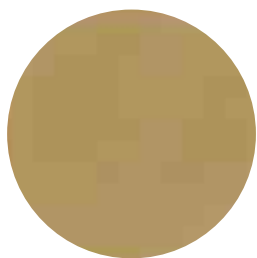

Clay Umber

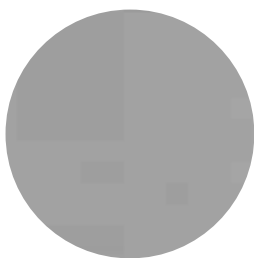

Clay Storm



Clay Ochre



Clay Sand



Clay Shell



Clay Earth

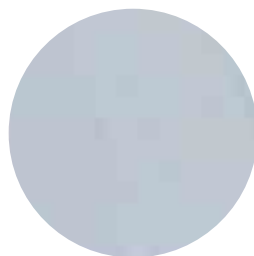

Clay Wind

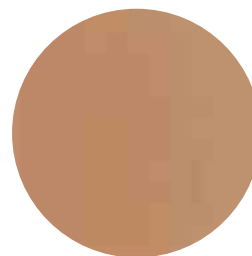

Clay Rust

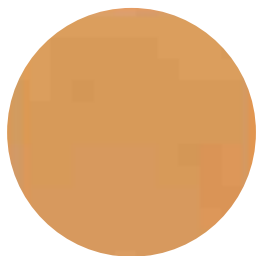

Clay Desert



Clay Sienna

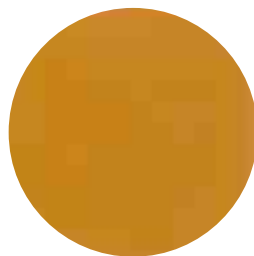

Clay Caramel



Clay Olive Green

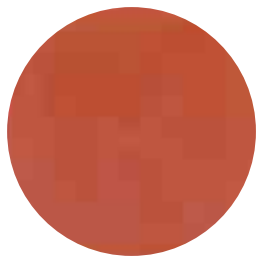

Clay Red Baltimora



Clay Emerald



Clay Brick



Clay Slate



Clay Mud



Clay Cyprus C

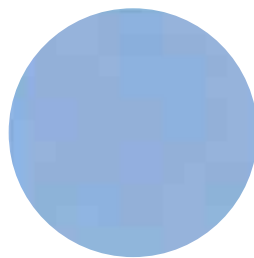

Clay Sky Blue



Clay Mineral Black



# VELLUTO

## FINITURA DECORATIVA LISCIA E RESISTENTE



### DESCRIZIONE

VELLUTO è il risultato di approfondite ricerche, è stato oggetto di numerosi test con materie prime innovative al fine di facilitare la preparazione e la sua applicazione. VELLUTO è un intonaco decorativo di finitura per suolo (uso interno) e muro (uso interno e esterno). Permette di ottenere una finitura liscia con caratteristiche di buona resistenza. Perfettamente stabile nel tempo, mantiene la permeabilità del supporto e una protezione naturale contro l'attacco di muffe e batteri

### CARATTERISTICHE

VELLUTO è conforme alle norme UNI EN 13813.

Il prodotto ha notevoli vantaggi :

1. Per la preparazione basta aggiungere acqua.
2. Miscelazione facile e senza grumi.
3. Liscio, che facilita l'applicazione.
4. Può essere lavorato facilmente a lungo dopo la miscelazione, senza seccare.
5. Eccellente resistenza all'abrasione e buona elasticità.
6. Buona resistenza all'acqua mantenendo un'ottima permeabilità al vapore acqueo.
7. Rispettoso dell'ambiente, certificato A+.

### COMPOSIZIONE

Cemento bianco, calce aerea idratata, carbonato di calcio, farina di quarzo, ossido bianco di titanio, resine in polvere dispersibili, metilcellulosa, fibre e additivi leganti.

### SUPPORTI

VELLUTO deve essere applicata su superfici asciutte, non friabili e prive di sali ed umidità. Vedere la tabella riportata di seguito.

### PREPARAZIONE DEI FONDI

Dopo aver applicato Isoquarz (IS/0255) se si tratta di pavimento è consigliabile applicare ed annegare la rete in fibra di vetro 145 g/mq 4x4,5 mm (LM/1180), attendere l'asciugatura e applicare una mano di VELLUTO Fondo CC/0012 (vedi scheda prodotto) per pareggiare e livellare le imperfezioni sui supporti orizzontali e/o verticali : massetto, calcestruzzo, calcestruzzo cellulare, cemento, mattoni, blocchi di calcestruzzo, piastrelle, ecc. VELLUTO Fondo dona al supporto maggiore resistenza favorendo la presa su questi livelli. Perfettamente stabile nel tempo, mantiene la permeabilità del supporto. Attendere che il supporto sia completamente asciutto senza residui di umidità, ed applicare la prima mano di VELLUTO Fondo.

### COLORI

VELLUTO è bianco. Partendo dal colore base con aggiunta di terre coloranti, ossidi o paste coloranti appropriate si possono ottenere svariate tonalità

### PREPARAZIONE DELLA MISCELA

VELLUTO (sacchi da 20 Kg) + circa 30 % d'acqua, (circa da 5 a 6 litri). Mescolare l'acqua con la dose di pigmento desiderato (filtrare la miscela se necessario). Versare lentamente un sacco da 20 Kg di VELLUTO continuando a mescolare, fino a completa omogeneizzazione del prodotto. Dopo aver ottenuto una miscela fluida, lasciate riposare qualche minuto e mescolare prima dell'applicazione.

### APPLICAZIONE

La temperatura ambiente deve essere compresa tra un minimo di +5 °C e un massimo di +30 °C.

### PRIMA MANO

Consumo: circa 1.200 - 1.500 g/m<sup>2</sup>. Applicare in modo omogeneo

### (DOPO 24 ORE) SECONDA MANO

Consumo : circa 600 - 750 g/m<sup>2</sup>

Applicare la seconda mano quando la prima mano è asciutta, avendo cura di stenderla in modo uniforme premendo e lisciando correttamente al fine di ottenere una superficie piana senza avvallamenti.

## TERZA MANO E LUCIDATURA

Consumo : circa 200 - 250 g/m<sup>2</sup>. Procedere bagnato su bagnato quando la seconda passata non è ancora perfettamente asciutta in modo che la pressione della spatola inox faccia penetrare le cariche minerali inerti nella base già stesa. In fase di asciugatura procedere alla lisciatura con la spatola in acciaio per ottenere un effetto liscio. Il giorno dopo l'applicazione il prodotto se necessario può essere carteggiato a secco (carta vetro da 80 a 150) per ottenere una superficie ancora più liscia.

## CONSERVAZIONE

Il prodotto in sacco si conserva perfettamente senza alterazioni delle sue qualità per un periodo di 12 mesi se viene stoccato in luogo asciutto nelle confezioni originali.

## NORME DI SICUREZZA

Ventilare durante l'applicazione. Evitare il contatto con la pelle e gli occhi, in caso di contatto lavare immediatamente e abbondantemente con acqua. Tenere fuori dalla portata dei bambini. Per ulteriori informazioni, consultare la scheda di sicurezza.

## SMALTIMENTO

Eliminare il prodotto in conformità con le norme locali in vigore. I contenitori vuoti devono essere riciclati.

## FINITURA PROTETTIVA A SCELTA

Nippolin Poly B bicomponente in fase acquosa (finitura opaca PL/1245 o brillante PL/1244). Consumo : circa 8 - 10 m<sup>2</sup>/ l. Lasciare asciugare la superficie circa 3 giorni, procedere poi alle stesura a pennello o a rullo in 2 passate. Non applicare a temperature inferiori a + 15°C o superiori a + 40°C. Consultare la scheda tecnica del prodotto.

Oppure Easy-Floor (finitura opaco-satinato PL/1240 o brillante PL/1241) a base acqua con basso VOC. Consumo : circa 7 - 8 m<sup>2</sup>/ l. Lasciare asciugare la superficie circa 3 giorni, procedere poi alla stesura a pennello o a rullo in 2 passate. Non applicare a temperature inferiori a + 15°C o superiori a + 40°C. È possibile finire con uno o due passate di Cera d'api e Carnauba (CE/0300). Consultare la scheda tecnica del prodotto. Cera d'api e Carnauba (finitura brillante). Consumo : circa 10 - 14 m<sup>2</sup>/l. Lasciare asciugare la superficie almeno 3 giorni, procedere alla stesura della cera con una spatola d'acciaio e applicare in modo omogeneo. Prima della completa essiccazione, passare con tessuto di cotone per ottenere un effetto brillante. Consultare la scheda tecnica del prodotto.

## SUPERFICI DI APPLICAZIONE (SUOLO)

SUPERFICI D'APPLICAZIONE	TRATTAMENTO PRELIMINARE
Superficie idraulica asciutta, non friabile, priva di sali e umidità	una mano d'Isoquarz e una mano di Velluto Fondo
Superficie idraulica asciutta, non friabile, priva di sali e umidità che presenta irregolarità di livello	una mano d'Isoquarz e una mano di Velluto Fondo

## SUPERFICI DI APPLICAZIONE (MURO)

SUPERFICI D'APPLICAZIONE	TRATTAMENTO PRELIMINARE
Gesso	una mano d'Isoquarz
Pitture esistenti	una mano d'Isoquarz
Cemento lisciato	una mano d'Isoquarz

## DATI TECNICI

Aspetto	Opaco o satinato
Imballo	Sacchi in carta da 20 kg
Utensili per l'applicazione	Spatola in acciaio inox
Utensili per applicazione dei colori chiari	Spatola plastica
Consumo teorico	2,00 ÷ 2,50 Kg/m <sup>2</sup> per tre mani
Spessore del rivestimento	2,00 ÷ 4,00 mm per tre mani
Asciugatura superficiale	24 ore con temperatura ambiente 20°C
Asciugatura in profondità	72 ore con temperatura ambiente 20°C
Carbonatazione completa	180 giorni
Seconda mano	24 ore con temperatura ambiente 20°C
Permeabilità al vapore (Sd)	buona



## COLORI VELLUTO

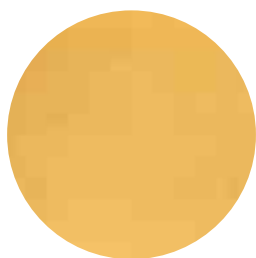

120 M



130 M



140 M



150 M



160 M



170 M



180 M



190 M



200 M



210 M



220 M



230 M



240 M



250 M

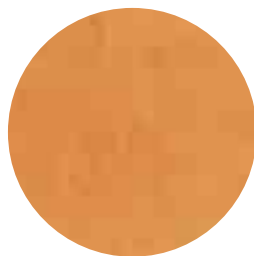

260 M

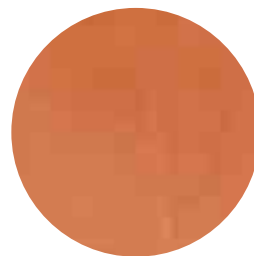

270 M



280 M



290 M



300 M



310 M



320 M



330 M



340 M



350 M



# NORDTEX THERM PITTURA

## PITTURA LAVABILE ECOLOGICA AD ALTO ISOLAMENTO

### DESCRIZIONE

NORDTEX THERM PITTURA è una pittura lavabile opaca ed ecologica all'acqua adatta per la decorazione e protezione delle opere murarie sia interne che esterne. La caratteristica peculiare del prodotto è la sua capacità di isolare la superficie su cui è applicata in maniera più efficace rispetto alle comuni pitture lavabili disponibili sul mercato. Il prodotto ha superato con successo le prove: ECOLABEL 3 e 4.

### CARATTERISTICHE

NORDTEX THERM PITTURA abbina le proprietà termiche ad un'ottima permeabilità al vapore ed una eccellente lavabilità. NORDTEX THERM PITTURA è rispettosa dell'ambiente, ha un bassissimo contenuto di solventi organici volatili (VOC) e rispetta la normativa 2004/42/CE (D.Lgs. n.161 del 27 marzo 2006). NORDTEX THERM PITTURA non contiene VAH (idrocarburi aromatici volatili).

### COMPOSIZIONE

Resine acriliche, acqua, metilcellulosa, cariche thermo-isolanti, ossido di titanio bianco, essenza floreale, carbonati di calcio, agenti bagnanti e disperdenti, circa 0.1% conservante.

### SUPPORTI

NORDTEX THERM PITTURA si applica su diversi tipi di sup-porti quali malte da intonaco civili (a cemento, a calce, a malta bastarda), gesso, cartongesso, fibrocemento comprese le superfici già pitturate. Il prodotto deve essere applicato su superfici asciutte, non friabili e prive di sali ed umidità.

### PREPARAZIONE DEI FONDI

Su supporti nuovi non è necessario alcun pre-trattamento degli stessi. Su supporti già tinteggiati e/o degradati occorre asportare la pittura esistente che presenta dei problemi di adesione con il supporto, riempire con stucco le eventuali fessure e applicare una mano di fissativo ecologico Isofree IS/0245 diluito con acqua nelle proporzioni di 1/7 o 1/8 per riaggregare ed uniformare la superficie. In presenza di muffe o alghe trattare la superficie con Soluzione ST PA/0800. Dopo aver applicato Isofree IS/0245 aspettare 6-8 ore prima di applicare una prima mano di NORDTEX THERM PITTURA.

### APPLICAZIONE

Mescolare bene prima dell'uso. Questa pittura si diluisce in generale con circa 15 - 20% di acqua in funzione delle condizioni d'applicazione, della natura del supporto e degli utensili utilizzati. Applicata in due mani, il prodotto ha un essiccamento fuori tatto dopo 4-6 ore ed in profondità dopo 24 ore. Non applicare a temperature inferiori a +5°C e superiori a +35°C o con umidità dell'ambiente >80%. Lavare gli attrezzi con acqua dopo il loro utilizzo.

### COLORI

NORDTEX THERM PITTURA è bianca e grazie al sistema di messa in tinta Imagine, Elements, Ral, Ncs è possibile ottenere più di 1000 tinte con la nostra collezione di paste coloranti universali, non tossiche e senza VOC.

### ATTENZIONE

Proteggere porte, finestre, telai e in generale tutte le parti che non devono essere pitturate. Qualsiasi macchia o spruzzo dovrà essere immediatamente rimossa con acqua.

### CONSUMO

NORDTEX THERM PITTURA ha una resa di circa 5 m<sup>2</sup>/l - 6 m<sup>2</sup>/l per mano e in funzione dell'assorbimento e tipologia del supporto.

### Attrezzature per l'applicazione

NORDTEX THERM PITTURA può essere applicata a pennello o a rullo. Lavare gli attrezzi con acqua dopo il loro utilizzo.

### CONFEZIONI E STOCCAGGIO

Secchielli in plastica da 4 l. e 15 l. NORDTEX THERM PITTURA deve essere stoccata nei contenitori originali ben chiusi ed è stabile per almeno 12 mesi, purché mantenuta in locali con temperatura non inferiore a +5°C e non superiore a +30°C.

## NORME DI SICUREZZA

Ventilare durante l'applicazione. Evitare il contatto con la pelle e gli occhi, in caso di contatto lavare immediatamente e abbondantemente con acqua. Tenere fuori dalla portata dei bambini. Per ulteriori informazioni consultare la scheda dati di sicurezza.

## SMALTIMENTO

Eliminare il prodotto in conformità con le norme locali in vigore. I contenitori vuoti devono essere riciclati.

## CLASSIFICAZIONE E CARATTERISTICHE TECNICHE

PITTURA VELVET è stata testata presso il laboratorio di GFC. NORDTEX THERM PITTURA è stata testata presso il laboratorio di GFC chimica ; i risultati delle prove sperimentali riportate nelle tabelle che seguono sono documentati nel rapporto di prova n° 160/L del 10.06.2014.

## CARATTERISTICHE CHIMICO-FISICHE

DESCRIZIONE	RISULTATO
Per impiego finale	Decorazione-protezione
Per tipo chimico di legante	Pittura a base di legante acrilico
Per stato di soluzione o dispersione del legante	Dispersione diluibile in acqua
Peso specifico	0.96 ± 0.05 g/ml
Viscosità	9000-13000 cPs
pH	8-10

## CARATTERISTICHE TECNICHE

DESCRIZIONE	NORMA	RISULTATO
Permeabilità al vapore	UNI EN ISO 778a3	Sd = 0,1583 m Spessore = 668µm µ 176
Contenuto di VOC	Criteri n° 3 e n° 4 Ecolabel (Decisione della Commissione delle Comunità Europee 2009/544/CE e Norma ISO 11890-2:2006) D.Lgs. n.161 del 27/03/2006 e direttiva 2004/42/CE	0.82 r/l
Contenuto di VAH	Criteri n° 3 e n° 4 Ecolabel (Decisione della Commissione delle Comunità Europee 2009/544/CE e Norma ISO 11890- 2:2006)	Assenti

## ISOLAMENTO TERMICO

Pittura termoisolante (curva in nero) in confronto ad una pittura tradizionale (curva in rosso)

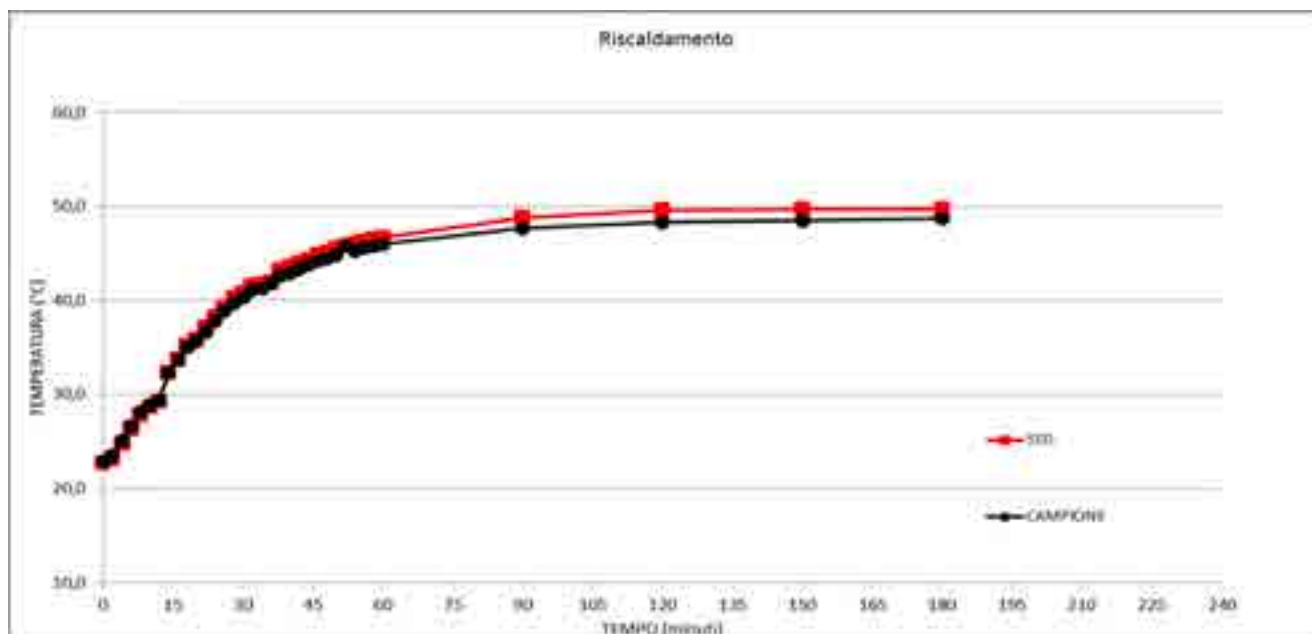



PRODUZIONE ARTIGIANALE DI  
TERRE E PIGMENTI NATURALI  
DAL 1900







# ACCESSORI





ck System Products

10 Jahre

MEMBRANE ALTAMENTE TRASPIRANTI  
PARTE ESTERNA O FREDDA



## FOLIAREX STROTEX-Q SUPREME

MEMBRANA A TENUTA STAGNA AD ALTA TRASPIRAZIONE



### Vantaggi

- Alta permeabilità al vapore, grazie alle membrane che assorbono l'umidità e la incanalano all'esterno attraverso un lembo di ventilazione.
- Completamente impermeabile, l'isolamento termico che protegge dalla pioggia o dalla neve dall'esterno.
- Ha stabilizzatori UV che rallentano i processi di invecchiamento esposti alle intemperie.
- Membrana leggera e particolarmente resistente.

### Membrana a 4 strati con 2 zone autoincollanti.

Soddisfiamo le aspettative dei nostri clienti e presentiamo al mercato una nuova marca di membrane per tetti STROTEX-Q. Queste membrane sono l'ultimo sviluppo tecnologico nella produzione di membrane per tetti. Grazie all'applicazione della tecnologia a doppia fibra (TDF) nel processo di produzione, la membrana raggiunge un'elevata resistenza agli agenti atmosferici e ai danni durante l'installazione. La membrana influisce significativamente sull'isolamento termico del tetto e aumenta l'efficienza termica dell'intero sistema.

CARATTERISTICHE TECNICHE		UNITÀ		
Dimensioni	larghezza	m	EN 1848-2	1,5 ± 0,5%
	lunghezza	m	EN 1848-2	50 (-0 / +2%)
Peso superficiale		g/m <sup>2</sup>	EN 1849-2	170
Reazione al fuoco			EN ISO 11925-2	Classe E
Impermeabilità all'acqua			EN 1928	Classe W1
Impermeabilità all'acqua dopo invecchiamento			EN 1928   EN 1296	Classe W1
Resistenza allo strappo	longitudinale	N	EN 12310-1	170
	trasversale	N		180
Massima resistenza a trazione	longitudinale	N/50mm	EN 12311-2	270
	trasversale	N/50mm		140
Allungamento massimo	longitudinale	%	EN 12311-2	100
	trasversale	%		150
Massima resistenza a trazione dopo invecchiamento	longitudinale	N/50mm	EN 12311-2, EN 1296, EN1297	190
	trasversale	N/50mm		110
Allungamento massimo dopo invecchiamento	longitudinale	%	EN 12311-2, EN 1296, EN1297	80
	trasversale	%		120
Permeabilità al vapore		(g/m <sup>2</sup> )/24h	EN 1931	> 1700
Valore sd		m	EN 1931	0,02 (+0,04;-0,01)
Resistenza alla temperatura		°C	---	-30 ~ 80
Resistenza UV	esposizione diretta	mesi	---	1
	esposizione indiretta	mesi	---	3

Le informazioni in questo documento si basano sulla nostra esperienza, ma senza garanzia. L'utente è responsabile della verifica prima dell'uso, poiché le condizioni di impiego non sono sotto il nostro controllo. In caso di dubbi, consigliamo test preliminari o supporto tecnico. Nordtex si riserva il diritto di modificare prodotti e dati senza preavviso. Versione 15.6.2026

MEMBRANE ALTAMENTE TRASPIRANTI  
PARTE ESTERNA O FREDDA

## FOLIAREX STROTEX-Q OBSIDIAN

MEMBRANA A TENUTA STAGNA AD ALTA TRASPIRAZIONE



### Vantaggi

- Alta permeabilità al vapore, grazie alle membrane che assorbono l'umidità e la incanalano all'esterno attraverso un lembo di ventilazione.
- Completamente impermeabile, l'isolamento termico che protegge dalla pioggia o dalla neve dall'esterno.
- Ha stabilizzatori UV che rallentano i processi di invecchiamento esposti alle intemperie.
- Membrana leggera e particolarmente resistente.

### Membrana a 4 strati con 2 zone autoincollanti.

Soddisfiamo le aspettative dei nostri clienti e presentiamo al mercato una nuova marca di membrane per tetti STROTEX-Q. Queste membrane sono l'ultimo sviluppo tecnologico nella produzione di membrane per tetti. Grazie all'applicazione della tecnologia a doppia fibra (TDF) nel processo di produzione, la membrana raggiunge un'elevata resistenza agli agenti atmosferici e ai danni durante l'installazione. La membrana influisce significativamente sull'isolamento termico del tetto e aumenta l'efficienza termica dell'intero sistema.

CARATTERISTICHE TECNICHE		UNITÀ		
Dimensioni	larghezza	m	EN 1848-2	1,5 ± 0,5%
	lunghezza	m	EN 1848-2	50 (-0 / +2%)
Peso superficiale		g/m <sup>2</sup>	EN 1849-2	300
Reazione al fuoco			EN ISO 11925-2	Classe E
Impermeabilità all'acqua			EN 1928	Classe W1
Impermeabilità all'acqua dopo invecchiamento			EN 1928   EN 1296	Classe W1
Resistenza allo strappo	longitudinale	N	EN 12310-1	450
	trasversale	N		450
Massima resistenza a trazione	longitudinale	N/50mm	EN 12311-1	460
	trasversale	N/50mm		290
Allungamento massimo	longitudinale	%	EN 12311-1	60
	trasversale	%		70
Massima resistenza a trazione dopo invecchiamento	longitudinale	N/50mm	EN 12311-1, EN 1296, EN1297	380
	trasversale	N/50mm		250
Allungamento massimo dopo invecchiamento	longitudinale	%	EN 12311-1, EN 1296, EN1297	50
	trasversale	%		60
Permeabilità al vapore		(g/m <sup>2</sup> )/24h	EN 1931	> 1700
Valore sd		m	EN 1931	0,16 (+0,04;-0,01)
Resistenza alla temperatura		°C	---	-30 ~ 80
Resistenza UV	esposizione diretta	mesi	---	1
	esposizione indiretta	mesi	---	3

MEMBRANE FRENI AL VAPORE  
PARTE INTERNA O CALDA

## FOLIAREX BUDFOL ANTYDROP S 160

FRENO A VAPORE A BASE DI POLIPROPILENE E LDPE RINFORZATO CON RETE IN POLIPROPILENE



### Vantaggi

- Isolamento termico contro l'afflusso di vapore acqueo dagli interni della casa
- Previene la perdita di calore causata dalla ventilazione
- Impedisce l'accumulo e la condensazione di umidità

Budfol Antydrop S 160 è un membrane che protegge la struttura del tetto e lo strato di isolamento termico contro l'afflusso di vapore acqueo dagli interni della casa e previene la perdita di calore causata dalla ventilazione.

Garantendo lo scambio di vapore, il prodotto impedisce l'accumulo e la condensazione di umidità nella struttura del tetto (tra l'isolamento termico e il cartongesso).

Per garantire il corretto funzionamento del sistema di isolamento termico, si raccomanda di posare contemporaneamente una barriera al vapore insieme alla posa di uno strato di isolamento termico e di una lamina permeabile al vapore.

CARATTERISTICHE TECNICHE		UNITÀ		
Dimensioni	larghezza	m	EN 1848-2	1,5
	lunghezza	m	EN 1848-2	50 (-0 / +2%)
Peso superficiale		g/m <sup>2</sup>	EN 1849-2	160
Reazione al fuoco			EN ISO 11925-2	Classe E
Impermeabilità all'acqua			EN 1928	secondo norma
Resistenza allo strappo	longitudinale	N	EN 12310-1	250
	trasversale	N		250
Massima resistenza a trazione	longitudinale	N/50mm	EN 12311-2	330
	trasversale	N/50mm		250
Allungamento massimo	longitudinale	%	EN 12311-2	15
	trasversale	%		15
Permeabilità al vapore		(m <sup>2</sup> sPa)/kg	EN 1931	1,3*10 <sup>-11</sup> ± 40%
Valore sd		m	EN 1931	8
Durabilità chimica			EN 1847	secondo norma
Resistenza alla temperatura		°C	---	-30 ~ 80
Resistenza UV		mesi	---	3

Le informazioni in questo documento si basano sulla nostra esperienza, ma senza garanzia. L'utente è responsabile della verifica prima dell'uso, poiché le condizioni di impiego non sono sotto il nostro controllo. In caso di dubbi, consigliamo test preliminari o supporto tecnico. Nordtex si riserva il diritto di modificare prodotti e dati senza preavviso. Versione 15.6.2026



MEMBRANE FRENI AL VAPORE VARIABILE  
ALL'UMIDITÀ E STRATO ERMETICO ALL'ARIA

## AMPACK AMPATEX® VARIANO 3

TELO D'ASSITO, FRENO VAPORE RESISTENTE ALLE INTEMPERIE ED ERMETICO ALL'ARIA



### Vantaggi

- Ideale per il tetto piano
- Estensione del valore s<sub>d</sub> superiore a 59 m per la massima sicurezza in strutture critiche dal punto di vista dell'umidità
- Eccellente incollabilità



### CAMPI DI APPLICAZIONE

Perfetto per il tetto piano con struttura in legno. Idoneo anche per il risanamento di tetti a falda con un involucro esterno spesso. Il telo offre una particolare sicurezza per la costruzione grezza nei mesi invernali.

### CARATTERISTICHE TECNICHE

Dati tecnici		Valore	Norme
Valore s <sub>d</sub>		0,80 m - 60 m	EN 1931
Peso		90 g/m <sup>2</sup>	EN 1849-2
Resistenza allo strappo	longitudinale trasversale	180 N / 5 cm 125 N / 5 cm	EN 12 311-2 / A
Allungamento a rottura	longitudinale trasversale	≥ 68 % ≥ 79 %	EN 12 311-2 / A
Resistenza allo strappo (chiodi)	longitudinale trasversale	125 N 110 N	EN 12 310-1
Comportamento al fuoco		E	EN 13 501-1
Impermeabilità all'acqua a 2 kPa		Superato	EN 1928
Larghezza della sovrapposizione		10 cm	
Linearità		< 75 mm / 10 m	EN 1848-2
Resistenza alla temperatura		da - 40 a + 80 °C	
Resistenza in base all'invecchiamento artificiale		Superato	EN 1296
Resistenza alla forza di taglio dei giunti		130 N E	N 12 317-2

### TIPI DI FORNITURA

Denominazione	Dimensione rotolo	Contenuto paletta
AMPATEX® Variano 3	1,5 m × 50 m = 75 m <sup>2</sup>	40 rotoli = 3.000 m <sup>2</sup>
AMPATEX® Variano 3	3,0 m × 50 m = 150 m <sup>2</sup>	40 rotoli = 3.000 m <sup>2</sup>

MEMBRANA PER  
SISTEMI A SECCO E INSUFLAGGIO

## AMPACK SISALEX® 303

FRENO VAPORE DI CARTA E STRATO ERMETICO ALL'ARIA



### Vantaggi

- Prodotto ecologico : tutti i componenti sono di origine naturale
- Reticolo stabile e resistente allo strappo in fibre di vetro
- Nessuna dotazione fungicida
- A tre strati : due strati di carta kraft e un'anima interna in fibra di vetro



### CAMPI DI APPLICAZIONE

Sisalkraft è una gamma di fogli di sfogo impermeabili e membrane di controllo del vapore progettate per prevenire la penetrazione dell'acqua, ma permettono al vapore di umidità di scappare e di controllare il passaggio di bolle, polvere, vapore penetrante e vapore di umidità nella struttura isolata interna. E' un materiale naturale di carta composto da due strati di carta kraft con una rete di fibra di vetro interposta, resistente allo strappo.

Essendo freno vapore e strato impermeabile all'aria, ogni giunto, fessura, sovrapposizione o raccordo deve quindi essere sigillato ermeticamente. Anche i danni sulla superficie vanno riparati. Sisalex® 303 viene impiegato all'interno delle costruzioni asciutte. Esso è posato sul lato caldo della costruzione e fissato in corrispondenza delle sovrapposizioni con graffe o chiodi. Il lato liscio e stampato è rivolto verso l'interno ed è su questo lato che viene applicato il nastro adesivo.



## CARATTERISTICHE TECNICHE

Dati tecnici		Valore	Norme
Denominazione del prodotto		Tipo B	EN 13984:2013
Valore $s_d$		5 m	EN 1931
Peso superficiale		180 g/m <sup>2</sup>	EN 1849-2
Resistenza allo strappo	longitudinale trasversale	490 N/5 cm 230 N/5 cm	EN 12 311-2 / A
Allungamento a rottura	longitudinale trasversale	3 % 6 %	EN 12 311-2 / A
Resistenza allo strappo (chiodi)	longitudinale trasversale	60 N 45 N	EN 12 310-1
Comportamento al fuoco		E	EN 13 501-1
Indice d'incendio		5,2	AEAI
Tenuta all'acqua a 2 kPa		Superato	EN 1928
Larghezza di sovrapposizione		10 cm	
Linearità		< 75 mm / 10 m	EN 1848-2
Resistenza alla temperatura		da - 40 °C a + 80 °C	
Resistenza al vapore acqueo dopo invecchiamento		Superato	EN 1296, 70 °C, EN 1931
Sostanze pericolose		assenti	
Difetti visibili		assenti	EN 1850-2

## TIPI DI FORNITURA

Denominazione	Dimensione rotolo	Contenuto paletta
Sisalex® 303	1,5 m × 50 m = 75 m <sup>2</sup>	42 rotoli = 3,15 m <sup>2</sup>
Sisalex® 303	3,0 m × 50 m = 150 m <sup>2</sup>	16 rotoli = 2,4 m <sup>2</sup>



**BARRIERA VAPORE  
CONTRO L'UMIDITA E CONTRO IL RADON**

## AMPACK SISALEX® 871

### BARRIERA CONTRO IL RADON



#### Vantaggi

- Membrana, incollaggio di sovrapposizioni ed elemento passante controllati in termini di tenuta al radon.
- Protegge da radon, metano e umidità
- Estremamente stabile e resistente agli strappi
- Resistente agli alcali



#### CAMPI DI APPLICAZIONE

La barriera al gas viene utilizzata in caso di pavimenti sottoposti a grosse sollecitazioni nella zona delle fondamenta o nei soffitti delle cantine per evitare le naturali penetrazioni di gas (radon, metano, anidride carbonica e altri gas dannosi per la salute) nel pavimento e la contaminazione delle parti abitate dell'edificio dovuta all'inquinamento ambientale (depositi), a tutela della salute degli abitanti.

#### ISTRUZIONI PER L'APPLICAZIONE

##### Applicazione in piano:

- Sullo strato di sottofondo (spianamento del fondo, platea di calcestruzzo magro) nella fondazione continua
- Sullo strato di sottofondo sotto il plinto di fondazione (strato di sottofondo di min. 5 cm)
- Direttamente sul plinto di fondazione
- Nella struttura del soffitto della cantina (calcestruzzo, soffitto a tavelloni, soffitto a travi)

La protezione dagli agenti atmosferici verso l'alto e il lato in PE o alluminio verso il sottofondo. I giunti devono essere sovrapposti per 15 cm e, ai fini dell'incollaggio, devono essere asciutti e privi di sporco e polvere. Valgono le stesse regole che per l'esecuzione a tenuta di una barriera al vapore: nastro butilico double-face per l'incollaggio dei giunti (funzione di tenuta) e, sopra di esso, incollaggio di un ulteriore nastro adesivo acrilico (sicurezza meccanica). I risvolti in corrispondenza di pareti, colonne e punti di penetrazione devono essere alti 15 cm e ben ermetizzati. I sottofondi devono essere puliti rimuovendo zone affilate o appuntite e oggetti vari, quali eventuali residui di malta.

Livellare i fori e le sporgenze presenti sulla superficie. La barriera al gas deve essere protetta immediatamente dopo la sua installazione attraverso la posa degli altri strati di costruzione (plinto di calcestruzzo, isolamento, strato di sottofondo).

Durante l'applicazione di questi strati, prestare una particolare attenzione al fatto che la barriera al gas non si espanda o si sposti e che in prossimità dei punti di penetrazione non si verifichino degli strappi. Tutti i punti di penetrazione devono essere ermetizzati. Anche in questo caso, per ottenere l'ermeticità ai gas è necessario un doppio incollaggio (funzione di tenuta e ulteriore sicurezza meccanica).

## CARATTERISTICHE TECNICHE

Dati tecnici		Valore
Valore $s_d$		> 1.500 m
Peso		350 g / m <sup>2</sup>
Comportamento al fuoco		E
Resistenza allo strappo	longitudinale trasversale	360 N / 5 cm   375 N / 5 cm
Resistenza allo strappo (chiodi)	longitudinale trasversale	> 280 N   > 280 N
Larghezza della sovrapposizione		15 cm
Permeabilità al metano		4,3 x 10 <sup>-14</sup> kg m / s
Coefficiente di diffusione del radon		1,4 x 10 <sup>-13</sup> m <sup>2</sup> / s

## TIPI DI FORNITURA

Denominazione	Dimensione rotolo	Contenuto paletta
Sisalex® 871	2,0 m x 50 m = 100 m <sup>2</sup>	25 rotoli = 2.500 m <sup>2</sup>



## AMPACK AMPACOLL® BK 535

### NASTRO DI GOMMA BUTILICA PER COLLARI SU MISURA



#### CAMPI DI APPLICAZIONE

Ideale per l'applicazione sui seguenti materiali:

- Legno piallato e non piallato \*
- Pannelli di fibra di legno, da medio duri a duri \*
- OSB \*
- Pannelli truciolati \*
- Lastre di cartongesso \*
- Lastre di gessofibra \*
- Calcestruzzo (ruvido o liscio) \*
- Mattoni \*
- Intonaco, malta, gesso, ecc. \*
- Metalli (alluminio, acciaio, ecc.)
- Elementi di PE (p.es. rivestimenti)
- Elementi di PVC (p.es. finestre)
- Bitume, teli ardesiati \*

\* utilizzare il primer

#### Vantaggi

- Dilatabile e sagomabile nelle tre direzioni
- Il collare sempre adattabile
- Estremamente flessibile - segue i movimenti della costruzione

#### CONSIGLI PER LA POSA

Le superfici da incollare devono essere pulite, asciutte, senza polvere e senza grassi. Ampacoll® BK 535 aderisce immediatamente al supporto. Lo scollamento del nastro adesivo è possibile solo in certi casi. Prima di posare Ampacoll® BK 535, per migliorare l'adesione a supporti porosi o sporchi, si dovrebbe applicare Ampacoll® Primer 531 o Ampacoll® Connecto.

#### MASSIMA ADESIONE

Ampacoll® BK 535 è un nastro adesivo con uno strato di gomma butilica ad elevata flessibilità. È composto da materiali di qualità superiore. Questo nastro speciale di tenuta adempie nel miglior modo possibile ai requisiti per una sigillatura durevole e facile attorno a tutti i tipi di elementi passanti quali correntini, terzere, tubi di ventilazione, tubi elettrici, ecc. che attraversano i teli impermeabili all'aria e al vento, il freno e la barriera vapore. Utilizzate Ampacoll® BK 535 anche per sigillare i giunti fra pannelli, elementi costruttivi e soglie. L'eccezionale forza di adesione permette di lavorare su diversi supporti come carta, PE, acciaio, alluminio, vetro, ecc.



Le informazioni in questo documento si basano sulla nostra esperienza, ma senza garanzia. L'utente è responsabile della verifica prima dell'uso, poiché le condizioni di impiego non sono sotto il nostro controllo. In caso di dubbi, consigliamo test preliminari o supporto tecnico. Nordtex si riserva il diritto di modificare prodotti e dati senza preavviso. Versione 15.6.2026

## DATI TECNICI

Stoccaggio	2 anni
Temp. di lavorazione	da 0 °C
Resistenza alla temperatura	da -40 a +90 °C
Dilatabilità	>300%
Esposizione alle intemperie	3 mesi

## TIPI DI FORNITURA

Denominazione	Dimensioni rotolo	Contenuto cartone	Quantità per paletta
Ampacoll BK 535 <b>50 rotolo corto</b> Attorno a elementi passanti	Lungh.: 5 m / Largh.: 50 mm / Spess.: 2 mm	12 rotoli = 60 m <sup>3</sup>	40 cartoni = 2.400 m <sup>3</sup>
Ampacoll BK 535 <b>50</b> Attorno a elementi passanti	Lungh.: 25 m / Largh.: 50 mm / Spess.: 2 mm	4 rotoli = 100 m <sup>3</sup>	32 cartoni = 3.200 m <sup>3</sup>
Ampacoll® BK 535 <b>80</b> Attorno a elementi passanti, per giunti fra elementi	Lungh.: 25 m / Largh.: 80 mm / Spess.: 2 mm	2 rotoli = 50 m <sup>3</sup>	40 cartoni = 2.000 m <sup>3</sup>
Ampacoll® BK 535 <b>120</b> per giunti fra elementi, soglie	Lungh.: 30 m / Largh.: 120 mm / Spess.: 1,5 mm	2 rotoli = 60 m <sup>3</sup>	32 cartoni = 1.920 m <sup>3</sup>

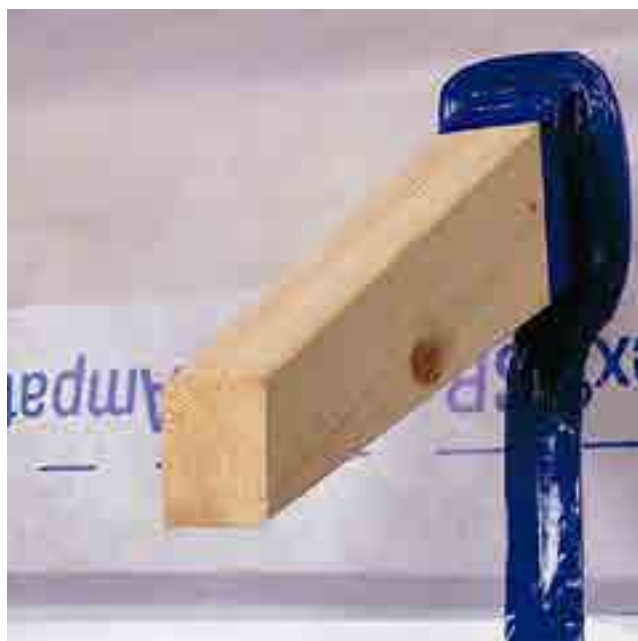

## AMPACK AMPACOLL® BK 530

### NASTRO BIADESIVO ALLA GOMMA BUTILICA



#### CAMPI DI APPLICAZIONE

Nastro biadesivo alla gomma butilica per incollare teli di tenuta al vento, freno e barriera vapore. Previa applicazione di un primer si possono eseguire praticamente tutti i raccordi a legno, mattoni, calcestruzzo, metallo, ecc.

#### Vantaggi

- Il nastro biadesivo di alta qualità
- Per raccordi ermetici e resistenti
- Altamente flessibile ed adattabile

#### CONSIGLI PER LA POSA

Le superfici da incollare devono essere pulite, asciutte, senza polvere e senza grassi. Ampacoll® BK 530 aderisce immediatamente al supporto. Lo scollamento del nastro adesivo è possibile solo in certi casi. Osservate che le sovrapposizioni vengano eseguite prima dell'incollatura. Per il raccordo di materiali porosi o sporchi come calcestruzzo, murature, legno non piallato, ecc. ai teli ermetici al vento, alla barriera e al freno vapore, Ampacoll® BK 530 va impiegato solo dopo l'applicazione di Ampacoll® Primax o Ampacoll® Airmax.



## DATI TECNICI

Stoccaggio	fresco e asciutto
Temperatura di lavorazione	da 0 °C
Resistenza alla temperatura	da -40 a +90 °C
Esposizione alle intemperie	3 mesi
Resistenza all'invecchiamento	> 20 anni

## TIPI DI FORNITURA

Denominazione	Dimensioni rotolo	Contenuto cartone	Quantità per paletta
Ampacoll® BK 530, 15 mm	25 m × 15 mm × 1 mm	8 rotoli = 200 m <sup>3</sup>	60 cartoni = 12.000 m <sup>3</sup>
Ampacoll® BK 530, 20 mm	25 m × 20 mm × 2 mm	8 rotoli = 200 m <sup>3</sup>	32 cartoni = 6.400 m <sup>3</sup>





SISTEMI DI FISSAGGIO

## BEKO NASTRO GIALLO ADESIVO PER INTERNI

NASTRO ADESIVO PRIVO DI SOLVENTI A BASE ACRILICA PER SIGILLATURE INTERNE



### Caratteristiche

- Privo di solvente
- Senza emollienti e alogeni
- Incollaggio flessibile permanente
- Sigillatura di lunga durata
- Raccordi a norma DIN 4108-7 e EnEV (decreto tedesco sul risparmio energetico)
- Alta adesività
- Ottima forza di coesione
- Termostabile fino a +100 °C
- Facile da lavorare
- Resistente all'invecchiamento
- Non si sbriciola e non si secca
- Merce in rotolo

- Ottima aderenza anche con temperature fredde e sottofondi umidi
- Sostituisce la saldatura delle guaine

### Vantaggi di utilizzo



### CAMPI DI APPLICAZIONE

- Per incollare superfici ermetiche al vapore
- Incollaggio a tenuta d'aria di barriere vapore sovrapposte
- Per incollare ermeticamente guaine in PE, carta impregnata e foglio in alluminio nella superficie

### DATI TECNICI

Base	Collante a base di acrilato privo di solvente, cloro ed emollienti (VOC)	
Spessore	circa 0,35 mm	
Temperatura di lavorazione	lavorabile da -10°C	
Temperatura	resistente da -40°C a +100°C	
Resistente all'invecchiamento	ottima (non si sbriciola e non si secca)	
Applicazione di collante	200 g/m <sup>2</sup>	
Colore	carta impregnata speciale, gialla	
Forza di adesività	circa 29 N/25 mm (1 h tempo di contatto)	
Stoccaggio	senza polvere nel cartone originale	
Imballaggio	rotoli saldati singolarmente	
Contenuto	10 rotoli/cartone	480 rotoli/pallet



Le informazioni in questo documento si basano sulla nostra esperienza, ma senza garanzia. L'utente è responsabile della verifica prima dell'uso, poiché le condizioni di impiego non sono sotto il nostro controllo. In caso di dubbi, consigliamo test preliminari o supporto tecnico. Nordtex si riserva il diritto di modificare prodotti e dati senza preavviso. Versione 15.6.2026

## BEKO NASTRO NERO ADESIVO PER ESTERNI

### NASTRO ADESIVO PRIVO DI SOLVENTI A BASE ACRILICA PER SIGILLATURE INTERNE



#### Caratteristiche

- Foglio di pellicola speciale stabilizzato ai raggi UV
  - Resistente alle temperature da -40° C a +100° C
  - Privo di solventi
  - Privo di plastificanti
  - Privo di alogeni
  - Adesività conforme a DIN EN 1939 circa 35 N/25 mm
  - Semplice da usare
  - Resistente all'invecchiamento
  - Assenza di screpolature o essiccamento
- Merce in rotoli

#### Vantaggi di utilizzo

- Applicazione universale in ambienti esterni
- Lavorabile a partire da -10° C



#### CAMPI DI APPLICAZIONE

- Incollaggio duraturo di freni a vapore e teli comunemente reperibili in commercio
- Collegamento impermeabile di teli per sottotetti, sottostrati e membrane per facciate
- Per pendenze a partire da +10° C

#### DATI TECNICI

Collante	Dispersione di acrilato, senza solventi		
Densità	ca. 0,3 mm		
Colore	nero		
Lavorazione	da -10° C		
Temperatura	resistente a temperature da -40°C a +100°C		
Resistente all'invecchiamento	ottima		
Adesività	ca. 35 N/25 mm (secondo DIN EN 1939)		
Tensione superficiale del sottostrato	≥ 38 mN/m deve essere presente		
Stoccaggio	24 mesi, da +15°C a +25°C, umidità relativa dal 40 al 60%; coperto e nell'imballaggio originale		
Confezione/Contenuto	60 mm x 25 m sul rotolo	10 rotoli/cartone	480 rotoli/pallet





SISTEMI DI FISSAGGIO

## AMPACK AMPACOLL® ND DUO

### GUARNIZIONI PER CHIODI PER MANTI PER TETTI E TELI D'ASSITO



#### Caratteristiche

- Più applicazione di adesivo di tanti prodotti di guarnizione per chiodi comunemente reperibili in commercio
- Schiuma a celle chiuse, senza PVC
- Nastro biadesivo: ideale per prefabbricati
- Verifiche della tenuta stagna della HFA (Istituto austriaco per la ricerca sul legno)



#### CAMPI DI APPLICAZIONE

Guarnizione per chiodi a nastro biadesivo per manti per tetti e teli d'assito. Impedisce infiltrazioni di umidità nella costruzione. Particolarmente indicato per prefabbricati.

#### DATI TECNICI

Durata a magazzino	2 anni
Conservazione	in luogo fresco e asciutto
Temperatura di lavorazione	da 0 °C
Resistenza alla temperatura	da - 25 °C a + 75 °C
Esposizione alle intemperie	3 mesi
Resistenza all'invecchiamento	> 20 anni

#### FORMATI

Denominazione	Dimensioni rotolo	Contenuto cartone	Contenuto pallet
Ampacoll® ND Duo	30 m × 60 mm × 3 mm	8 rotoli = 240 m <sup>3</sup>	18 cartoni



## BEKO BUTYLBAND

### NASTRO SIGILLANTE IN CAUCCIÙ BUTILICO



#### Caratteristiche

Rivestito su un lato in alluminio lucido, resistente ai raggi UV, agli agenti atmosferici e all'invecchiamento, molto resistente allo strappo, compatibile anche con fondi irregolari, caratterizzato da un'elevata adesione, resistente all'acqua, ermetico, autoadesivo, capace di dilatarsi in larghezza nella versione in tessuto non tessuto, intonacabile e verniciabile nella versione in tessuto non tessuto, impermeabile in conformità a EN 1928 e EN 1847.

#### Vantaggi di utilizzo

Si applica a freddo, consente di eseguire in modo rapido e sicuro interventi di impermeabilizzazione e riparazione, è semplice da applicare, si può utilizzare in ambienti interni ed esterni, è compatibile con numerosi fondi come ad esempio calcestruzzo, intonaco con leganti idraulici, tegole, metalli (soprattutto l'alluminio), legno rivestito con vernici a base di acqua, PVC rigido, vetro e molto altro ancora.



#### CAMPI DI APPLICAZIONE

Alluminio lucido: Impermeabilizza elementi di tetti (tegole, fenditure, ecc.) e facciate (giunti di porte e finestre, giardini invernali, ecc.), soddisfa i requisiti di EN 1928 (impermeabilità) e EN 1847 (impermeabilità dopo l'invecchiamento).

#### DATI TECNICI

Base	adesivo viscoelastico in gomma butilica	
Portante	pellicola protettiva color alluminio (PE)	
Spessore	circa 0,8 mm	
Temperatura di lavorazione	lavorabile da +5° C a +30° C	
Temperatura	resistente da -20° C a +80° C	
Durabilità	12 mesi se conservato sotto +30° C	
Colore	colore alluminio	
Conservazione	asciutto, sui bordi tagliati, proteggere dalla luce diretta del sole	
Imballaggio	rotoli saldati singolarmente	
Contenuto	10 rotoli/cartone	480 rotoli/pallet



## AMPACK AMPACOLL® XT 60

### NASTRO ADESIVO ACRILICO PER INTERNO ED ESTERNO



#### Vantaggi

- Supporto aperto alla diffusione
- Indefornabile grazie al supporto resistente allo strappo
- Massimo potere adesivo già da - 5 °C
- Straordinariamente robusto e durevole
- Il supporto Tyvek® è impermeabile e non si decompone



#### CAMPI DI APPLICAZIONE

Nastro adesivo di sistema resistente allo strappo, per interno ed esterno. A seconda della larghezza, il nastro adesivo è ideale per l'incollaggio a tenuta d'aria e a tenuta di vento di giunti per pannelli, sovrapposizioni, unioni di testa e d'angolo, giunti fra elementi costruttivi, aperture di insufflazione, raccordi di soglie e riparazioni, così come per colmi, compluvi e displuvi.

#### ISTRUZIONI PER L'APPLICAZIONE

Le superfici da incollare devono essere pulite, asciutte, nonché prive di polvere e grasso. Ampacoll® XT è particolarmente adatto tra l'altro per l'incollaggio a tenuta d'aria ed ermetico al vento delle sovrapposizioni, dei giunti per pannelli, per l'incollaggio di unioni di testa e d'angolo nei pannelli in derivati del legno, per superare giunti minori e maggiori negli elementi costruttivi, per l'incollaggio di pannelli in corrispondenza di colmi, compluvi e displuvi nonché per l'incollaggio di aperture di insufflazione, raccordi di soglie e riparazioni.

Ampacoll® XT aderisce immediatamente sull'apposito supporto. È completamente insensibile per 4 mesi ai normali agenti atmosferici. Sincerarsi che dopo l'incollaggio con nastro adesivo i giunti non vengano danneggiati meccanicamente (ad esempio a causa di oggetti trascinati).



## CARATTERISTICHE TECNICHE

Dati tecnici	Valore
Conservazione	in luogo fresco e asciutto
Temperatura di lavorazione	da - 5 °C
Resistenza alla temperatura	da - 40 a + 100 °C
Resistenza all'invecchiamento	> 20 anni
Esposizione alle intemperie	4 mesi (senza sollecitazione meccanica)

## TIPI DI FORNITURA

Denominazione	Dimensione rotolo	Contenuto cartone
Ampacoll® XT 60	25 m × 60 mm × 0,3 mm	10 rotoli = 250 mtl
Ampacoll® XT 75	25 m × 75 mm × 0,3 mm	6 rotoli = 150 mtl
Ampacoll® XT 100 fessurato semplice	25 m × 100 mm × 0,3 mm Fessura: 50 mm	6 rotoli = 150 mtl
Ampacoll® XT 150 fessurato semplice	25 m × 150 mm × 0,3 mm Fessura: 75 mm	4 rotoli = 100 mtl
Ampacoll® XT 200 fessurato semplice	25 m × 200 mm × 0,3 mm Fessura: 100 mm	2 rotoli = 50 mtl
Ampacoll® XT 250 fessurato semplice	25 m × 250 mm × 0,3 mm Fessura: 125 mm	2 rotoli = 50 mtl





# REFERENZE





**I CANTIERI**  
ALCUNE REALIZZAZIONI  
CON LE NOSTRE SOLUZIONI



## LOCALITÀ: RAVENNA (RA)

Ristrutturazione in standard Involucro Passivo a firma RV House Style, con sistema a cappotto innovativo. Oltre al cappotto esterno, l'edificio è stato isolato in copertura, con 30 cm di fibra di legno, isolata a pavimento con sistema a secco in fibra di legno e a chiudere la scatola termica, il serramento triplo vetro basso emissivo. Grazie all'involucro perfetto, la componente impiantistica, si è ridotta moltissimo.

Il sistema è composto, da un sistema di Ventilazione Meccanica Controllata ad alta efficienza, con batteria ironica, alimentata da una piccola Pompa di calore aria/acqua che alimenta anche l'accumulo per ACS.

L'impianto di ventilazione meccanica, oltre a ricambiare costantemente l'aria, lasciando fuori gli inquinanti, dalle stesse bocchette, climatizza l'edificio.

Nel dettaglio le fasi di posa del cappotto esterno.

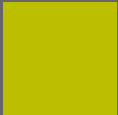





### **LOCALITÀ: CASTEL IVANO (TV)**

Realizzazione di intonaco di fondo in argilla Conluto spessore 2 cm circa e successivamente liscio e al naturale. Alcune pareti finite con argilla fine bianca e trattata successivamente con pittura Conlino in argilla bianca attraverso una lavorazione effetto marmorino. Pareti dei bagni con finitura lucida utilizzando i prodotti della linea Conlino i colori dell'argilla.







## LOCALITÀ: BORGO SAN DALMAZZO (CN)

Risanamento di una palazzina:

- zoccolatura con pannello in vetro cellulare 16 cm.
- rivestimento a cappotto con pannelli in fibra di legno Nordtex Protect Dry L 160 mm.
- incollaggio e rasatura con Nordtex Pura Calce adesivo/rasante in sola calce naturale NHL5.
- tassello a scomparsa Fischer Ecotwist.
- finitura Nordtex Calce Media, rivestimento finale in sola calce idrofobizzata da 1,5 mm.







## LOCALITÀ: PONTE MAIRA (CN)

Ristrutturazione e ampliamento della struttura ricettiva Locanda Mistral a Ponte Maira.

Dettaglio della copertura: Posa di tre strati incrociati di pannello in fibra di legno Nordtex da 80 mm, per un totale di 240 mm. Confort garantito sia in inverno che in estate.

Posa del pannello in cartone alveolare riempito di sabbia silicea da 15mm per l'abbattimento acustico tra le camere con fissaggio verticale su listoni in legno. Verrà poi posata una fibra di legno morbida da 50mm su ambo i lati e la placca in gesso Nordtex Gessoforte da 25mm a chiusura delle pareti

Progettista: Arch. Dario Costamagna.

Impresa: Edilmonte Dronero.







## LOCALITÀ: PADENGHE SUL GARDA (BS)

Realizzazione del nuovo centro aziendale della Cantina Pratello

Prende forma a Padenghe sul Garda il nuovo centro aziendale della Cantina Pratello, un intervento che integra qualità architettonica, innovazione costruttiva e attenzione alla sostenibilità.

Il progetto prevede l'impiego del sistema costruttivo Ethis, realizzato dalla Rete di Impresa SPDB e scelto per la realizzazione di parte delle nuove strutture. Una soluzione tecnologica evoluta che coniuga efficienza, durabilità e comfort, valorizzando materiali e sistemi in grado di garantire elevate prestazioni nel tempo.

L'intervento si inserisce in un percorso progettuale fortemente legato al territorio gardesano, con un approccio orientato alla sostenibilità, alla qualità esecutiva e alla cura del dettaglio architettonico.

Progetto strutturale: Opera Mista srl

Sistema costruttivo: Ethis

Realizzazione sistema Ethis: Rete di Impresa SPDB







## LOCALITÀ: SPINETTA MARENGO (AL)

Risanamento edificio multipiano

Applicazione di „cappotto esterno a secco” composto dal posizionamento delle travi in micro-lamellare coibentate che raddrizzano eventuali superficie non planari, successivo inserimento tra le travi di fibra di legno flessibile da cm 16 e posa di pannello intonacabile con profilo maschio/femmina sempre in fibra di legno ancorato sullo spessore delle travi. La zoccolatura é stata realizzata con un pannello in vetro cellulare. Intonacatura e finitura con collanti e rasanti in sola calce NHL5 adatti anche alle finiture su superfici come il vetro cellulare.

Progetto strutturale: Ing. Roberto Viazzo

Sistema costruttivo: Nordtex







## LOCALITÀ: ORTONA (CH)

Realizzazione di edificio civile

Struttura realizzata con blocco rettificato ad alte prestazioni termiche Staudacher SL 08 Plan con spessore 36,5 cm. Pareti divisorie e contropareti realizzate con pannello di solo gesso scagliola Nordtex Gessoforte in classe A1. Sottofondi a secco composti da granulati minerale di sola argilla Nordtex TS14 e lastra battentata in fibrogesso avvitata e incollata nei sormonti in sostituzione del massetto tradizionale

Progetto strutturale: Ing. Roberto Viazzo





# GAMMA PRODOTTI NORDTEX

Nella nostra panoramica prodotti trovi l'intera gamma Nordtex: soluzioni costruttive in laterizio e materiali naturali selezionati per qualità, efficienza e sostenibilità. Ogni prodotto è studiato per garantire solidità, comfort abitativo e rispetto dell'ambiente.

**FIBRA DI LEGNO**



**VETRO CELLULARE**



**CANAPA**



**LANA DI PECORA**



**ISOLAMENTO ACUSTICO**



**BLOCCHI IN LATERIZIO**



**LEGNO MICROLAMELLARE**



**SISTEMI DI TENUTA**



**VAKUM SOTTOVUOTO**



**ETICS SISTEMI CAPPOTTO**



**MINERALI EVOSAN**



**SISTEMI RADIANTI**



**GRANULATI A SECCO**



**COSTRUZIONI A SECCO**



**ARGILLA E FINITURE**



# SOLUZIONI NORDTEX

NORDTEX propone una vasta scelta di soluzioni progettuali per affrontare complessi nodi tecnici:

- Fondazioni e pavimentazioni
- Pareti verticali opache
- Tetti e coperture

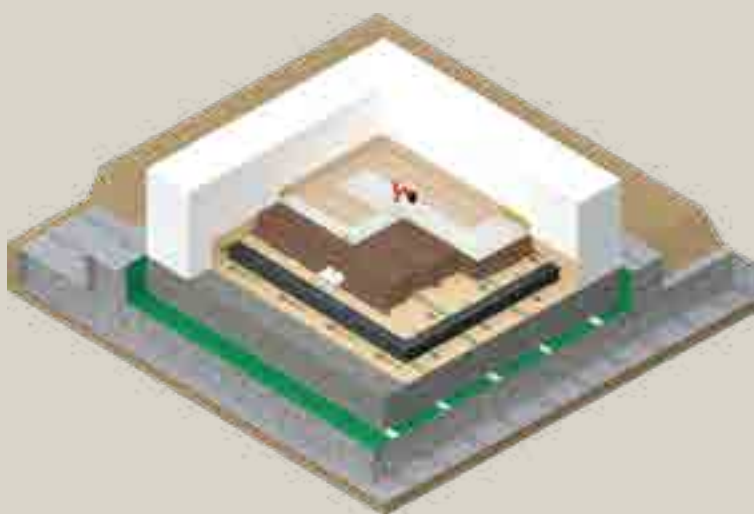

## Risparmio energetico

Ottenuto grazie all'elevato isolamento termico dei materiali



## Solo materiali naturali

Le materie prime sono naturali, combinate con innovativi processi produttivi che ne esaltano le doti meccaniche, termodinamiche ed osmotiche



## Rispetto per l'ambiente

I prodotti sono interamente riciclabili e non inquinano l'ambiente in fase di smaltimento



Cataloghi  
Nordtex  
[nordtex.it](http://nordtex.it)

***NORDTEX*** 

**NORDTEX Srl**  
Prato dell'Ospizio, 6  
I-39043 Chiusa (BZ) - ITALY

T. +39 0472 84 71 10  
F. +39 0472 52 34 71

[info@nordtex.it](mailto:info@nordtex.it)  
[www.nordtex.it](http://www.nordtex.it)